

ΕΦΗΜΕΡΙΣ ΤΗΣ ΚΥΒΕΡΝΗΣΕΩΣ

ΤΗΣ ΕΛΛΗΝΙΚΗΣ ΔΗΜΟΚΡΑΤΙΑΣ

ΤΕΥΧΟΣ ΔΕΥΤΕΡΟ

Αρ. Φύλλου 905

20 Μαΐου 2011

ΑΠΟΦΑΣΕΙΣ

Αριθμ. ΔΜΕΟ/Ο/613

Έγκριση: 1) Οδηγιών Μελετών Οδικών Έργων Κατακόρυφης Σήμανσης Αυτοκινητοδρόμων (ΟΜΟΕ - ΚΣΑ), 2) Προδιαγραφών και Οδηγιών Σήμανσης Εκτελούμενων Έργων (ΟΜΟΕ - ΣΕΕΟ).

Ο ΥΦΥΠΟΥΡΓΟΣ

ΥΠΟΔΟΜΩΝ, ΜΕΤΑΦΟΡΩΝ ΚΑΙ ΔΙΚΤΥΩΝ

Έχοντας υπόψη:

1. Το Ν. 1418/84 για τα Δημόσια Έργα και ρυθμίσεις συναφών θεμάτων και ειδικότερα το άρθρ. 21 αυτού, καθώς και το εκτελεστικό του Π.Δ. 609/85, όπως τροποποιήθηκαν και ισχύουν σήμερα.
2. Το Ν. 716/77, το εκτελεστικό του Π.Δ. 194/79 και τις λοιπές διατάξεις που ισχύουν για την ανάθεση και εκπόνηση μελετών του Δημοσίου.
3. Το Π.Δ. 696/74 «Περί αμοιβών Μηχανικών και των σχετικών τεχνικών προδιαγραφών μελετών», όπως τροποποιήθηκε με το Π.Δ. 515/89.
4. Το Π.Δ. 69/88 «Περί Οργανισμού της Κεντρικής Υπηρεσίας της Γ.Γ.Δ.Ε.», όπως αυτό τροποποιήθηκε με το Π.Δ. 293/21-06-1991 «Περί Συστάσεως Οργανικής Μονάδας στη Γ.Γ.Δ.Ε.» και το Π.Δ. 167/5-5-1992 «Περί τροποποίησης του Οργανισμού της Γ.Γ.Δ.Ε.».
5. Το Π.Δ. 71/93 (ΦΕΚ 30 Α'/11-3-93) για τον «καθορισμό αρμοδιοτήτων που διατηρούνται από τον Υπουργό και τις περιφερειακές αρχές ή όργανα διανομαρχιακού επιπέδου της Γ.Γ.Δ.Ε. του Υ.Π.Ε.Χ.Ω.Δ.Ε.».
6. Την απόφαση Δ16α/04/773/29/29-11-90 (ΦΕΚ 746 Β'/30-11-90) των Υπουργών τ. Προεδρίας και Αναπλ. Τ. Υ.Π.Ε.Χ.Ω.Δ.Ε. «Περί εξαιρέσεως διοικητικών πράξεων ή εγγράφων από τον κανόνα των τριών υπογραφών».
7. Το Π.Δ. 346/98 (ΦΕΚ 230 Α') προσαρμογή της Ελληνικής Νομοθεσίας προς τις διατάξεις της 92/50/ΕΟΚ, όπως τροποποιήθηκε και ισχύει σήμερα με το Π.Δ. 18/2000 (ΦΕΚ 15 Α').
8. Το Π.Δ. 334/1994 (ΦΕΚ Α'176/25.10.1994) «Προϊόντα Δομικών Κατασκευών», με το οποίο προσαρμόστηκε στην Ελληνική Νομοθεσία η Οδηγία του Συμβουλίου των Ευρωπαϊκών Κοινοτήτων 89/106/ΕΟΚ.
9. Το άρθρο 90 του «Κώδικα Νομοθεσίας για την Κυβέρνηση και τα Κυβερνητικά Όργανα» που κυρώθηκε με το άρθρο πρώτο του Π.Δ. 63/2005 (ΦΕΚ 98 Α').

10. Την απόφαση του Πρωθυπουργού 2876/07-10-2009 για την «Αλλαγή τίτλου Υπουργείων» (ΦΕΚ 2234/Β/7-10-2009).

11. Το Π.Δ. 189/2009 «Περί καθορισμού και ανακατανομής δραστηριοτήτων των Υπουργείων» (ΦΕΚ 221/Α/5-11-2009).

12. Την απόφαση με αριθμ. οικ.69139/7766/21-12-2009 «Ανάθεση αρμοδιοτήτων του Υπουργού Υποδομών, Μεταφορών και Δικτύων στους Υφυπουργούς Υποδομών, Μεταφορών και Δικτύων (ΦΕΚ Β' 2514/22-12-2009)».

Αφού είδαμε:

1. Την με αριθμ. ΔΜΕΟ/ε/ο/733/6-7-2001 απόφαση Γεν. Γραμματέα Δ.Ε./τ. Υ.Π.Ε.Χ.Ω.Δ.Ε., με την οποία εγκρίθηκαν οι προδιαγραφές και οι οδηγίες για την Κατακόρυφη Σήμανση Αυτοκινητοδρόμων.

2. Την με αριθμ. ΔΜΕΟ/ε/ο/733/06-07-2001 απόφαση Γεν. Γραμματέα Δ.Ε./τ. Υ.Π.Ε.Χ.Ω.Δ.Ε., με την οποία εγκρίθηκαν οι προδιαγραφές και οι οδηγίες για τη Σήμανση Εργοταξίων.

3. Την με αριθμ. Δ1α/ο/7/4/25-1-2002 απόφαση Υφυπουργού τ. Π.Ε.Χ.Ω.Δ.Ε., με την οποία ορίστηκε Ομάδα Εργασίας για την επεξεργασία (αναθεώρηση, επικαιροποίηση, συμπλήρωση) των εγκεκριμένων προδιαγραφών και οδηγιών, με στόχο την ομοιομορφία στη σήμανση του Διευρωπαϊκού Δικτύου Αυτοκινητοδρόμων της χώρας μας.

4. Την από 17-12-2010 γνωμοδότηση (πράξη 126, Συνεδρία 32) του Συμβουλίου Δημοσίων Έργων (Τμήμα Μελετών), σε συνέχεια της από 3-12-2010 εισήγησης της Υπηρεσίας (ΔΜΕΟ) για την έγκριση των συνημμένων σ' αυτήν κειμένων: (1) Οδηγιών Μελετών Οδικών Έργων Κατακόρυφης Σήμανσης Αυτοκινητοδρόμων (ΟΜΟΕ - ΚΣΑ) και (2) Προδιαγραφών και Οδηγιών Σήμανσης Εκτελούμενων Έργων (ΟΜΟΕ - ΣΕΕΟ).

Και επειδή:

1. Οι νέες Οδηγίες ΟΜΟΕ-ΚΣΑ, όπως αυτές συντάχθηκαν από την Ομάδα Εργασίας που συστάθηκε για το σκοπό αυτό, τροποποιούν τις προηγούμενες ΟΜΟΕ-ΚΣΑ και δίνουν τη δυνατότητα χρήσης πεζών γραμμάτων, τα οποία είναι πιο φιλικά στον χρήστη και καθιερώνουν ομοιομορφία σε όλους τους ελληνικούς αυτοκινητοδρόμους.

2. Οι νέες Οδηγίες ΟΜΟΕ-ΣΕΕΟ, όπως αυτές συντάχθηκαν από την Ομάδα Εργασίας που συστάθηκε για το

σκοπό αυτό, συμπεριλαμβάνουν τις σύγχρονες απόψεις για τη διαχείριση της κυκλοφορίας κατά μήκος υφιστάμενων οδών στη διάρκεια κατασκευής έργων, τα οποία επηρεάζουν την κυκλοφοριακή λειτουργία.

3. Οι αλλαγές που προτείνονται στη σχεδίαση, στο μέγεθος γραμμάτων, στους συνδυασμούς και στις διατάξεις τοποθέτησης έχουν λάβει υπόψη τις επικαιροποιημένες εκδόσεις των αντίστοιχων Γερμανικών Οδηγιών (και Ευρωπαϊκών Προτύπων) και δεν έρχονται σε αντίθεση με τα προβλεπόμενα στις εν ενεργεία συμβάσεις παραχώρησης.

4. Κρίνεται σκόπιμο η χωρίς καθυστέρηση έναρξη εφαρμογής των: (1) Οδηγιών Μελετών Οδικών Έργων Κατακόρυφης Σήμανσης Αυτοκινητοδρόμων (ΟΜΟΕ - ΚΣΑ) και (2) Προδιαγραφών και Οδηγιών Σήμανσης Εκτελούμενων Έργων (ΟΜΟΕ - ΣΕΕΟ).

5. Για την έγκριση της παρούσας δεν απαιτείται έγκριση πίστωσης, δεδομένου ότι αυτή δε συνεπάγεται δαπάνη σε βάρος του Δημοσίου.

6. Απαιτείται σύμφωνα με την Οδηγία του Συμβουλίου 98/34 ΕΚ η τήρηση των διαδικασιών κοινοποίησης

στην αρμόδια Υπηρεσία της Ευρωπαϊκής Επιτροπής, αποφασίζουμε:

1. Την έγκριση των Οδηγιών Μελετών Οδικών Έργων Κατακόρυφης Σήμανσης Αυτοκινητοδρόμων (ΟΜΟΕ - ΚΣΑ), όπως αυτές συντάχθηκαν από την Υπηρεσία (ΔΜΕΟ) και έτυχαν θετικής γνωμοδότησης από το Συμβούλιο Δημοσίων Έργων (Τμήμα Μελετών).

2. Την έγκριση των Προδιαγραφών και Οδηγιών Σήμανσης Εκτελούμενων Έργων (ΟΜΟΕ -ΣΕΕΟ), όπως αυτές συντάχθηκαν από την Υπηρεσία (ΔΜΕΟ) και έτυχαν θετικής γνωμοδότησης από το Συμβούλιο Δημοσίων Έργων (Τμήμα Μελετών).

3. Τα εγκρινόμενα τεύχη των προαναφερομένων Οδηγιών να κοινοποιηθούν στην αρμόδια Υπηρεσία της Ευρωπαϊκής Επιτροπής σύμφωνα με την Οδηγία του Συμβουλίου 98/34 ΕΚ.

4. Η παρούσα να αναρτηθεί στην ιστοσελίδα της ΓΓΔΕ του ΥΠΥΜΕΔΙ και να δημοσιευθεί στην Εφημερίδα της Κυβερνήσεως.

5. Η ισχύς της παρούσας αρχίζει από τη δημοσίευσή της στην Εφημερίδα της Κυβερνήσεως.

Υπουργείο Υποδομών, Μεταφορών και Δικτύων
Γενική Γραμματεία Δημοσίων Έργων

**Οδηγίες Μελετών Οδικών Έργων
(ΟΜΟΕ)**

**Τεύχος 6
Κατακόρυφη Σήμανση Αυτοκινητοδρόμων
(ΟΜΟΕ-ΚΣΑ)**

Μέρος 1: Πληροφοριακή Σήμανση

Έκδοση 2010

ΠΡΟΛΟΓΟΣ

Οι υπάρχουσες προδιαγραφές και οδηγίες για την Κατακόρυφη Σήμανση Αυτοκινητοδρόμων εκπονήθηκαν κατά το έτος 1992 από τη μελετητική εταιρεία NAMA ΑΕ και εγκρίθηκαν με την Απόφαση ΔΜΕΟ/ε/ο/733/6-7-2001 Γεν. Γραμματέα ΔΕ/ΥΠΕΧΩΔΕ.

Στα πλαίσια επεξεργασίας θεμάτων Διευρωπαϊκού Δικτύου, με την Απόφαση Δ1α/ο/7/4/25-1-2002 Υφυπουργού ΠΕΧΩΔΕ, ορίστηκε Ομάδα Εργασίας για την επεξεργασία (αναθεώρηση, επικαιροποίηση, συμπλήρωση) των εγκεκριμένων προδιαγραφών και οδηγιών, με στόχο την ομοιομορφία στη σήμανση του Διευρωπαϊκού Δικτύου Αυτοκινητοδρόμων της χώρας μας.

Οι αναθεωρημένες οδηγίες (έκδοση 2003) περιλαμβάνουν δυο τεύχη:

- **Τεύχος 6: Κατακόρυφη Σήμανση Αυτοκινητοδρόμων (ΟΜΟΕ-ΚΣΑ)**
- **Τεύχος 7: Σήμανση Εκτελούμενων Έργων σε Οδούς (ΟΜΟΕ-ΣΕΕΟ)**

Το **Τεύχος 6** αποτελείται από τα μέρη:

Μέρος 1 : Πληροφοριακή Σήμανση

Μέρος 2 : Πινακίδες Σταθερού Περιεχομένου και Ενημερωτικές Πινακίδες

Μέρος 4 : Στήριξη Πινακίδων Σήμανσης

Μέρος 5 : Χρώματα – Οπισθοανακλαστικά Υλικά και Απαιτήσεις Ποιότητας Πινακίδων Σήμανσης

Μέρος 6 : Κατασκευαστικά Σχέδια Γραμμάτων και Αριθμών

Μέρος 7 : Κατασκευαστικά Σχέδια Γραφικών Συμβόλων

Το **Μέρος 3**, που αφορούσε στη *Σήμανση Εργοταξίων* σε αυτοκινητοδρόμους, αντικαταστάθηκε από το **Τεύχος 7**, στο οποίο εντάχθηκε και η σήμανση εργοταξίων σε άλλες οδούς.

Στο **Μέρος 1 Πληροφοριακή Σήμανση** ενσωματώθηκαν και οι προδιαγραφές και οδηγίες κατακόρυφης σήμανσης οδικών σηράγγων, που εκπονήθηκαν από την Ομάδα Εργασίας, και κάλυψαν το κενό που υπήρχε μέχρι σήμερα σ' αυτό τον τομέα.

Η βασικότερη αλλαγή που περιέχεται στην αναθεωρημένη έκδοση είναι οι αναγραφές με πεζά γράμματα στις πληροφοριακές πινακίδες των αυτοκινητοδρόμων. Οι κυριότεροι λόγοι που οδήγησαν σ' αυτή την αλλαγή είναι:

- α. Ομοιομορφία της σήμανσης των Ελληνικών Αυτοκινητοδρόμων με τις υπόλοιπες χώρες της Ευρώπης. Όλες οι χώρες της ΕΕ, με εξαίρεση την Ιταλία, Γαλλία και Ισπανία, χρησιμοποιούν πεζά γράμματα σε ολόκληρο το οδικό τους δίκτυο. Τα πεζά γράμματα χρησιμοποιούνται και στις πινακίδες σήμανσης στις ΗΠΑ.
- β. Τα πεζά γράμματα είναι πιο φιλικά στο χρήστη, διαβάζονται ευκολότερα και δεν του αφήνουν αμφιβολίες ως προς την πληροφόρηση, την οποία πρέπει σε σύντομο χρονικό διάστημα να λάβει, να επεξεργαστεί, να κατανοήσει και να αντιδράσει ανάλογα χωρίς δισταγμούς ή αμφιταλαντεύσεις.

Γενική Γραμματεία
Δημοσίων Έργων

Οδηγίες Μελετών Οδικών Έργων
Κατακόρυφη Σήμανση Αυτοκινητοδρόμων (ΟΜΟΕ - ΚΣΑ)

Μέρος 1: Πληροφοριακή Σήμανση

- γ. Με τη χρήση των πεζών και στις πληροφοριακές πινακίδες των αυτοκινητοδρόμων επιτυγχάνεται ομοιόμορφη εικόνα μηνυμάτων σε ολόκληρο το οδικό δίκτυο της χώρας. Οι υφιστάμενες πινακίδες με κεφαλαία προτείνεται να αντικαθίστανται σταδιακά, δηλαδή όταν θα εξαντλείται το «όριο ζωής» τους και ως εκ τούτου δε θα προκύψει επιπλέον οικονομική επιβάρυνση.

Οι υπόλοιπες αναθεωρήσεις αφορούν στη σχεδίαση, στο μέγεθος των γραμμάτων, στους συνδυασμούς και στις διατάξεις τοποθέτησης των πινακίδων, λαμβάνοντας υπόψη τις επικαιροποιημένες εκδόσεις των αντίστοιχων Γερμανικών Οδηγιών (RWBA 2000, RWB 2000 και HAV 1999) και Ευρωπαϊκών Προτύπων.

Η αναθεωρημένη έκδοση των τευχών συντάχθηκε από τη NAMA ΑΕ σε ηλεκτρονική μορφή, η οποία δίνει τη δυνατότητα για:

- α. τη δημιουργία αρχείου προτύπων πινακίδων (σε ηλεκτρονική μορφή), το οποίο θα αποτελεί τη βάση σχεδίασης, ενώ παράλληλα θα διασφαλίζει την ομοιομορφία και
- β. την έγχρωμη εκτύπωση όλων των σχεδίων των πινακίδων που περιλαμβάνονται στα τεύχη.

Η Ομάδα Εργασίας :

1. Ζ. Καρβούνης	Πολ. Μηχανικός – Συγκοινωνιολόγος	ΕΥΔΕ/ΜΕΔΕ	Πρόεδρος
2. Ε. Κασάπη	Πολ. Μηχανικός – Συγκοινωνιολόγος	ΔΜΕΟ	Μέλος
3. Ε. Καραϊσκού	Πολ. Μηχανικός– Συγκοινωνιολόγος	ΕΥΔΕ/ΠΑΘΕ	Μέλος
4. Θ. Μπονέλης	Πολ. Μηχανικός– Συγκοινωνιολόγος	ΕΥΔΕ/ΜΕΔΕ	Μέλος
5. Γ. Σοϊλεμέζογλου	Τοπ. Μηχανικός– Συγκοινωνιολόγος	NAMA Α.Ε.	Μέλος
6. Γ. Τσικνιάς	Πολ. Μηχανικός– Συγκοινωνιολόγος	Εγνατία Οδός Α.Ε.	Μέλος

Μέρος 1: Πληροφοριακή Σήμανση**0. ΓΕΝΙΚΕΣ ΠΑΡΑΤΗΡΗΣΕΙΣ**

Οι παρούσες προδιαγραφές και οδηγίες στις οποίες εμπεριέχονται οδηγίες σχεδιασμού και γενικές απαιτήσεις ποιότητας υλικών, καθώς και επεξηγήσεις κατασκευής έργων, θα χρησιμοποιούνται ως απαίτηση ποιότητας σε έργο που περιλαμβάνει σχεδιασμό σήμανσης εκτελούμενων έργων κατά μήκος υφιστάμενων οδών.

Η εκάστοτε αρμόδια Ελληνική Υπηρεσία επιτρέπεται να εγκρίνει και άλλα υλικά διαφορετικά από τα αναφερόμενα στο παρόν τεύχος, εφόσον επιτυγχάνεται τουλάχιστον η ίδια συνολικά οικονομία και λειτουργικότητα. Και σε αυτές τις περιπτώσεις η νομοθεσία περί προμηθειών προϋποθέτει να λαμβάνονται υπόψη τα σχετικά πρότυπα ΕΝ.

Προϊόντα παραγόμενα σε άλλες χώρες

Προϊόν κατασκευαζόμενο σε κράτος Μέλος της Ευρωπαϊκής Ένωσης ή σε άλλα κράτη συμβεβλημένα στη Συμφωνία της 2ας Μαΐου 1992 για τον Ευρωπαϊκό Οικονομικό Χώρο και την Τουρκία, θα πρέπει να θεωρείται ότι συμμορφώνεται με τις απαιτήσεις ποιότητας που περιέχονται στο παρόν δημοσίευμα, υπό τους εξής όρους:

- Οι δοκιμές και έλεγχοι στη χώρα παραγωγής έχουν γίνει με τις μεθόδους και τις απαιτήσεις που χρησιμοποιούνται στην Ελλάδα, ή σύμφωνα με οποιεσδήποτε άλλες μεθόδους και απαιτήσεις οι οποίες δίνουν αντίστοιχου επιπέδου ποιότητα και ασφάλεια, και τα αποτελέσματα αυτών αποδεικνύουν ότι πληρούνται οι απαιτήσεις που έχουν καθορισθεί για αυτό το προϊόν.
- Οι φορείς που διεξάγουν τις δοκιμές και τους ελέγχους και πιστοποιούν τα αποτελέσματα αυτών, είναι αναγνωρισμένοι στη χώρα παραγωγής για τέτοιους ελέγχους. Οι εν λόγω προϋποθέσεις θεωρείται ειδικότερα ότι έχουν εκπληρωθεί, όταν οι φορείς είναι εγκεκριμένοι για το σκοπό αυτό σύμφωνα με το άρθρο 16 της οδηγίας 89/106/ΕΟΚ της 21ης Δεκεμβρίου 1988, όπως τροποποιήθηκε τελευταία με τον κανονισμό (ΕΚ) αριθ. 1882/2003 του Ευρωπαϊκού Κοινοβουλίου και του Συμβουλίου της 29ης Σεπτεμβρίου 2003.

Το παρόν δημοσίευμα κοινοποιείται σύμφωνα με την 98/34/ΕΚ του Ευρωπαϊκού Κοινοβουλίου και Συμβουλίου, όπως τροποποιήθηκε με την Οδηγία 98/48/ΕΚ.

Μέρος 1: Πληροφοριακή Σήμανση**1. Γενικά**

Οι οδηγίες περιλαμβάνουν τους κανόνες που αφορούν στη συστηματοποίηση, στη διαμόρφωση και στην τοποθέτηση των πληροφοριακών πινακίδων σε αυτοκινητοδρόμους. Οι αυτοκινητόδρομοι χαρακτηρίζονται από την πινακίδα με κωδικό Π-27.

1.1 Γενικές απαιτήσεις

- (1) Η πληροφοριακή σήμανση αναφέρεται στη συστηματική διάταξη των πινακίδων, με πληροφορίες που σχετίζονται με το γεωγραφικό προσανατολισμό στο οδικό δίκτυο. Κατά κύριο λόγο αυτή στοχεύει:
 - στον προσδιορισμό της καταλληλότερης πορείας προς ένα συγκεκριμένο προορισμό, κατά το δυνατόν χωρίς περιττές κινήσεις ή παρακάμψεις,
 - στην επιθυμητή κατανομή της κυκλοφορίας στον οδικό χώρο και στα επιμέρους οδικά δίκτυα,
 - στην αναγνώριση ενός συγκεκριμένου τόπου και των προσπελάσιμων περιοχών.
- (2) Λόγω του ιδιόμορφου κατασκευαστικού και κυκλοφοριακού χαρακτήρα του αυτοκινητοδρόμου απαιτείται και ειδικός τρόπος αντιμετώπισης της πληροφοριακής σήμανσης των αυτοκινητοδρόμων. Με την πληροφοριακή σήμανση επιδιώκεται αφενός μεν η καθοδήγηση της κυκλοφορίας προς προορισμούς εκτός του αυτοκινητοδρόμου, αφετέρου η υπόδειξη των θέσεων των εγκαταστάσεων εξυπηρέτησης στον αυτοκινητόδρομο (χώροι στάθμευσης, παροχή υπηρεσιών).
- (3) Η πληροφοριακή σήμανση έχει ιδιαίτερη σημασία όσον αφορά την ασφάλεια της κυκλοφορίας. Πρέπει να καθιστά δυνατή την ασφαλή κυκλοφοριακή καθοδήγηση των οδηγών σε όλες εκείνες τις θέσεις, όπου εμφανίζονται εξερχόμενα ρεύματα κυκλοφορίας και όπου λαμβάνει χώρα διαχωρισμός των κυκλοφοριακών ρευμάτων. Επειδή στις θέσεις αυτές λαμβάνονται βασικές αποφάσεις σχετικές με την εγκατάλειψη του αυτοκινητοδρόμου (δευτερεύοντες ανισόπεδοι κόμβοι) ή τη μετάβαση σε έναν άλλο αυτοκινητόδρομο (πρωτεύοντες ανισόπεδοι κόμβοι: διασταύρωση ή συμβολή αυτοκινητοδρόμων) καθώς επίσης και με τη διακοπή της κίνησης (στάθμευση, αναζήτηση υπηρεσιών) πρέπει να ληφθεί υπόψη η λειτουργικά σωστή διαμόρφωση της πληροφοριακής σήμανσης έτσι ώστε να ανταποκρίνεται στους απαιτούμενους ελιγμούς των οχημάτων. Η πληροφοριακή σήμανση πρέπει πάνω απ' όλα να πληρεί τις εξής απαιτήσεις:
 - Η σήμανση πρέπει να είναι αντιληπτή και εύκολα κατανοητή. Οφείλει να ανταποκρίνεται στις απαιτήσεις της κυκλοφορίας σε διεθνές επίπεδο.
 - Η σήμανση πρέπει να είναι σαφής και να εξασφαλίζει την ασφαλή και ομαλή ροή της κυκλοφορίας.
 - Η σήμανση πρέπει να είναι επαρκώς αναγνωρίσιμη και αναγνώσιμη. Πρέπει να γίνεται έγκαιρα αντιληπτή και κατανοητή κάτω από συνθήκες ρέουσας κυκλοφορίας και με τις επικρατούσες ταχύτητες.
 - Οι πληροφορίες πρέπει να περιορίζονται στις απόλυτα αναγκαίες.

Μέρος 1: Πληροφοριακή Σήμανση**1.2 Απαιτήσεις στη συστηματοποίηση της σήμανσης**

- (1) Η συστηματοποίηση της σήμανσης πρέπει να παρουσιάζει ενιαία μορφή. Αυτό αναφέρεται τόσο στη διαμόρφωση όσο και στην κατασκευή και τοποθέτηση των πινακίδων.
- (2) Η συστηματοποίηση της σήμανσης, όσον αφορά την κυκλοφορία που κινείται σε εκτεταμένες περιοχές, απαιτεί την εξεύρεση μιας συμβιβαστικής λύσης μεταξύ της κατά το δυνατόν ευρείας πληροφόρησης του κάθε οδηγού και της κατά το δυνατόν περιορισμένης αλλά όμως συστηματικής πληροφόρησης για το σύνολο των οδηγών που συμμετέχουν στην κυκλοφορία. Αυτός ο αναγκαίος αριθμός πληροφοριών δεν πρέπει να υπερβαίνει κάποιο συγκεκριμένο όριο.
- (3) Το πλήθος των πληροφοριών που είναι απαραίτητο να περιλαμβάνεται στις πινακίδες, περιορίζεται σε έκταση και μορφή από το μέγεθος και τον επιμερισμό της επιφάνειας της πινακίδας για αναγραφή των πληροφοριών, καθώς επίσης και από τη δυνατότητα αφομοίωσης των πληροφοριών από τον οδηγό.

1.3 Απαιτήσεις στην αναγνωρισιμότητα και αναγνωσιμότητα των πινακίδων

- (1) Οι πινακίδες πρέπει να διαστασιολογούνται και να τοποθετούνται κατά τέτοιο τρόπο, ώστε να είναι δυνατή η έγκαιρη αναγνώρισή τους με την επικρατούσα ταχύτητα κυκλοφορίας. Η ομαλή ροή της κυκλοφορίας κατά την αναγνώριση και ανάγνωση των πινακίδων δεν πρέπει να επηρεάζεται ή να εμποδίζεται.
- (2) Εκτός από τον ενιαίο τρόπο διαμόρφωσης της πληροφοριακής σήμανσης, πρέπει να ορισθεί και ενιαίος τρόπος διαμόρφωσης της υπόλοιπης σήμανσης των αυτοκινητοδρόμων, που αναφέρεται στη ρύθμιση και καθοδήγηση της κυκλοφορίας, όσον αφορά τη μορφή, το μέγεθος και την τοποθέτηση των πινακίδων.

Μέρος 1: Πληροφοριακή Σήμανση**2. Δομή πληροφοριακής σήμανσης****2.1 Συστατικά μέρη του συστήματος****2.1.1 Γενικά**

Τα σπουδαιότερα χαρακτηριστικά της κυκλοφοριακής καθοδήγησης στην πληροφοριακή σήμανση των αυτοκινητοδρόμων είναι ο αριθμός του αυτοκινητοδρόμου και η αναγραφή των προορισμών. Η καθοδήγηση της κυκλοφορίας επιτυγχάνεται άμεσα με βέλη, με τα οποία υποδεικνύονται οι κατευθύνσεις ή οι λωρίδες κυκλοφορίας.

2.1.2 Αρίθμηση αυτοκινητοδρόμων

- (1) Η αρίθμηση των αυτοκινητοδρόμων καθορίζεται με σχετική απόφαση της αρμόδιας υπηρεσίας του ΥΠΕΧΩΔΕ.
- (2) Ο αριθμός του αυτοκινητοδρόμου αποτελεί ένα σαφές χαρακτηριστικό στοιχείο καθοδήγησης και προσδιορίζει τη γεωγραφική πορεία του. Για το λόγο αυτό δεν πρέπει να χρησιμοποιείται ο ίδιος αριθμός αυτοκινητοδρόμου για την προσωρινή κατεύθυνση της κυκλοφορίας μέσω μιας άλλης οδού που γίνεται για μικρό χρονικό διάστημα (π.χ. στην περίπτωση παρακάμψεων). Πριν από τον αριθμό του αυτοκινητοδρόμου αναγράφεται πάντα το γράμμα Α (π.χ. Α1).
- (3) Με τη βοήθεια των αριθμών των αυτοκινητοδρόμων επιτυγχάνεται η απλοποίηση και η σαφήνεια της πληροφοριακής σήμανσης. Μέσω της ειδικής καθοδηγητικής λειτουργίας των αριθμών γίνεται δυνατός ο περιορισμός των αναγραφών στις πινακίδες.
- (4) Ιδιαίτεροι λόγοι, που αφορούν στην καθοδήγηση των υπεραστικών ρευμάτων κυκλοφορίας, που καλύπτουν μια ευρεία περιοχή της χώρας, δεν επιτρέπουν πάντοτε την εναρμόνιση της αρίθμησης των αυτοκινητοδρόμων με την κατασκευαστική διαμόρφωση του σε διασταυρώσεις ή συμβολές αυτοκινητοδρόμων. Στις περιπτώσεις αυτές απαιτείται μια ιδιαίτερα σαφής και επιμελημένη διαρρύθμιση της πληροφοριακής σήμανσης.

2.1.3 Αρίθμηση κύριων διεθνών οδικών αρτηριών (E-roads)

- (1) Το κύριο διεθνές οδικό δίκτυο, με την αντίστοιχη αρίθμηση του, είναι αυτό που καθορίστηκε με την Ευρωπαϊκή Συμφωνία που υπογράφηκε στη Γενεύη στις 15-11-1975 και κυρώθηκε από το ελληνικό Κοινοβούλιο με το Ν.1785/88.
- (2) Στη σήμανση των οδών αυτών χρησιμοποιείται πρόσθετη αρίθμηση. Πριν από τον αριθμό αναγράφεται πάντα το γράμμα Ε (π.χ. Ε90).
- (3) Η αρίθμηση των αυτοκινητοδρόμων και η αρίθμηση των κύριων διεθνών οδικών αρτηριών αποτελούν δύο ανεξάρτητα μεταξύ τους συστήματα αρίθμησης. Για λόγους τεχνικής της σήμανσης αναγράφεται ο αριθμός των οδών αυτών (των E-roads) μόνο στις επιβεβαιωτικές πινακίδες.
- (4) Οι αριθμοί των κύριων διεθνών οδικών αρτηριών υποδεικνύουν τη γεωγραφική πορεία ενός τμήματος αυτοκινητοδρόμου, όπως και οι αριθμοί των αυτοκινητοδρόμων.

Μέρος 1: Πληροφοριακή Σήμανση**2.1.4 Αρίθμηση εθνικού οδικού δικτύου**

- (1) Η χρήση της αρίθμησης αυτής γίνεται με βάση τον ισχύοντα κατάλογο που έχει θεσμοθετηθεί.
- (2) Ο αριθμός της εθνικής οδού μπορεί να συμπεριληφθεί στις πληροφοριακές πινακίδες ενός ανισόπεδου κόμβου (δευτερεύοντα) για λόγους προσανατολισμού, ιδιαίτερα σε περιπτώσεις εξόδου προς εθνική οδό.

2.1.5 Αριθμοί για τις εξόδους, τις διασταυρώσεις και τις συμβολές αυτοκινητοδρόμων (Αριθμοί κόμβων)

- (1) Η αναγγελία των κόμβων γίνεται με ένα γραφικό σύμβολο, τον αριθμό τους και το όνομά τους. Ως αριθμός για τον κάθε κόμβο χρησιμοποιείται η αριθμητική τιμή του εγγύτερου ακέραιου χιλιομέτρου από την ενιαία χιλιομέτρηση του αυτο/δρομου και για τις δυο κατευθύνσεις. Στην περίπτωση διασταύρωσης αυτο/δρόμων προφανώς ο αριθμός του κόμβου στον κάθε αυτο/δρομο εκφράζει το εγγύτερο ακέραιο χιλιόμετρο του αντίστοιχου αυτο/δρομου, επομένως οι δυο αριθμοί μπορεί να είναι διαφορετικοί.
- (2) Η αρίθμηση γίνεται χωριστά για κάθε αυτοκινητόδρομο. Στην πινακίδα αναγγελίας προσέγγισης στον κόμβο, εκτός του αριθμού του κόμβου, πρέπει να υποδεικνύεται και η μορφή του κόμβου με το αντίστοιχο γραφικό σύμβολο (σύμβολο 22 ή 23, παρ. 8.3). Ο αριθμός του κόμβου επαναλαμβάνεται μόνο στις εξόδους στην πινακίδα των 300 m (πινακίδα με κωδικό Π-90γ) με την πρόσθετη πινακίδα με κωδικό Π-90.1.
- (3) Οι δευτερεύοντες ανισόπεδοι κόμβοι με ένα μόνο όνομα αλλά δύο διαδοχικές εξόδους (άμεσοι εξόδοι από το κύριο οδόστρωμα) αριθμούνται με έναν μόνο αριθμό κόμβου (βλ. παρ. 5.3 και παρ. 10.4.7).

2.1.6 Σύμβολα βελών

Στις πληροφοριακές πινακίδες το έργο της καθοδήγησης της κυκλοφορίας αναλαμβάνουν τα βέλη. Αυτά συνδέουν τους αναγραφόμενους προορισμούς ή αριθμούς με την κατεύθυνση της πορείας των κυκλοφοριακών ρευμάτων. Η καθοδήγηση της κυκλοφορίας πρέπει να εναρμονίζεται με τη βοήθεια της πληροφοριακής σήμανσης με την κατασκευαστική διαμόρφωση του οδικού έργου. Έτσι τα βέλη διακρίνονται σε δύο είδη ανάλογα με τη λειτουργία τους.

- σε κατευθυντήρια βέλη : Ανεξάρτητα του πλήθους των λωρίδων κυκλοφορίας, οι προορισμοί αντιστοιχούν σε μια κατεύθυνση. Σ' αυτή την περίπτωση οι αιχμές των βελών δείχνουν προς την εκάστοτε πορεία κίνησης (π.χ. στην περίπτωση ευθείας κίνησης προς τα επάνω). Με τη βοήθεια των κατευθυντηρίων βελών καθίσταται δυνατή η σχηματική αναπαράσταση της γεωμετρίας των κυκλοφοριακών ρευμάτων, εφαρμόζοντας όμως ορισμένους κανόνες.
- σε βέλη αναφερόμενα στις λωρίδες κυκλοφορίας: Η πληροφορία που περιλαμβάνεται στην πληροφοριακή σήμανση, τοποθετείται πάνω από το οδόστρωμα ορισμένων λωρίδων κυκλοφορίας. Η αντιστοιχία γίνεται με βέλη, που έχουν κατεύθυνση προς τα επάνω (κατακόρυφα ή λοξά) και βρίσκονται πάνω από τις λωρίδες κυκλοφορίας (όπως αναλυτικά περιγράφεται στα επόμενα σχετικά κεφάλαια).

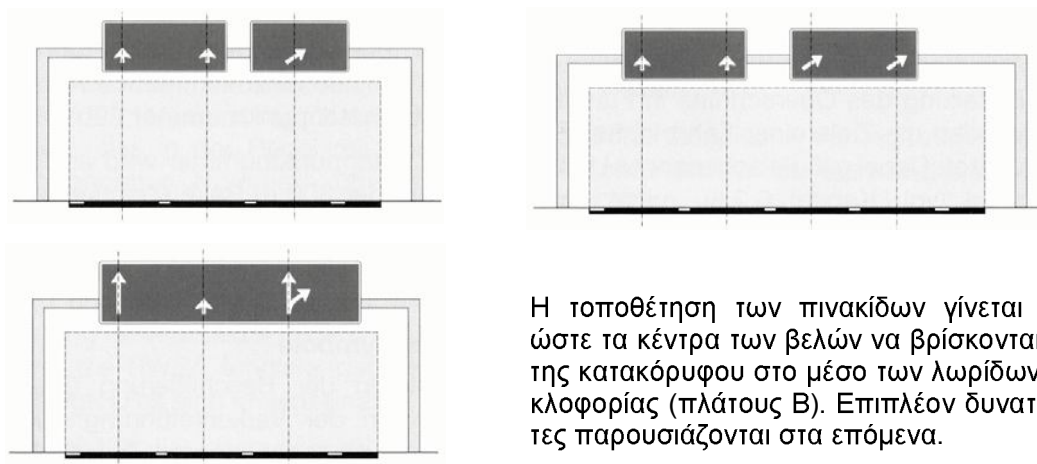
Μέρος 1: Πληροφοριακή Σήμανση

Η τοποθέτηση των πινακίδων γίνεται έτσι ώστε τα κέντρα των βελών να βρίσκονται επί της κατακόρυφου στο μέσο των λωρίδων κυκλοφορίας (πλάτους Β). Επιπλέον δυνατότητες παρουσιάζονται στα επόμενα.

Πληροφοριακή σήμανση αναφερόμενη στις λωρίδες κυκλοφορίας

2.1.7 Γραφικά σύμβολα

Ορισμένοι ενιαίοι χαρακτηρισμοί απεικονίζονται με γραφικά σύμβολα, τα οποία είναι θεσμοθετημένα.

2.1.8 Χρήση χρωμάτων

- (1) Τα χρώματα στις πληροφοριακές πινακίδες αποσκοπούν στην υποστήριξη της καθοδήγησης της κυκλοφορίας και στον ευκολότερο εντοπισμό και κατανόηση των πληροφοριών, που περιλαμβάνονται στις πινακίδες.
- (2) Το βασικό χρώμα μιας πινακίδας αντιστοιχεί στο χαρακτηριστικό «χρώμα» της οδού, κατά μήκος της οποίας τοποθετείται. Ως χαρακτηριστικό χρώμα των αυτοκινητοδρόμων έχει καθορισθεί το πράσινο. Επομένως οι πινακίδες των αυτοκινητοδρόμων έχουν πράσινο υπόβαθρο και φέρουν κίτρινες και λευκές αναγραφές. Για το χρώμα του υποβάθρου των εμβλημάτων βλ. παρ. 8.2, Σχήματα I, II και III.
- (3) Οι ελληνικοί χαρακτήρες είναι κίτρινου χρώματος
- (4) Οι λατινικοί χαρακτήρες, τα περιθώρια (περιγράμματα) των πινακίδων, τα βέλη, τα εμβλήματα (το πλαίσιο και τα στοιχεία τους), οι αριθμοί των κόμβων (και το περιγράμματά τους) και οι αναγραφές αριθμών (π.χ. αποστάσεων) και των μονάδων τους είναι λευκά.
- (5) Τα γραφικά σύμβολα εμφανίζονται σε λευκά ένθετα υπόβαθρα, εφόσον με βάση τον ΚΟΚ ή κάποια δημοσιευμένη στην ΕΚ απόφαση δεν προβλέπεται διαφορετικά.

Οι κανόνες και λεπτομέρειες εφαρμογής των χρωμάτων στις πινακίδες παρουσιάζονται παραστατικά και στο Παράρτημα II του παρόντος.

Μέρος 1: Πληροφοριακή Σήμανση**2.2 Δομή της πληροφοριακής σήμανσης****2.2.1 Αλληλουχία πινακίδων**

- (1) Οι συνθήκες κυκλοφορίας στους αυτοκινητοδρόμους (υψηλές ταχύτητες κλπ) απαιτούν οι πληροφορίες που περιλαμβάνονται στις πινακίδες να παρουσιάζονται έγκαιρα και να ακολουθούν ορισμένους κανόνες, έτσι ώστε να μπορούν να γίνουν αντιληπτές και να επεξεργασθούν από τους οδηγούς στο διατιθέμενο σ' αυτούς χρόνο ανάγνωσης. Τα προβλήματα που θέτει σε έναν οδηγό η πληροφοριακή σήμανση (ελλιγμοί και προσανατολισμός) διαχωρίζονται έτσι ώστε να μπορούν να επεξεργασθούν διαδοχικά. Οι μεμονωμένες πληροφορίες περιλαμβάνονται σε μεμονωμένες πινακίδες, που γνωστοποιούνται με ορισμένη σειρά.
- (2) Οι πινακίδες διακρίνονται σε ομάδες με διαφορετική λειτουργία η κάθε μια. Οι ομάδες αυτές είναι :
 - Προειδοποιητικές πινακίδες αναγγελίας προσέγγισης
 - Πινακίδες αναγγελίας δυνατών κατευθύνσεων
 - Πινακίδες κατευθύνσεων
 - Επιβεβαιωτικές πινακίδες
- (3) Μια ακολουθία πινακίδων με βάση την προηγούμενη ομαδοποίηση συνήθως λαμβάνει χώρα μόνο κατά την έξοδο από τον αυτοκινητόδρομο. Σε περιπτώσεις εξόδων που βρίσκονται η μια πολύ κοντά στην άλλη πρέπει να αποφεύγεται η δημιουργία επικαλύψεων των διαφόρων πινακίδων. Το κεφάλαιο 5 περιλαμβάνει λύσεις για την τοποθέτηση πινακίδων σε κόμβους, που απέχουν μικρή απόσταση μεταξύ τους.
- (4) Όταν σε περιοχή εξόδου υπάρχουν προσβάσεις σε εγκαταστάσεις εξυπηρέτησης ή σε χώρο στάθμευσης, τότε διακρίνονται δύο περιπτώσεις:
 - Οι αναγγελίες προς εγκαταστάσεις, οι οποίες είναι προσπελάσιμες μέσω εξόδων ή συνδετήριων κλάδων κόμβων, πρέπει να συμπεριληφθούν στις πινακίδες των κόμβων.
 - Κατά κανόνα πρέπει να προβλέπεται ξεχωριστή σήμανση σε περίπτωση χωριστών εξόδων. Στην προκειμένη περίπτωση η τυπική σήμανση του αυτοκινητοδρόμου έχει προτεραιότητα σε σχέση με τις ενδεικτικές πινακίδες προς εγκαταστάσεις, που βρίσκονται δίπλα στον αυτοκινητόδρομο. Η ακολουθία αυτών των πινακίδων πρέπει να επιλέγεται κατά περίπτωση και κατά τέτοιο τρόπο ώστε να μην παρεμποδίζεται η πληροφοριακή σήμανση των κόμβων των αυτοκινητοδρόμων.

2.2.2 Λειτουργίες**Προειδοποίηση – Αναγγελία προσέγγισης**

- (1) Με τις προειδοποιητικές πινακίδες αναγγελίας προσέγγισης αρχίζει η πληροφοριακή σήμανση στις περιοχές των κόμβων. Οι πινακίδες αυτές αναγγέλλουν την ύπαρξη του κόμβου, που ακολουθεί. Δευτερεύοντες ανισόπεδοι κόμβοι, διασταυρώσεις ή συμβολές αυτοκινητοδρόμων γνωστοποιούνται με το όνομα των κόμβων, τον αριθμό τους και το γραφικό σύμβολο (παρ. 2.1.5 (1)).

Μέρος 1: Πληροφοριακή Σήμανση

- (2) Όλες οι προειδοποιητικές πινακίδες αναγγελίας προσέγγισης περιλαμβάνουν για κάθε αυτοκινητόδρομο έναν αύξοντα αριθμό κόμβου. Για τη διάκριση και το χαρακτηρισμό των κόμβων συνδυάζεται το όνομα και ο αύξων αριθμός του κάθε ενός κόμβου με ένα αντίστοιχο γραφικό σύμβολο: ένα γραφικό σύμβολο για «έξοδος από αυτοκινητόδρομο» ή ένα γραφικό σύμβολο για «διασταύρωση αυτοκινητοδρόμων ή συμβολή αυτοκινητοδρόμων» (σύμβολα 22 και 23, παρ. 8.3.3).

Αναγγελία δυνατών κατευθύνσεων

Η αναγγελία δυνατών κατευθύνσεων αποσκοπεί στην γνωστοποίηση της κατεύθυνσης των διαφόρων ρευμάτων στην επερχόμενη περιοχή του κόμβου, με την υπόδειξη των εξερχόμενων και των συνεχιζόμενων κατευθύνσεων. Ανάλογα με την περίπτωση οι πινακίδες αυτές περιλαμβάνουν υποδείξεις για την καθοδήγηση των ρευμάτων κυκλοφορίας. Η χρησιμότητά τους έγκειται στην έγκαιρη επιλογή της σωστής θέσης από την εξερχόμενη κυκλοφορία και στον προσανατολισμό στο δίκτυο της συνεχιζουσας κυκλοφορίας.

Αναγγελία κατευθύνσεων

Οι πληροφοριακές πινακίδες κατεύθυνσης επισημαίνουν τη θέση εκείνη, από όπου οι οδηγοί πρέπει να εξέλθουν από τον αυτοκινητόδρομο ή να αλλάξουν κλάδο. Οι πινακίδες αυτές υποδεικνύουν επακριβώς την κατεύθυνση του ρεύματος κυκλοφορίας που εξέρχεται ή αλλάζει κλάδο. Εμφανίζονται με τη μορφή πινακίδας εξόδου ή με τη μορφή βέλους ή με τη μορφή πινακίδων διακλαδώσεων.

Επιβεβαίωση

- (1) Η πινακίδα αποστάσεων μετά τον κόμβο αποσκοπεί στην επιβεβαίωση της επιλεγείσας κατεύθυνσης και στον προσανατολισμό στο οδικό δίκτυο. Σ' αυτήν αναγράφεται :
- ο αριθμός του αυτοκινητοδρόμου και ο «διεθνής» αριθμός του, εφόσον ο αυτοκινητόδρομος ανήκει στο διεθνές οδικό δίκτυο.
 - οι διαρκώς υποδεικνυόμενοι προορισμοί με αναγραφή αποστάσεων.
- (2) Ως επιβεβαίωση αναγράφονται τέσσερις το πολύ μακrunοί προορισμοί μετά τον κόμβο. Αν κάποιος αναγραφόμενος προορισμός δεν προσεγγίζεται από τον εν λόγω αυτοκινητόδρομο, τότε ο προορισμός αυτός αναγράφεται κάτω από μια διαχωριστική γραμμή μαζί με τον αριθμό του αυτοκινητοδρόμου, από τον οποίο είναι προσπελάσιμος. Και σε αυτή την περίπτωση το πλήθος των προορισμών δεν πρέπει να υπερβαίνει τους τέσσερις.

Στην περίπτωση που η αναγραφή ενός προορισμού οδηγείται μέσω περισσότερων του ενός αυτοκινητοδρόμων, τότε τίθεται προ της αναγραφής του προορισμού μόνο ο αριθμός του επόμενου (όχι του τελικού) αυτοκινητοδρόμου.

Η εφαρμογή των προαναφερομένων παρουσιάζεται σε παραδείγματα στο Σχήμα 13.

Μέρος 1: Πληροφοριακή Σήμανση**3. Αναγραφές προορισμών****3.1 Κανόνες**

- (1) Οι αναγραφές των προορισμών εξυπηρετούν το γεωγραφικό προσανατολισμό στο οδικό δίκτυο, καθώς και τον εντοπισμό του προορισμού. Ως προορισμοί επιλέγονται τοπωνύμια ή ο αριθμός του αυτοκινητοδρόμου.
- (2) Εκτενέστερες αναγραφές εξυπηρετούν το χαρακτηρισμό των κόμβων και των παρόδιων εγκαταστάσεων κατά μήκος ενός οδικού τμήματος. Στην περίπτωση αυτή ως προορισμοί χρησιμοποιούνται χαρακτηρισμοί που αναφέρονται σε τόπους.
- (3) Η αναγραφή των προορισμών πρέπει να γίνεται σύμφωνα με τους κανόνες που ακολουθούν και στους οποίους πρέπει να δίνεται ιδιαίτερη προσοχή.

3.1.1 Κανόνας συνέχειας

- (1) Ένας προορισμός, που αναφέρεται μια φορά πρέπει να επαναλαμβάνεται μέχρις ότου προσεγγισθεί. Ο κανόνας αυτός ισχύει και για την περίπτωση διαδοχικών αναγραφών προορισμών μέσα σε ένα κόμβο π.χ. στις διαδοχικές αναγραφές προορισμών στις πινακίδες αναγγελίας δυνατών κατευθύνσεων και στις πληροφοριακές πινακίδες κατευθύνσεων καθώς επίσης και στις πληροφοριακές πινακίδες κατευθύνσεων σε περιοχές συνδετήριων κλάδων.
- (2) Η διάσπαση ενός προορισμού σε δύο επεκτεινόμενους προορισμούς δεν αντικρούει αυτόν τον κανόνα, εφόσον διατηρείται η βασική πληροφόρηση από την αρχική ένδειξη του προορισμού π.χ.

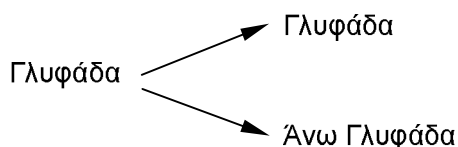
**3.1.2 Κανόνες περιορισμού των αναγραφόμενων προορισμών**

- (1) Το πλήθος των προορισμών που αναγράφονται σε μια πινακίδα πρέπει να περιορίζεται στο απόλυτα αναγκαίο έτσι ώστε να εξασφαλίζεται η ευχέρεια ανάγνωσης στους οδηγούς και να περιορίζονται οι διαστάσεις της πινακίδας.
- (2) Με την αναγραφή του αριθμού του αυτοκινητοδρόμου παρέχεται στους χρήστες ένα σαφές χαρακτηριστικό καθοδήγησης. Για τη σαφή περιγραφή μιας κατεύθυνσης επαρκεί κατά κανόνα η συμπληρωματική αναγραφή μόνο ενός προορισμού. Περισσότεροι του ενός προορισμοί εξυπηρετούν τη λεπτομερέστερη περιγραφή ενός οδικού τμήματος.
- (3) Γενικά ισχύει:

Σε κάθε θέση πληροφόρησης με μία ή περισσότερες πινακίδες δεν επιτρέπεται η αναγραφή περισσότερων των πέντε περιορισμών συνολικά. Κατά κανόνα δεν πρέπει να αναγράφονται περισσότεροι από τρεις προορισμοί για την ευθεία κατεύθυνση και δύο προορισμοί για την εξερχόμενη κατεύθυνση. Το πλήθος των προορισμών ανά ομάδα προορισμών για την ευθεία ή την εξερχόμενη κατεύθυνση δεν πρέπει να είναι μεγαλύτερο από τρεις.

Μέρος 1: Πληροφοριακή Σήμανση**(4) Ειδικότερα ισχύει :**

- Οι πινακίδες αναγγελίας προσέγγισης σε ανισόπεδο κόμβο περιλαμβάνουν μόνο το όνομα, τον αριθμό και το γραφικό σύμβολο του κόμβου (και όχι προορισμούς), το πολύ σε δύο γραμμές. Διευκρινίζεται ότι το όνομα του κόμβου θα αναγράφεται σε ονομαστική πτώση και ότι δε θα αναγράφεται η λέξη «κόμβος», «interchange» κτλ.
- Στις πινακίδες αναγγελίας δυνατών κατευθύνσεων και στις πληροφοριακές πινακίδες κατευθύνσεων, σε δευτερεύοντες ανισόπεδους κόμβους (διασταυρώσεις και συμβολές αυτοκινητοδρόμου με δευτερεύουσα οδό), αναγράφονται οι προορισμοί εξόδου του συνδεδεμένου οδικού δικτύου. Κατά κανόνα επιτρέπεται η αναγραφή μόνο των δύο πλησιέστερων προορισμών, ενός αριστερά και ενός δεξιά του αυτοκινητοδρόμου.

Αντίστοιχα, σε πρωτεύοντες ανισόπεδους κόμβους (διασταυρώσεις και συμβολές αυτοκινητοδρόμων) αναγράφονται οι μακρινοί προορισμοί για κάθε εξερχόμενη κατεύθυνση. Κατά περίπτωση μπορεί να προστεθεί και από ένας ενδιάμεσος ή κοντινός προορισμός. Για κάθε εξερχόμενη κατεύθυνση δεν πρέπει να αναγράφονται, για μεν τις διασταυρώσεις αυτοκινητοδρόμων περισσότεροι από δύο προορισμοί, για δε τις συμβολές αυτοκινητοδρόμων περισσότεροι από τρεις προορισμοί.
- Στις πλευρικές πινακίδες αναγγελίας δυνατών κατευθύνσεων, αναγράφονται το πολύ δύο προορισμοί για την ευθεία κατεύθυνση.
- Στις επιβεβαιωτικές πινακίδες αναγράφονται το πολύ τρεις μακρινοί ή ενδιάμεσοι προορισμοί με χιλιομετρικές αποστάσεις μετά τους κόμβους.

3.1.3 Επιλογή προορισμού - Τρόπος γραφής

- (1) Οι προορισμοί διακρίνονται σε μακρινούς, ενδιάμεσους και κοντινούς προορισμούς και επιλέγονται προσεκτικά ώστε να ανταποκρίνονται στις ανάγκες των χρηστών της οδού. Οι ονομασίες των κόμβων χρησιμεύουν μόνο για την πληροφόρηση σχετικά με την κατεύθυνση της οδού και για τον προσανατολισμό στο οδικό δίκτυο.
- (2) Οι προορισμοί, που επιτρέπεται να αναγραφούν στις πινακίδες ορίζονται με απόφαση του Υπουργού ΠΕ.ΧΩ.Δ.Ε. και καταχωρούνται σε ειδικό κατάλογο προορισμών.
- (3) Οι αναγραφές των προορισμών γίνονται με ελληνικούς και λατινικούς χαρακτήρες. Ο τρόπος αναγραφής των προορισμών, που βρίσκονται στο εσωτερικό της Ελλάδας καθορίζεται από την επίσημη ονομασία τους. Περισσότερα στοιχεία δίνονται στην παράγραφο 7 (συντομογραφίες κτλ.). Η αναγραφή των προορισμών που βρίσκονται εκτός συνόρων κατά κανόνα γίνεται με βάση τον τρόπο αναγραφής τους στην Ελλάδα. Όταν η γλωσσική απόκλιση είναι μεγάλη τότε πρέπει να αναγράφεται και ο ξενόγλωσσος τρόπος αναγραφής του προορισμού σε παρένθεση, π.χ. Konstantinoupolis (Istanbul).

3.1.4 Ονομασία κόμβων

Η ονομασία των ανισόπεδων κόμβων ρυθμίζεται από τους ακόλουθους κανόνες.

- (1) Πρωτεύοντες ανισόπεδοι κόμβοι:

Μέρος 1: Πληροφοριακή Σήμανση

- Στις προειδοποιητικές πινακίδες ο τύπος του ανισόπεδου κόμβου (διασταύρωση ή συμβολή άλλης οδού) αναγγέλλεται με το γραφικό σύμβολο (ε) της παρ. 8.3.3.
 - Οι διασταυρώσεις ή οι συμβολές αυτοκινητοδρόμων παίρνουν το όνομα τους κατά κανόνα από γειτονικές περιοχές. Αυτές οι περιοχές δεν είναι απαραίτητο να αποτελούν και προορισμούς της πληροφοριακής σήμανσης των αυτοκινητοδρόμων. Είναι επίσης δυνατή η επιλογή ονομασίας που αναφέρεται σε τοπωνύμιο που δε δημιουργεί σύγχυση με τις ονομασίες άλλων ανισόπεδων κόμβων.
- (2) Δευτερεύοντες ανισόπεδοι κόμβοι:
- Στις προειδοποιητικές πινακίδες ο τύπος του ανισόπεδου κόμβου (διασταύρωση ή συμβολή άλλης οδού) αναγγέλλεται με το γραφικό σύμβολο (δ) της παρ. 8.3.3.
 - Οι δευτερεύοντες ανισόπεδοι κόμβοι παίρνουν την ονομασία τους από έναν προορισμό εξόδου. Για αυτό το σκοπό επιλέγεται ο σπουδαιότερος από κυκλοφοριακή άποψη προορισμός εξόδου. Αν υπάρχουν περισσότεροι του ενός προορισμοί με ίδια σπουδαιότητα, τότε επιλέγεται ο αμέσως επόμενος γειτονικός προορισμός. Δεν επιτρέπεται η χρήση περισσότερων του ενός προορισμών ως ονομασία του κόμβου. Ισχύουν και τα αναφερόμενα στην παρ.7.6. Ο προορισμός αυτός πρέπει να υποδειχθεί ως προορισμός εξόδου και για τις δύο κατευθύνσεις κυκλοφορίας.
 - Κατ' εξαίρεση, όπου υπάρχει συγκέντρωση ανισόπεδων κόμβων, είναι δυνατή η χρήση διπλών ονομασιών.
- (3) Σε κάθε περίπτωση που υπάρχουν περισσότερες από μια διασταυρώσεις ή συμβολές αυτοκινητοδρόμων ή δευτερεύοντες ανισόπεδοι κόμβοι στην περίμετρο μιας πόλης, από την οποία οι κόμβοι παίρνουν την ονομασία τους, τότε προκειμένου να μη δημιουργηθεί σύγχυση, οι ονομασίες των κόμβων μπορεί να λάβουν και το πρόθεμα του γεωγραφικού προσανατολισμού (ανατολικά, δυτικά κτλ.).

3.2 Τύποι προορισμών

Ανάλογα με το λειτουργικό χαρακτήρα τους οι προορισμοί διακρίνονται σε μακρινούς και κοντινούς. Στον κατάλογο των προορισμών, οι μακρινοί προορισμοί μπορεί να υποδιαιρεθούν σε πρωτεύοντες μακρινούς προορισμούς και σε ενδιάμεσους προορισμούς, όπως αναλυτικά περιγράφεται στη συνέχεια.

3.2.1 Μακρινοί προορισμοί

- (1) Οι μακρινοί προορισμοί παρέχουν το γεωγραφικό προσανατολισμό στην εκτεταμένη περιοχή από την οποία διέρχεται ένας αυτοκινητόδρομος και για αυτόν το λόγο χρησιμεύουν ως χαρακτηριστικό κατεύθυνσης του αυτοκινητοδρόμου.
- (2) Ως μακρινοί προορισμοί χρησιμοποιούνται κατά κανόνα ονόματα μεγάλων πόλεων, που συναντώνται κατά μήκος του αυτοκινητοδρόμου.
- (3) Σε ειδικές περιπτώσεις μπορούν να χρησιμοποιηθούν και προορισμοί, στους οποίους μεταβαίνει κανείς μέσω άλλων αυτοκινητοδρόμων, αφού εξέλθει κανείς από τον εν λόγω αυτοκινητόδρομο σε κάποιο τμήμα του.

Μέρος 1: Πληροφοριακή Σήμανση

- (4) Η πυκνή ή η αραιά ακολουθία των μακρινών προορισμών κατά μήκος ενός αυτοκινητοδρόμου εξαρτάται από το λειτουργικό χαρακτήρα του αυτοκινητοδρόμου και από τη δομή της κυκλοφορίας. Στους διαμπερείς αυτοκινητοδρόμους που καλύπτουν μεγάλες αποστάσεις πρέπει να επιλέγονται για αναγραφή στις πληροφοριακές πινακίδες προορισμοί, που απέχουν μεγάλη απόσταση μεταξύ τους (π.χ. Α1 : Λαμία - Βόλος - Θεσσαλονίκη). Για μικρής έκτασης αυτοκινητοδρόμους, που εξυπηρετούν κατά κύριο λόγο την τοπική κυκλοφορία χρησιμοποιούνται προορισμοί σε μεγαλύτερη πυκνότητα ανάλογα με τα γεωγραφικά δεδομένα και πάντα λαμβάνοντας υπόψη τη συνολική εικόνα του οδικού δικτύου (π.χ. Α34 : Χαλκίδα - Θήβα - Λαμία).

3.2.2 Κοντινοί προορισμοί

- (1) Οι κοντινοί προορισμοί χρησιμεύουν στον προσανατολισμό στην εγγύς περιοχή, εκείνης ιδιαίτερα της κυκλοφορίας, η οποία εγκαταλείπει τον αυτοκινητόδρομο ή μεταβαίνει σε έναν άλλο αυτοκινητόδρομο.
- (2) Ως κοντινοί προορισμοί χρησιμοποιούνται ονόματα κυκλοφοριακά σημαντικών προορισμών, που βρίσκονται στην περιοχή επιρροής ενός δευτερεύοντα κόμβου. Εδώ συμπεριλαμβάνονται και ονόματα συνοικιών και διαμερισμάτων μεγάλων δήμων ή κοινοτήτων.
- (3) Κατά μήκος τμημάτων αυτοκινητοδρόμων, που διέρχονται σε μικρή σχετικά απόσταση από μεγάλες πόλεις μπορούν να χρησιμοποιηθούν ως εγγύς προορισμοί ονόματα οδών που συνδέονται με τον αυτοκινητόδρομο.
- (4) Τα ονόματα των δευτερευόντων ή των πρωτευόντων ανισόπεδων κόμβων εξυπηρετούν ως κοντινοί προορισμοί, όταν μέσω αυτών επιτυγχάνεται εύκολος προσανατολισμός της κυκλοφορίας στην εγγύς περιοχή.
- (5) Ως κοντινοί προορισμοί μπορούν να θεωρηθούν τα αεροδρόμια, τα λιμάνια, οι σταθμοί υπεραστικών λεωφορείων κτλ.

3.3 Τρόπος αναγραφής των προορισμών

Η πληροφοριακή σήμανση συνίσταται στη συστηματική αναγραφή των αριθμών των αυτοκινητοδρόμων και των προορισμών. Οι προορισμοί διακρίνονται ανάλογα με την κατεύθυνση των ρευμάτων κυκλοφορίας στους κόμβους σε προορισμούς ευθείας κατεύθυνσης, προορισμούς αλλαγής αυτοκινητοδρόμου (έξοδοι πρωτευόντων ανισόπεδων κόμβων) και προορισμούς εξόδου (έξοδοι δευτερευόντων ανισόπεδων κόμβων).

Μέρος 1: Πληροφοριακή Σήμανση

3.3.1 Προορισμοί ευθείας κατεύθυνσης

- (1) Η κύρια κατεύθυνση σε έναν κόμβο, είναι η ευθεία. Η κατεύθυνση αυτή περιγράφεται από τους προορισμούς ευθείας και τον αριθμό του αυτοκινητοδρόμου για το τμήμα της οδού, που συνεχίζει μετά τον κόμβο.
- (2) Σε δευτερεύοντες ανισόπεδους κόμβους ως προορισμοί ευθείας χρησιμοποιούνται :
 - το όνομα του επόμενου κόμβου (πρωτεύοντα ή δευτερεύοντα) στην περίπτωση πληροφοριακής σήμανσης με βάση την κατεύθυνση

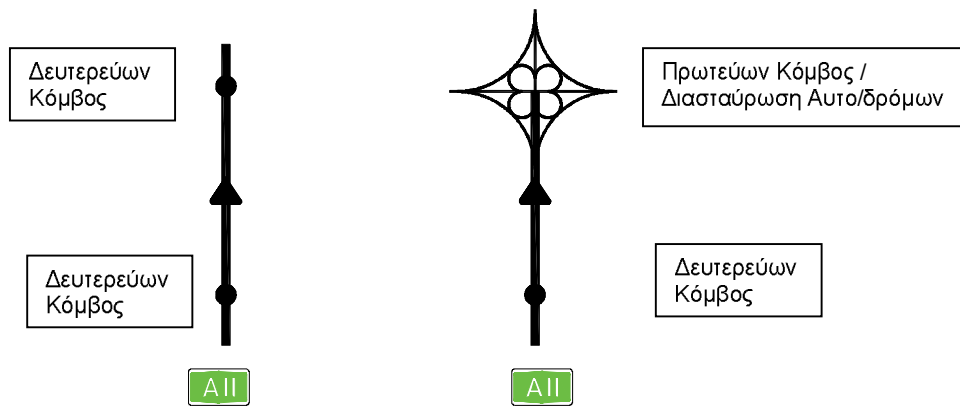

- ο μακρινός προορισμός και η ονομασία του επόμενου κόμβου (που ενδεχομένως να είναι ένας άλλος μακρινός προορισμός) στην περίπτωση πληροφοριακής σήμανσης με βάση τις λωρίδες κυκλοφορίας.

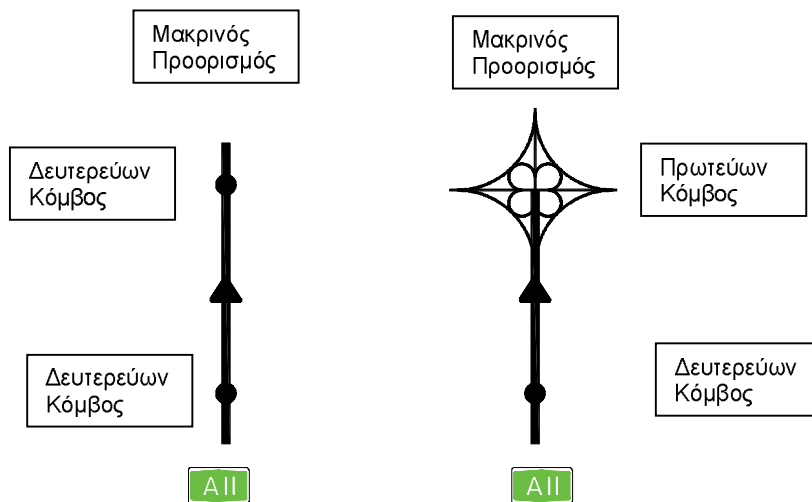

Μέρος 1: Πληροφοριακή Σήμανση

- (3) Σε πρωτεύοντες ανισόπεδους κόμβους, ως προορισμοί ευθείας κατεύθυνσης χρησιμοποιούνται :
- ο μακρινός προορισμός του αυτοκινητοδρόμου, ενδεχομένως ένας μακρινός προορισμός μιας εξερχόμενης κατεύθυνσης ή η ονομασία του επόμενου δευτερεύοντα ή πρωτεύοντα ανισόπεδου κόμβου εφόσον αυτοί έχουν σημαντική κυκλοφοριακή σημασία.

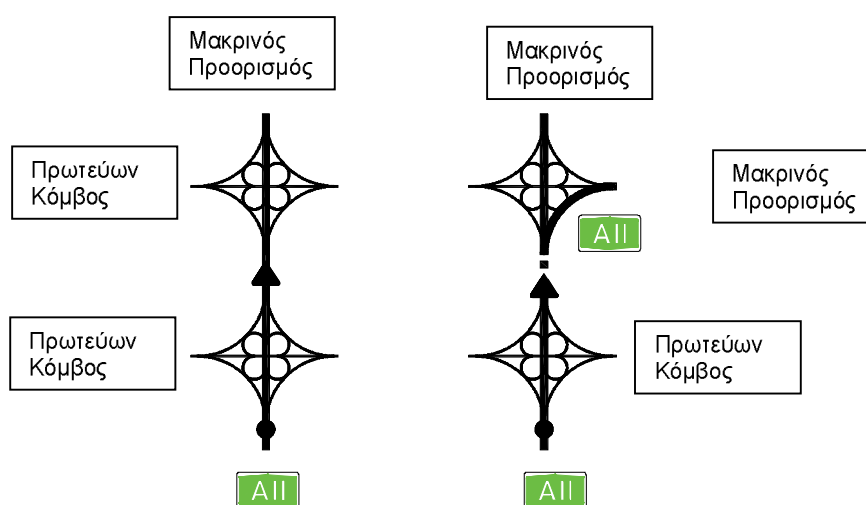

- ο μακρινός προορισμός του συνεχιζόμενου αυτοκινητόδρομου, στον οποίο είτε ένας αυτοκινητόδρομος συμβάλλει, είτε αλλάζει πορεία από την κατασκευαστικά διαμορφωμένη ευθεία κατεύθυνση.

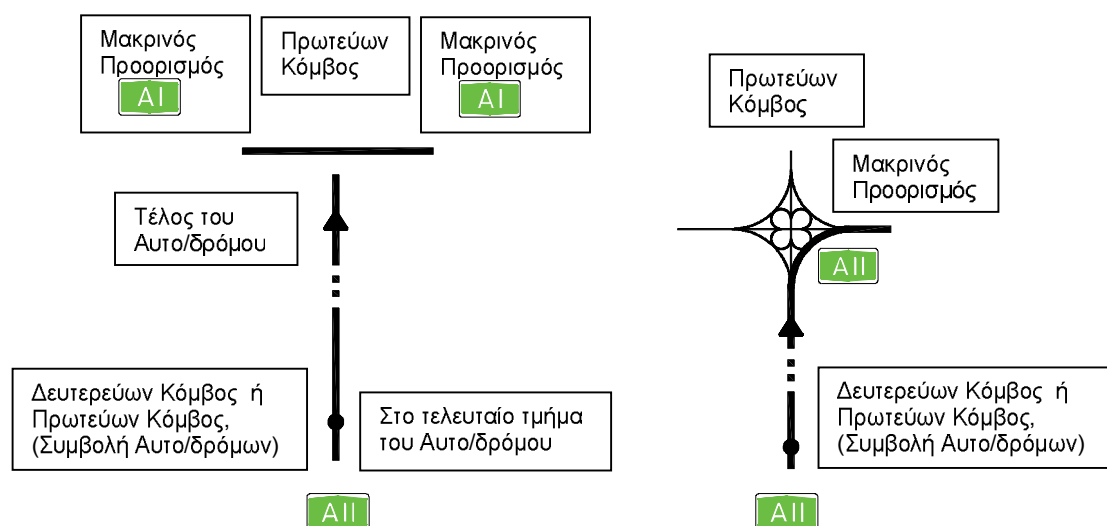

Μέρος 1: Πληροφοριακή Σήμανση

3.3.2 Προορισμοί σε διασταύρωση με άλλον αυτοκινητόδρομο

- (1) Οι κατευθύνσεις σε ένα πρωτεύοντα κόμβο που δεν είναι κατασκευαστικά διαμορφωμένες ως συνεχιζουσες ευθείες κατευθύνσεις, είναι κατευθύνσεις αλλαγής αυτοκινητοδρόμου. Η ακολουθία αυτών των κατευθύνσεων συνεπάγεται εγκατάλειψη του οδοστρώματος, που διασχίζει τον κόμβο.
- (2) Κάτω από κανονικές συνθήκες αναγράφονται οι μακρινοί προορισμοί της εξερχόμενης κατεύθυνσης και ενδεχομένως ένας ακόμη μακρινός προορισμός.
- (3) Σε ειδικές περιπτώσεις, όταν ένας αυτοκινητόδρομος τελειώνει στον επόμενο κόμβο αναγράφεται:
 - είτε ένας μακρινός προορισμός του συνεχιζόμενου αυτοκινητοδρόμου (ανάλογα με την κυκλοφοριακή σημασία του), περίπτωση α
 - είτε η ονομασία του επόμενου κόμβου, περίπτωση β

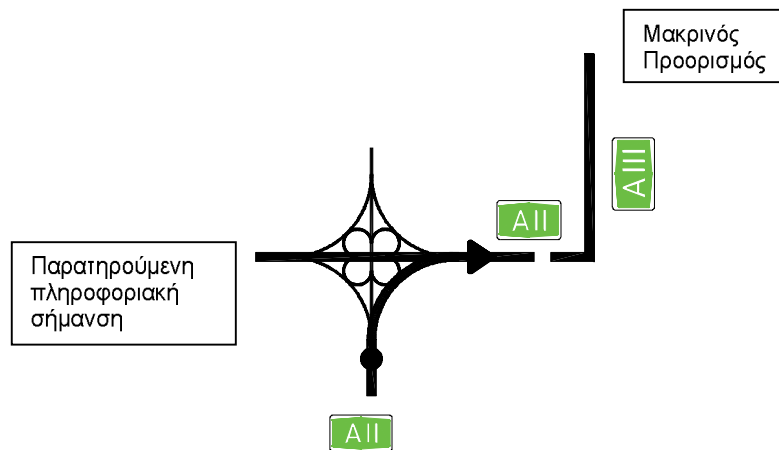

περίπτωση α

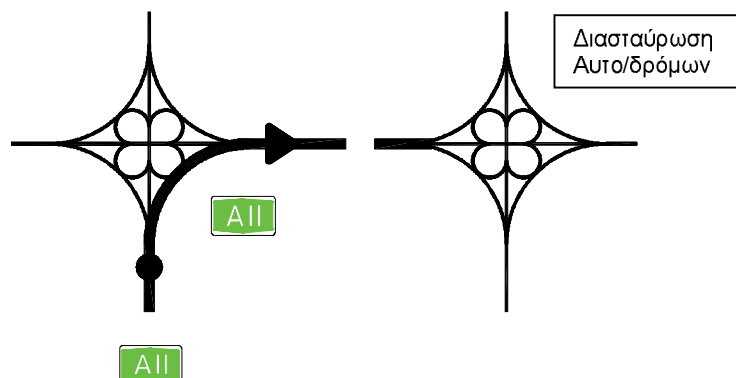

περίπτωση β

Μέρος 1: Πληροφοριακή Σήμανση**3.3.3 Προορισμοί σε διασταύρωση με δευτερεύουσα οδό**

- (1) Σε δευτερεύοντες ανισόπεδους κόμβους μπορεί κανείς να εξέλθει από τον αυτοκινητόδρομο και να εισέλθει στο δευτερεύον οδικό δίκτυο. Οι προορισμοί, στους οποίους μπορεί να καταλήξει κανείς, χρησιμοποιούνται ως προορισμοί εξόδου.
- (2) Ένας προορισμός εξόδου πρέπει να συμφωνεί με την ονομασία του δευτερεύοντα κόμβου.
- (3) Δεν επιτρέπεται η αναγραφή των προορισμών ευθείας κατεύθυνσης ταυτόχρονα και ως προορισμών εξόδου στον ίδιο δευτερεύοντα ανισόπεδο κόμβο.

4. Βασικοί κανόνες τοποθέτησης των πινακίδων

4.1 Γενικά

- (1) Η σωστή επιλογή της θέσης των πληροφοριακών πινακίδων είναι βασικής σημασίας για την έγκαιρη παρατήρηση της πληροφοριακής σήμανσης καθώς επίσης και για τη σύντομη και πλήρη πληροφόρηση του οδηγού. Πρέπει να εξασφαλίζεται η μεγαλύτερη δυνατή ευκρίνεια των πινακίδων, τόσο κατά μήκος όσο και κατά πλάτος της οδού.
- (2) Επιτρέπεται η απόκλιση από την τυποποίηση των κανόνων τοποθέτησης των πινακίδων που ακολουθεί, μόνο σε εξαιρετικές περιπτώσεις και εφόσον υπάρχει σχετική τεκμηρίωση.

4.2 Σημεία αναφοράς

- (1) Ο προσδιορισμός της θέσης των πληροφοριακών πινακίδων στις περιοχές των ανισόπεδων κόμβων αυτοκινητοδρόμων γίνεται με βάση ένα σημείο αναφοράς. Το σημείο αυτό ορίζεται με βάση την κατασκευαστική διαμόρφωση του κόμβου.
- (2) Τα σημεία αναφοράς διακρίνονται σε δύο είδη ανάλογα με τη θέση τους, δηλαδή αν βρίσκονται πριν από ή μετά τον κόμβο.

4.2.1 Σημείο αναφοράς πριν από τον κόμβο (Σ.Α.1)

Το σημείο αναφοράς Σ.Α.1 βρίσκεται στην αρχή της λωρίδας επιβράδυνσης σε εκείνη τη θέση στην οποία αυτή έχει αποκτήσει το πλήρες πλάτος της. Ως αιχμή της διαχωριστικής νησίδας ορίζεται το πέρας της διακεκομμένης γραμμής της οριζόντιας σήμανσης (που διαχωρίζει τη λωρίδα επιβράδυνσης) πριν από τον πλήρη διαχωρισμό των δύο κατευθύνσεων.

Η θέση Σ.Α.1 τοποθετείται από την αιχμή της διαχωριστικής νησίδας σε απόσταση (L), η οποία είναι ανάλογη με την ταχύτητα της κύριας οδού ως εξής:

Ταχύτητα V [km/h]	Μήκος Λωρ. Επιβρ. [m]	Μήκος Taper [m]	Απόσταση L [m]
$V \geq 110$	250	60	180
$V \leq 100$	150	40	100

Με αυτή την έννοια θα πρέπει να ερμηνεύεται η αναγραφή 100-180 που παρουσιάζεται στα σχήματα του παρόντος τεύχους και σημαίνει 100 ή 180 m.

Περίπτωση 1 : Έξοδος με λωρίδα επιβράδυνσης:

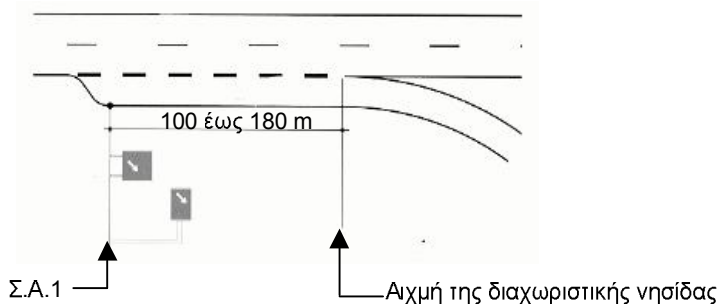

Μέρος 1: Πληροφοριακή Σήμανση

Περίπτωση 2 : Έξοδος χωρίς λωρίδα επιβράδυνσης (διάκενο εξόδου) :

Το σημείο αναφοράς Σ.Α.1 βρίσκεται, στην περίπτωση που η πινακίδα κατευθύνσεων τοποθετείται στο πλευρό της οδού ή πάνω από την οδό σε πρόβολο, στο αρχικό σημείο της εξερχόμενης λωρίδας και στην περίπτωση που είναι γέφυρα σήμανσης, στη θέση, στην οποία το πλάτος της λωρίδας εξόδου ανέρχεται σε 3,75 m.

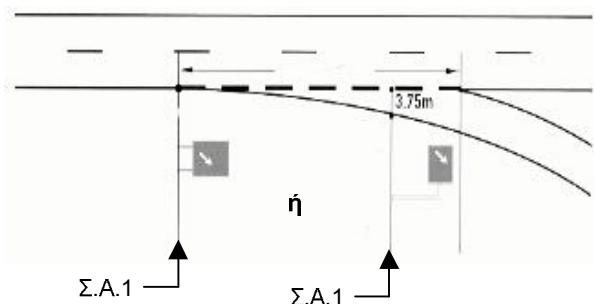

Περίπτωση 3 : Έξοδος με αφαίρεση λωρίδας κυκλοφορίας:

Το σημείο αναφοράς Σ.Α.1 βρίσκεται σε απόσταση 190 m από την αιχμή της διαχωριστικής νησίδας.

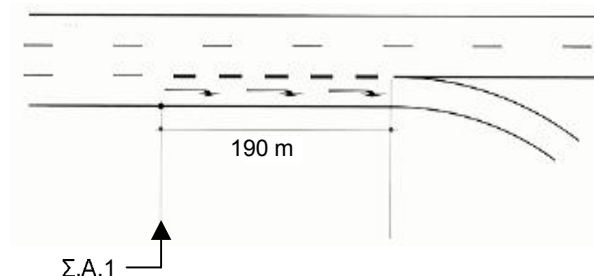

4.2.2 Σημείο αναφοράς μετά τον κόμβο (Σ.Α.2)

(1) Το σημείο αναφοράς Σ.Α.2 βρίσκεται στο πέρας της παράλληλης λωρίδας επιτάχυνσης και αρχίζει το ελεύθερο τμήμα της οδού.

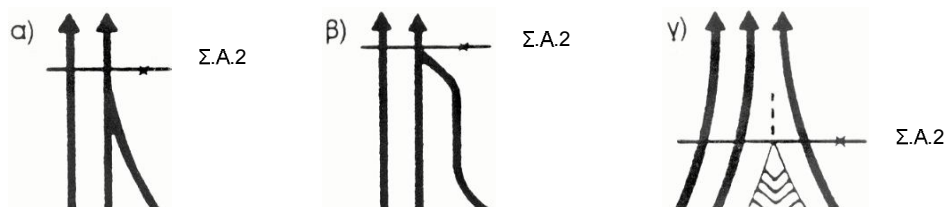

Μέρος 1: Πληροφοριακή Σήμανση

- (2) Στην περίπτωση α (άμεση συμβολή) και στην περίπτωση (1)β (παράλληλη λωρίδα επιτάχυνσης), το σημείο αναφοράς Σ.Α.2 είναι το σημείο επαφής των δεξιών οριογραμμών που συμβάλλουν. Στην περίπτωση (1)γ (πρόσθεση λωρίδας κυκλοφορίας), το σημείο αναφοράς Σ.Α.2 βρίσκεται στην αρχή της διακεκομμένης γραμμής της οριζόντιας σήμανσης, μεταξύ των προστιθέμενων λωρίδων κυκλοφορίας.
- (3) Οι περιπτώσεις των λωρίδων επιτάχυνσης μήκους τουλάχιστον 500 m αντιμετωπίζονται όπως η περίπτωση (1)γ.

4.3 Τοποθέτηση πινακίδων κατά μήκος της οδού

Οι πινακίδες με αναγραφή αποστάσεων τοποθετούνται σε συγκεκριμένες αποστάσεις από το σημείο αναφοράς. Στην περίπτωση, όπου στην τυπική θέση τοποθέτησης της πινακίδας, η ορατότητα προς την πινακίδα παρεμποδίζεται (π.χ. λόγω παρουσίας γέφυρας), τότε πρέπει να μετατίθεται η πινακίδα έμπροσθεν ή όπισθεν. Οι αναγραφόμενες αποστάσεις στην πινακίδα δεν μεταβάλλονται εφόσον η μετάθεση της πινακίδας δεν υπερβαίνει την τιμή των ± 50 m, ή την τιμή των ± 200 m, όταν οι αποστάσεις αναγράφονται σε μέτρα ή χιλιόμετρα αντίστοιχα.

4.3.1 Θέση πληροφοριακών πινακίδων πριν από τον κόμβο

- (1) Η πινακίδα αναγγελίας προσέγγισης σε ανισόπεδο κόμβο τοποθετείται πριν από το σημείο αναφοράς Σ.Α.1 σε απόσταση :
- στην περίπτωση δευτερευόντων ανισόπεδων κόμβων 1000 m
 - στην περίπτωση πρωτευόντων ανισόπεδων κόμβων ή δευτερευόντων με σημαντικό κυκλοφοριακό φόρτο εξόδου 2000 m
- (2) Η πινακίδα με αναγγελία των δυνατών κατευθύνσεων τοποθετείται πριν από το σημείο αναφοράς Σ.Α.1 σε απόσταση:
- στην περίπτωση δευτερευόντων ανισόπεδων κόμβων 500 m
 - στην περίπτωση πρωτευόντων ανισόπεδων κόμβων ή δευτερευόντων με σημαντικό κυκλοφοριακό φόρτο εξόδου 1000 m και 500 m
- (3) Οι πινακίδες αναγγελίας προσέγγισης στο Σ.Α.1 (πινακίδες γραμμικής ένδειξης αποστάσεων) τοποθετούνται σε απόσταση 300, 200 και 100 m πριν από το σημείο αναφοράς Σ.Α.1.

4.3.2 Πληροφοριακή σήμανση μέσα στον κόμβο

- (1) Οι πληροφοριακές πινακίδες βρίσκονται στην περιοχή λήψης αποφάσεων και βασικά σε εκείνη τη θέση, στην οποία ο οδηγός θα εκτελέσει μια εσκεμμένη αλλαγή της πορείας του. Η θέση της πληροφοριακής πινακίδας κατεύθυνσης συμπίπτει με τη θέση του σημείου αναφοράς Σ.Α.1.
- (2) Η πινακίδα μορφής βέλους με την ένδειξη «Εξόδος» σε περιοχές δευτερευόντων ανισόπεδων κόμβων (περίπτωση α), καθώς και η πινακίδα διακλαδώσεων στους συνδετήριους κλάδους αυτοκινητοδρόμων (περιπτώσεις β και γ), κατά κανόνα τοποθετούνται στην αιχμή της διαχωριστικής νησίδας και έξω από το περιτύπωμα των αποχωριζόμενων οδοστρωμάτων.

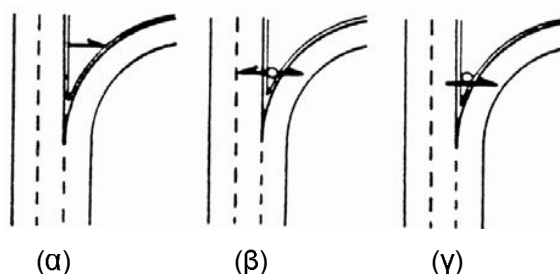
Μέρος 1: Πληροφοριακή Σήμανση**4.3.3 Πληροφοριακές πινακίδες μετά τον κόμβο**

Οι επιβεβαιωτικές πινακίδες με τις αναγραφές χιλιομετρικών αποστάσεων τοποθετούνται τουλάχιστον στα 500 m και οπωσδήποτε σε χρονική απόσταση $\geq 20s$ μετά το σημείο αναφοράς Σ.Α.2.

4.4 Τοποθέτηση των πινακίδων κατά πλάτος της οδού

Οι πινακίδες τοποθετούνται εκτός του περιτυπώματος της οδού, δίπλα ή πάνω από τον κυκλοφοριακό χώρο.

4.4.1 Πλευρικές πινακίδες

- (1) Κατά κανόνα τοποθετούνται στο δεξιό άκρο της οδού κατά την κατεύθυνση της κυκλοφορίας. Η σωστή διάταξη εξαρτάται από τα εκάστοτε δεδομένα της γεωμετρικής διαμόρφωσης της οδού στην περιοχή εγκατάστασης των πινακίδων. Έτσι είναι δυνατόν π.χ. η τοποθέτηση της πινακίδας εξόδου, στις δεξιόστροφες καμπύλες, δίπλα από την αριστερή οριογραμμή (πλευρά κεντρικής νησίδας).
- (2) Το εξωτερικό άκρο της πινακίδας συνορεύει πλευρικά με το περιτύπωμα, που κατά κανόνα απέχει 1,50 m από τον κυκλοφοριακό χώρο. Σε συνθήκες περιορισμένου χώρου επιτρέπεται η μείωση της ελάχιστης απόστασης σε 1,00 m.
- (3) Το κάτω άκρο της πινακίδας πρέπει να απέχει από την επιφάνεια του οδοστρώματος τουλάχιστον 1,50 m. Οι προειδοποιητικές πινακίδες αναγγελίας προσέγγισης σε κόμβο τοποθετούνται πάντα σε ύψος 1,50 m πάνω από το έδαφος.

πλευρικές πινακίδες σε περιοχές ορυγμάτων

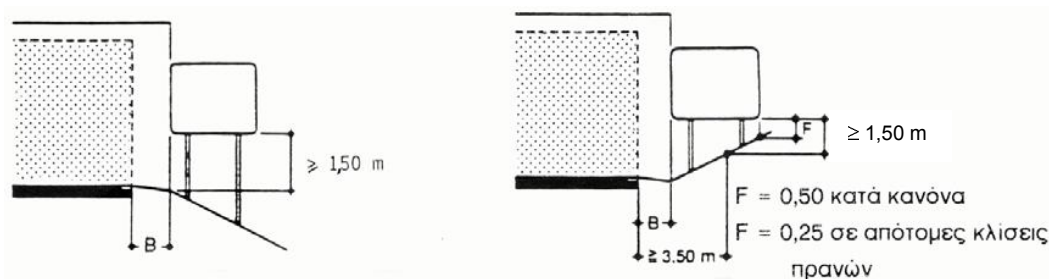

$B = 1,50$ m κατά κανόνα

$B = 1,00$ m σε συνθήκες περιορισμένου χώρου

Μέρος 1: Πληροφοριακή Σήμανση

- (4) Όταν προβλέπονται στηθαία ασφαλείας, το κάτω άκρο της πλευρικής πινακίδας μπορεί να απέχει από το έδαφος 1,00 m.

τοποθέτηση στην κεντρική νησίδα



$B = 1,50$ m συνήθως

$B = 1,00$ m σε συνθήκες περιορισμένου χώρου

- (5) Οι πληροφοριακές πινακίδες μορφής βέλους και οι πληροφοριακές πινακίδες διακλαδώσεων πρέπει να τοποθετούνται κατά το δυνατόν πλησιέστερα στην αιχμή της διαχωριστικής νησίδας. Επιτρέπεται να συνορεύουν άμεσα με το περιτύπωμα των αποχωριζόμενων οδοστρωμάτων. Οι κατευθυντήριες πινακίδες (πινακίδες με κωδικό Π-92, «λοχίες») στις αιχμές των διαχωριστικών νησίδων τοποθετούνται έτσι ώστε το κάτω άκρο τους να απέχει 60 cm από το έδαφος. Αυτές δεν πρέπει να καλύπτουν τις πληροφοριακές πινακίδες, οι οποίες κατά κανόνα πρέπει να απέχουν (το κάτω άκρο τους) 1,50 m από το έδαφος.
- (6) Οι πινακίδες γραμμικής ένδειξης αποστάσεων από το σημείο Σ.Α.1 τοποθετούνται στο δεξιό μη σταθεροποιημένο έρεισμα. Επιτρέπεται η τοποθέτησή τους κατά τέτοιο τρόπο ώστε ο άξονας του ορθοστάτη να συμπίπτει με το όριο του περιτυπώματος.

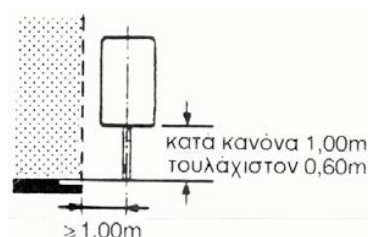

4.4.2 Πινακίδες σε πρόβολο πάνω από το οδόστρωμα

- (1) Το αριστερό άκρο της πινακίδας πρέπει να συμπίπτει με το αριστερό όριο της λωρίδας αλλαγής ταχύτητας. Το κάτω άκρο της πινακίδας και ο ιστός του προβόλου δεν επιτρέπεται να εισέρχονται στο περιτύπωμα της οδού.

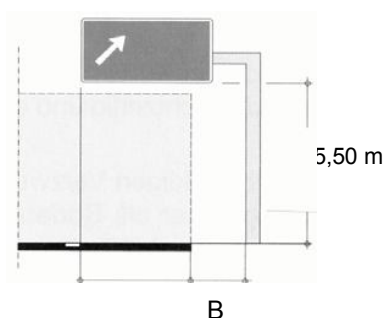
Μέρος 1: Πληροφοριακή Σήμανση

Το ελεύθερο ύψος τηρείται στα 5,50 m και μόνο σε εξαιρετικές περιπτώσεις επιτρέπεται 5,00 m.

Η ελεύθερη απόσταση του ορθοστάτη από την όψη στηθαίου ασφαλείας πρέπει να είναι $B \geq 1,50$ m. Ταυτόχρονα ο ορθοστάτης οπωσδήποτε για ασφαλεία πρέπει να εδράζεται σε βάση σκυροδέματος η οποία έχει ελάχιστο ύψος 1,50 m πάνω από το έδαφος (βλ. Μέρος 4: Στήριξη Πινακίδων Σήμανσης) και η πλευρά του να απέχει τουλάχιστον 1,00 m από την όψη του στηθαίου ασφαλείας.

- (2) Οι πληροφοριακές πινακίδες διακλαδώσεων, που τοποθετούνται ψηλά, (δηλ. πινακίδες σε δίδυμο πρόβολο) διατάσσονται συμμετρικά ως προς τον άξονα του ιστού του προβόλου. Δεν είναι απαραίτητο οι πινακίδες να τοποθετούνται πάνω από τον κυκλοφοριακό χώρο. Οφείλουν μόνο να είναι προσανατολισμένες κάθετα προς τον οπτικό άξονα του οδηγού.

4.4.3 Πινακίδες σε γέφυρα πάνω από το οδόστρωμα

- (1) Η ελάχιστη απόσταση μεταξύ του κάτω άκρου των πινακίδων σε γέφυρα σήμανσης και της επιφάνειας του οδοστρώματος πρέπει να είναι 5,50 m. Πλευρικά οι πινακίδες της συνεχιζουσας κατεύθυνσης (ευθεία κατεύθυνση) περιορίζονται στο πλάτος του κυκλοφοριακού χώρου.

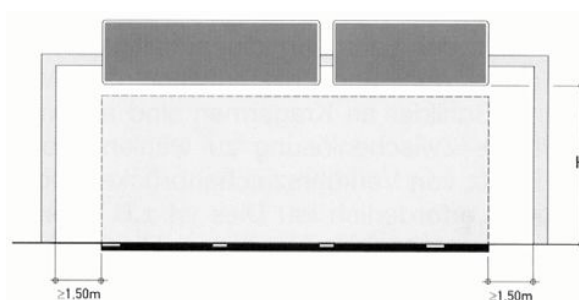

H : 5,50 m, σε εξαιρετικές περιπτώσεις 5,00 m με έγκριση της Υπηρεσίας

- (2) Το ελάχιστο ελεύθερο άνοιγμα των γεφυρών σήμανσης προκύπτει από το περιτύπωμα του κυκλοφοριακού χώρου του ενός κλάδου του αυτοκινητοδρόμου, εφόσον δεν απαιτούνται μεγαλύτερα ανοίγματα για λόγους ορατότητας ή άλλους λόγους. Ισχύουν και εδώ οι υποχρεώσεις περί έδρασης σε βάση σκυροδέματος όπως αναφέρεται στην προηγούμενη παρ. 4.4.2 (1) για τους ορθοστάτες προβόλων.

Μέρος 1: Πληροφοριακή Σήμανση**4.5 Κριτήρια επιλογής για το είδος της στήριξης των πληροφοριακών πινακίδων**

- (1) Η τοποθέτηση πλευρικών πινακίδων, πινακίδων σε πρόβολο ή σε γέφυρα σήμανσης εξαρτάται από τις επικρατούσες τοπικές συνθήκες (συνθήκες ορατότητας), τα κυκλοφοριακά χαρακτηριστικά (φόρτος, ποσοστό συμμετοχής βαρέων οχημάτων στην κυκλοφορία), καθώς επίσης και από την κυκλοφοριακή σημασία του κόμβου στο συνολικό οδικό δίκτυο. Σημασία έχει και η σχέση μεταξύ των αναφερθέντων παραγόντων. Έτσι π.χ. δεν απαιτείται η τοποθέτηση των πινακίδων σε πρόβολο ή σε γέφυρα σήμανσης στην περίπτωση ενός δευτερεύοντα ανισόπεδου κόμβου, εφόσον λόγω μικρού ποσοστού συμμετοχής βαρέων οχημάτων στην κυκλοφορία και επομένως καλών συνθηκών ορατότητας εξασφαλίζεται η επαρκής ορατότητα των πλευρικών πινακίδων ακόμη και αν απαιτείται να τοποθετηθούν ψηλότερα από το συνηθισμένο.
- (2) Ο απλούστερος τρόπος τοποθέτησης είναι οι πλευρικές πινακίδες. Αποτελούν τις τυπικές πινακίδες στους δευτερεύοντες ανισόπεδους κόμβους. Σε ειδικές συνθήκες όμως, όπως :
 - ανεπαρκείς συνθήκες ορατότητας,
 - υψηλοί φόρτοι,
 - μεγάλο ποσοστό βαρέων οχημάτων,πρέπει να εξετάζεται, αν είναι δυνατή η βελτίωση της ευκρίνειας (έγκαιρη αναγνώριση και αναγνωσιμότητα) των πινακίδων λαμβάνοντας τα κατάλληλα μέτρα, προτού καταστεί αναγκαία η τοποθέτηση των πινακίδων σε γέφυρες σήμανσης. Τέτοιου είδους μέτρα μπορούν να είναι :
 - βελτίωση των συνθηκών ορατότητας με τροποποίηση της παρόδιας βλάστησης ή με απομάκρυνση ή μετατόπιση πλευρικών εμποδίων,
 - τοποθέτηση της πλευρικής πινακίδας υψηλότερα,
 - τοποθέτηση της πινακίδας σε πρόβολο.
- (3) Οι πινακίδες που τοποθετούνται σε προβόλους ή σε γέφυρες σήμανσης, επειδή ακριβώς βρίσκονται πάνω από το οδόστρωμα, παρουσιάζουν τη μεγαλύτερη ευκρίνεια και σαφήνεια, αλλά ταυτόχρονα είναι και η πλέον πολυδάπανη λύση. Οι πινακίδες σε πρόβολο, πρέπει να επιλέγονται σαν μια ενδιάμεση οικονομική λύση, εφόσον δεν είναι απόλυτα αναγκαία η χρησιμοποίηση γεφυρών σήμανσης. Μια τέτοια περίπτωση παρουσιάζεται π.χ., όταν εμπόδια ή υψηλό ποσοστό βαρέων οχημάτων παρεμποδίζουν την ορατότητα προς τις πλευρικές πινακίδες.
- (4) Στις περιοχές των αιχμών των διαχωριστικών νησίδων πρέπει να εξασφαλίζεται μια ιδιαίτερα σαφής πληροφοριακή σήμανση, δίνοντας προτεραιότητα σε πληροφοριακές πινακίδες του «διοχετευτικού» τύπου.
- (5) Οι γέφυρες σήμανσης τοποθετούνται κατά κύριο λόγο σε περιοχές, στις οποίες η πληροφοριακή σήμανση με αναφορά στις λωρίδες κυκλοφορίας αναλαμβάνει την πρωταρχική λειτουργία της καθοδήγησης της κυκλοφορίας και της επιβεβαίωσης σχετικά με την επιλεγείσα λωρίδα κυκλοφορίας. Οι γέφυρες σήμανσης αποτελούν την τυπική περίπτωση τοποθέτησης πινακίδων στα κύρια ρεύματα των πρωτεύο-

Μέρος 1: Πληροφοριακή Σήμανση

ντων ανισόπεδων κόμβων. Η τοποθέτησή τους μπορεί να καταστεί επίσης αναγκαία σε συνδετήριους κλάδους με πολλές λωρίδες κυκλοφορίας ή στις περιπτώσεις μείωσης των λωρίδων κυκλοφορίας σε διαχωρισμένα οδοστρώματα με τρεις ή περισσότερες λωρίδες κυκλοφορίας ανά κατεύθυνση. Σε δευτερεύοντες ανισόπεδους κόμβους, οι πινακίδες σε γέφυρα σήμανσης εφαρμόζονται κατά μήκος οδών με διαχωρισμένα οδοστρώματα και με τρεις ή περισσότερες λωρίδες κυκλοφορίας ανά κατεύθυνση, καθώς επίσης και σε περιπτώσεις πληροφοριακής σήμανσης συνδετήριων κλάδων. Οι γέφυρες σήμανσης προστατεύονται πάντοτε με στηθαία ασφαλείας.

4.6 Σήμανση σε συνδετήριους κλάδους (βλ. και 10.3)**4.6.1 Γενικά**

- (1) Οι συνδετήριοι κλάδοι αποτελούν κατασκευαστικές συνδέσεις μεταξύ αυτοκινητοδρόμων ή συνδέσεις του δευτερεύοντος οδικού δικτύου με τον αυτοκινητόδρομο. Έτσι η σήμανση στους συνδετήριους κλάδους προσαρμόζεται στην πληροφοριακή σήμανση του αυτοκινητοδρόμου και του δευτερεύοντος οδικού δικτύου.
- (2) Στις διασταυρώσεις αυτοκινητοδρόμων απαιτείται πάντοτε η τοποθέτηση πινακίδων στους συνδετήριους κλάδους, ενώ στις συμβολές αυτοκινητοδρόμων δεν είναι κατά κανόνα αναγκαία ιδιαίτερη πληροφοριακή σήμανση στους συνδετήριους κλάδους.
- (3) Στους δευτερεύοντες ανισόπεδους κόμβους απαιτείται η τοποθέτηση πινακίδων στους συνδετήριους κλάδους, μόνο όταν υφίστανται σημεία διακλάδωσης των εισερχόμενων ή εξερχόμενων κλάδων στην περιοχή του αυτοκινητοδρόμου (περιοχή ισχύος συμβόλου με κωδικό Π-27 του ΚΟΚ και την ένδειξη «Αυτοκινητόδρομος»). Αυτό μπορεί να εφαρμοστεί π.χ. στις επόμενες περιπτώσεις:

Παράδειγμα 1 στο (3):

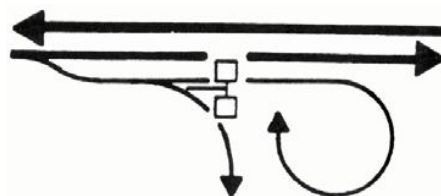

Παράδειγμα 2 στο (3):

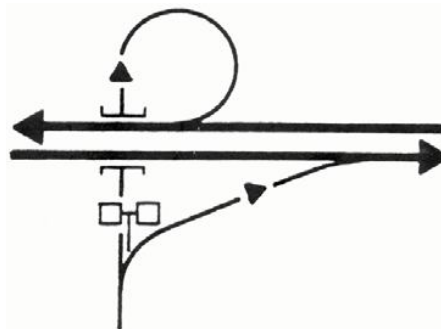

Μέρος 1: Πληροφοριακή Σήμανση**4.6.2 Επιλογή πινακίδων**

- (1) Ακριβώς στο σημείο διακλάδωσης των λωρίδων κυκλοφορίας τοποθετείται μια πληροφοριακή πινακίδα διακλάδωσης. Μέσα στους συνδετήριους κλάδους μπορεί να τοποθετηθεί σε ειδικές περιπτώσεις συμπληρωματικά και μια πληροφοριακή πινακίδα κατευθύνσεων.
- (2) Ως στοιχεία της πληροφοριακής σήμανσης χρησιμοποιούνται : πληροφοριακή σήμανση με τη μορφή πλευρικής πινακίδας, πληροφοριακή σήμανση με τη μορφή πινακίδας σε πρόβολο ή πληροφοριακή σήμανση με τη μορφή πινακίδας σε γέφυρα σήμανσης. Η χρήση γεφυρών σήμανσης μπορεί να καταστεί αναγκαία :
 - για λόγους παθητικής ασφάλειας,
 - όταν τα μήκη ορατότητας στο σημείο διακλάδωσης δεν επαρκούν,
 - όταν οι διακλαδώσεις βρίσκονται σε καμπύλα τμήματα κατά τρόπο, που να μη διακρίνονται έγκαιρα και με σαφήνεια,
 - όταν σε περιπτώσεις διακλαδώσεων με μικρή οξεία γωνία, η σήμανση διακλαδώσεων με τη μορφή πλευρικής πινακίδας εδάφους θα έπρεπε να τεθεί σε πολύ μεγάλη απόσταση από την αιχμή της διαχωριστικής νησίδας,
 - σε συνδετήριους κλάδους μεγάλου μήκους και με πολλές λωρίδες κυκλοφορίας, στους οποίους επιβάλλεται μια πληροφοριακή σήμανση με αναφορά στις λωρίδες κυκλοφορίας.
- (3) Η πληροφοριακή σήμανση στους συνδετήριους κλάδους δεν επιτρέπεται να επηρεάζει αρνητικά την κίνηση των ρευμάτων στο κυρίως οδόστρωμα. Στις περιπτώσεις, στις οποίες οι γέφυρες σήμανσης σε ισόπεδα παράλληλα οδοστρώματα μπορούν να προκαλέσουν παρανόηση στο κύριο ρεύμα κυκλοφορίας (ευθεία κατεύθυνση) τότε είτε τοποθετείται στο συνδετήριο κλάδο αντί μιας γέφυρας σήμανσης μια πινακίδα διακλαδώσεων σε πρόβολο είτε επαναλαμβάνεται η γέφυρα σήμανσης πάνω από το κύριο οδόστρωμα. Αυτό ισχύει ειδικότερα σε διασταυρώσεις αυτοκινητοδρόμων μορφής τριφυλλίου. Κατά κανόνα πρέπει να προτιμάται η λύση της πινακίδας διακλαδώσεων τοποθετημένης ψηλά.

4.6.3 Πληροφοριακή σήμανση διακλαδώσεων

- (1) Οι πινακίδες τοποθετούνται στην άμεση περιοχή του σημείου διακλάδωσης.
- (2) Οι πινακίδες διακλαδώσεων τοποθετούνται ανάλογα με τις συνθήκες ορατότητας είτε πίσω από μια κάτω διάβαση σε χαμηλό σημείο είτε πίσω από μια άνω διάβαση σε υψηλό σημείο.

4.6.4 Πληροφοριακή σήμανση κατανομής ρευμάτων

- (1) Σε περιπτώσεις συνδετήριων κλάδων μεγάλου μήκους χωρίς επαρκή ορατότητα προς το σημείο διακλάδωσης (αλλαγής κατεύθυνσης) καθώς επίσης και σε περιπτώσεις συνδετήριων κλάδων με πολλές λωρίδες κυκλοφορίας, στους οποίους απαιτείται πληροφοριακή σήμανση με αναφορά στις λωρίδες κυκλοφορίας, τοποθετείται εκτός της σήμανσης διακλαδώσεων μια γέφυρα σήμανσης με την κατανομή των ρευμάτων κυκλοφορίας μέσα στο συνδετήριο κλάδο.

Γενική Γραμματεία
Δημοσίων Έργων

Οδηγίες Μελετών Οδικών Έργων
Κατακόρυφη Σήμανση Αυτοκινητοδρόμων (ΟΜΟΕ - ΚΣΑ)

Μέρος 1: Πληροφοριακή Σήμανση

- (2) Η σήμανση κατανομής των ρευμάτων διαμορφώνεται όπως η σήμανση διακλαδώσεων τοποθετημένη σε γέφυρα σήμανσης.

Μέρος 1: Πληροφοριακή Σήμανση

5. Σήμανση σε ειδικές περιπτώσεις

5.1 Κόμβοι αυτοκινητοδρόμων με μικρή απόσταση μεταξύ τους (βλ. και παραγρ. 10.4)

5.1.1 Γενικά

- (1) Στην περίπτωση που κόμβοι αυτοκινητοδρόμων (δευτερεύοντες και πρωτεύοντες ανισόπεδοι κόμβοι) βρίσκονται σε μικρή απόσταση μεταξύ τους, πρέπει να αποφευχθεί η επικάλυψη της πληροφοριακής σήμανσης των κόμβων.
- (2) Ως απόσταση αναφοράς μεταξύ δύο κόμβων ορίζεται η απόσταση μεταξύ του σημείου αναφοράς Σ.Α.2 (τέλος taper) του πρώτου κόμβου και του σημείου αναφοράς Σ.Α.1 (βλ. παράγραφο 4.2.1 Περίπτωση 1).

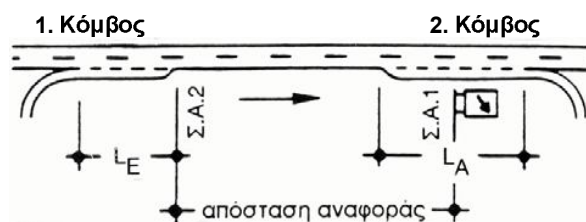

L_E = μήκος λωρίδας επιτάχυνσης

L_A = μήκος λωρίδας επιβράδυνσης

- (3) Μεταβολές στην τυπική διάταξη των πινακίδων θα απαιτηθούν, όταν η απόσταση μεταξύ της επιβεβαιωτικής πινακίδας του πρώτου κόμβου και της προειδοποιητικής πινακίδας αναγγελίας προσέγγισης του δεύτερου κόμβου γίνει μικρότερη των αποστάσεων που αναφέρονται στις επόμενες παραγράφους.
- (4) Στα επόμενα αναφέρονται περιπτώσεις διάταξης πινακίδων για διάφορες αποστάσεις μεταξύ κόμβων. Οι μεμονωμένες πινακίδες διατάσσονται κατά κανόνα, όπως προβλέπεται από την τυπική περίπτωση. Οι ιδιαίτερες μορφές διάταξης και η αλλαγή του τρόπου τοποθέτησης θα υποδειχθούν συγκεκριμένα.

5.1.2 Δευτερεύοντες ανισόπεδοι κόμβοι με μικρή απόσταση μεταξύ τους (βλ. και παραγρ. 10.4)

- (1) Απόσταση αναφοράς μικρότερη από 4 km έως 2000 m :

Όταν η απόσταση μεταξύ δύο σημαντικών δευτερευόντων κόμβων με μεγάλα ρεύματα κυκλοφορίας είναι μικρή, είναι δυνατή η επιπλέον υπόδειξη της παρουσίας και του δεύτερου κόμβου πριν από τον πρώτο κόμβο με τη χρήση μιας διπλής προειδοποιητικής πινακίδας αναγγελίας προσέγγισης (βλ. παραγρ. 10.4.2 εικόνα [α]). Η προειδοποιητική σήμανση για το δεύτερο κόμβο θα τοποθετηθεί όπως προβλέπεται από την τυπική περίπτωση. Μια σήμανση αυτού του είδους πρέπει να προβλέπεται π.χ. όταν υπάρχουν διαχωρισμένα οδοστρώματα με τρεις ή περισσότερες λωρίδες κυκλοφορίας, υψηλοί φόρτοι και μεγάλο ποσοστό βαρέων οχημάτων.

Μέρος 1: Πληροφοριακή Σήμανση

- (2) Απόσταση αναφοράς μικρότερη από 2000 m έως 1100 m:
Δεν τοποθετείται επιβεβαιωτική πινακίδα για τον πρώτο κόμβο.
- (3) Απόσταση αναφοράς μικρότερη από 1100 m έως 600 m:
Δεν τοποθετείται επιβεβαιωτική πινακίδα για τον πρώτο κόμβο. Η αναγγελία και για τους δύο κόμβους εμφανίζεται ως διπλή προειδοποιητική σήμανση πριν από τον πρώτο κόμβο.
- (4) Απόσταση αναφοράς μικρότερη από 600 m:
Δεν τοποθετείται επιβεβαιωτική πινακίδα για τον πρώτο κόμβο. Η αναγγελία και για τους δύο κόμβους εμφανίζεται ως διπλή προειδοποιητική σήμανση πριν από τον πρώτο κόμβο. Η πινακίδα αναγγελίας δυνατών κατευθύνσεων του δεύτερου κόμβου βρίσκεται μεταξύ της εξόδου και της εισόδου του πρώτου κόμβου.

5.1.3 Δευτερεύοντες ανισόπεδοι κόμβοι πριν από μια διασταύρωση ή συμβολή αυτοκινητοδρόμου (βλ. και παραγρ. 10.4)

- (1) Απόσταση αναφοράς μικρότερη από 3000 m έως 600 m:
Η διάταξη των πινακίδων γίνεται σύμφωνα με τα αναφερόμενα στην παράγραφο 5.1.5. Οι διπλές προειδοποιητικές πινακίδες τίθενται κατά κανόνα πλευρικά.
- (2) Απόσταση αναφοράς μικρότερη από 600 m:
Δεν τοποθετείται επιβεβαιωτική πινακίδα για το δευτερεύοντα ανισόπεδο κόμβο. Η προειδοποιητική σήμανση και για τους δύο κόμβους εμφανίζεται ως διπλή προειδοποιητική σήμανση πριν από το δευτερεύοντα ανισόπεδο κόμβο. Η υπόδειξη της ύπαρξης της διασταύρωσης ή της συμβολής αυτοκινητοδρόμων γίνεται μόνο μέσω μιας πληροφοριακής πινακίδας αναγγελίας δυνατών κατευθύνσεων. Αυτή τοποθετείται 500 m πριν από την πληροφοριακή πινακίδα κατευθύνσεων, όχι όμως πριν από τη λωρίδα επιτάχυνσης του δευτερεύοντα ανισόπεδου κόμβου.

5.1.4 Διασταύρωση ή συμβολή αυτοκινητοδρόμων πριν από ένα δευτερεύοντα ανισόπεδο κόμβο (βλ. και παραγρ. 10.4)

Η διάταξη των πινακίδων γίνεται όπως και στην περίπτωση των δευτερευόντων ανισόπεδων κόμβων (παρ. 5.1.2). Η διπλή προειδοποίηση διαμορφώνεται πάντα με τοποθέτηση των πινακίδων πάνω από το οδόστρωμα, όταν οι αποστάσεις αναφοράς είναι μικρότερες των 1100 m.

5.1.5 Διασταυρώσεις και συμβολές αυτοκινητοδρόμων με μικρή απόσταση μεταξύ τους (βλ. και παραγρ. 10.4)

- (1) Απόσταση αναφοράς μικρότερη από 3000 m έως 2100 m:
Δεν τοποθετείται η επιβεβαιωτική πινακίδα του πρώτου κόμβου.
- (2) Απόσταση αναφοράς μικρότερη από 2100 m έως 1600 m:
Η επιβεβαιωτική πινακίδα του πρώτου κόμβου δεν τοποθετείται. Η προειδοποιητική πινακίδα αναγγελίας προσέγγισης για το δεύτερο κόμβο τοποθετείται 1500 m πριν από την πινακίδα κατευθύνσεων.
- (3) Απόσταση αναφοράς μικρότερη από 1600 m έως 1100 m:

Μέρος 1: Πληροφοριακή Σήμανση

Δεν τοποθετείται επιβεβαιωτική πινακίδα για τον πρώτο κόμβο. Η αναγγελία και για τους δύο κόμβους γίνεται μέσω διπλής προειδοποιητικής πινακίδας, που τοποθετείται πριν από τον πρώτο κόμβο.

- (4) Απόσταση αναφοράς μικρότερη από 1100 m έως 900 m:

Δεν τοποθετείται επιβεβαιωτική πινακίδα για τον πρώτο κόμβο. Η αναγγελία και για τους δύο κόμβους γίνεται μέσω διπλής προειδοποιητικής πινακίδας, που τοποθετείται πριν από τον πρώτο κόμβο. Η πρώτη πινακίδα αναγγελίας δυνατών κατευθύνσεων τοποθετείται 800m και η δεύτερη 400 m πριν από την πινακίδα αναγγελίας κατεύθυνσης του δεύτερου κόμβου.

- (5) Απόσταση αναφοράς μικρότερη από 900 m έως 600 m :

Δεν τοποθετείται επιβεβαιωτική πινακίδα για τον πρώτο κόμβο. Η αναγγελία και για τους δύο κόμβους γίνεται μέσω διπλής προειδοποιητικής πινακίδας, που τοποθετείται πριν από τον πρώτο κόμβο. Η πινακίδα αναγγελίας δυνατών κατευθύνσεων του δεύτερου κόμβου τοποθετείται μεταξύ της εξόδου και της εισόδου του πρώτου κόμβου.

- (6) Απόσταση αναφοράς μικρότερη από 600 m :

Δεν τοποθετείται επιβεβαιωτική πινακίδα για τον πρώτο κόμβο. Η αναγγελία και για τους δύο κόμβους γίνεται μέσω διπλής προειδοποιητικής πινακίδας που τοποθετείται πριν από τον πρώτο κόμβο και πάνω από το οδόστρωμα. Η ύπαρξη της δεύτερης διασταύρωσης ή συμβολής αυτοκινητοδρόμων υποδεικνύεται μέσω της πινακίδας αναγγελίας δυνατών κατευθύνσεων, η οποία τοποθετείται μεταξύ της εξόδου και της εισόδου του πρώτου κόμβου.

5.2 Δύο κόμβοι με κοινές λωρίδες επιτάχυνσης και επιβράδυνσης σε ενιαίο οδόστρωμα με τον αυτοκινητόδρομο (βλ. και παραγρ. 10.4)

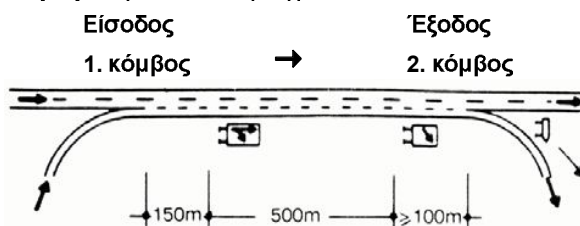

- (1) Δεν τοποθετείται πινακίδα επιβεβαίωσης για τον πρώτο κόμβο.
- (2) Η προειδοποίηση και για τους δύο κόμβους γίνεται μέσω διπλής προειδοποιητικής πινακίδας, που τοποθετείται πριν από τον πρώτο κόμβο.
- (3) Η πινακίδα αναγγελίας δυνατών κατευθύνσεων τοποθετείται 500 m πριν από την πληροφοριακή πινακίδα κατευθύνσεων αλλά τουλάχιστον 100 m μετά από την αιχμή της διαχωριστικής νησίδας της εισόδου του πρώτου κόμβου. Αν αυτή η διάταξη των πινακίδων δεν είναι δυνατή, τότε τοποθετείται η πινακίδα αναγγελίας δυνατών κατευθύνσεων μεταξύ της εισόδου και της εξόδου του πρώτου κόμβου.

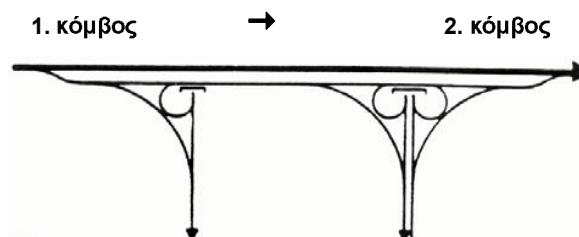
Μέρος 1: Πληροφοριακή Σήμανση**5.3 Είσοδοι και έξοδοι σε περιοχές με κοινά διανεμητήρια οδοστρώματα**
(βλ. και παραγρ. 10.2)**5.3.1 Σήμανση στο κύριο οδόστρωμα**

- (1) Αν οι έξοδοι δύο διαδοχικών κόμβων είναι προσπελάσιμες μέσω ενός κοινού διανεμητήριου οδοστρώματος, η πληροφοριακή σήμανση κατανομής των ρευμάτων για τις εξόδους αυτές γίνεται στο κύριο οδόστρωμα και για τις δύο εξόδους.
- (2) Και οι δύο κόμβοι διατηρούν ένα κοινό αριθμό κόμβου. Ανάλογα με τις ανάγκες προσανατολισμού των οδηγών
 - αναγράφονται και τα δύο ονόματα των κόμβων. Η αναγγελία και για τους δύο κόμβους γίνεται μέσω μιας διπλής προειδοποιητικής πινακίδας ή
 - η αναγγελία και για τους δύο κόμβους γίνεται με αναγραφή του ονόματος της διασταύρωσης ή της συμβολής των αυτοκινητοδρόμων (δηλαδή του πρωτεύοντος ανισόπεδου κόμβου).
- (3) Τόσο στην πινακίδα αναγγελίας δυνατών κατευθύνσεων όσο και στην πληροφοριακή πινακίδα κατευθύνσεων αναγράφονται οι προορισμοί εξόδου και για τους δύο κόμβους σε μια πινακίδα. Το πλήθος των αναγραφόμενων προορισμών εξόδου και σ' αυτές τις πινακίδες δεν πρέπει να υπερβαίνει τους τρεις. Σε περιπτώσεις δευτερευόντων ανισόπεδων κόμβων αναγράφεται μόνο ο πρώτος προορισμός για κάθε έναν από τους κόμβους (συνήθως η ονομασία του κόμβου).
- (4) Η διάταξη της πληροφοριακής σήμανσης γίνεται κατ' αναλογία με τις περιπτώσεις των διασταυρώσεων και συμβολών αυτοκινητοδρόμων (ακόμη και αν από το κοινό διανεμητήριο οδόστρωμα εξυπηρετούνται δυο δευτερεύοντες ανισόπεδοι κόμβοι).
- (5) Ο χαρακτηρισμός του είδους κόμβου γίνεται με το γραφικό σύμβολο με κωδικό 23, εάν τουλάχιστον η μια από τις εξόδους οδηγεί σε αυτοκινητόδρομο. Αλλιώς γίνεται με το γραφικό σύμβολο με κωδικό 22 (βλ. παρ. 10.4.2 (3) και (4)).

5.3.2 Σήμανση στο διανεμητήριο οδόστρωμα

- (1) Η πληροφοριακή σήμανση στην προκειμένη περίπτωση ακολουθεί τους ίδιους κανόνες όπως στην περίπτωση των συνδετήριων κλάδων και οι οποίοι περιγράφονται στις παραγράφους 4.6 και 10.3.

Μέρος 1: Πληροφοριακή Σήμανση

- (2) Αν η έξοδος προς το δευτερεύον οδικό δίκτυο βρίσκεται στο διανεμητήριο οδόστρωμα, τότε τοποθετείται πάντοτε η πινακίδα μορφής βέλους με την ένδειξη «ΕΞΟΔΟΣ» καθώς και η αντίστοιχη πινακίδα εξόδου (βλ. παρ. 10.4.4).

5.4 Ελλιπής συμβολή αυτοκινητοδρόμων (βλ. και παραγρ. 10.4)

5.4.1 Γενικά

Συμβολές αυτοκινητοδρόμων, οι οποίες δεν καλύπτουν την κυκλοφοριακή σύνδεση μεταξύ δύο κατευθύνσεων χαρακτηρίζονται ως «ελλιπείς συμβολές αυτοκινητοδρόμων». Σε αυτού του είδους συμβολών αυτοκινητοδρόμων οι πινακίδες πληροφοριακής σήμανσης τοποθετούνται σύμφωνα με τους κανόνες σήμανσης συμβολών αυτοκινητοδρόμων, αλλά μόνο για τη μια κατεύθυνση (την α-δ). Για τις υπόλοιπες δύο κατευθύνσεις (τις β και γ) προβλέπεται μια απλοποιημένη διάταξη πληροφοριακών πινακίδων, που αποσκοπεί στον προσανατολισμό των οδηγών.

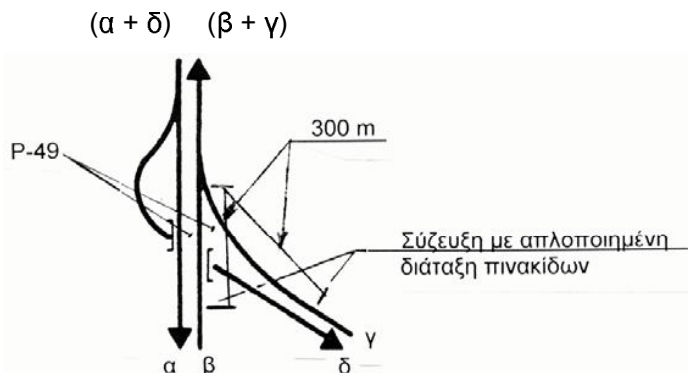

5.4.2 Τοποθέτηση πινακίδων στη σύζευξη

- (1) Η απλοποιημένη διάταξη των πινακίδων περιορίζεται (και για τις δύο κατευθύνσεις β και γ) στην αναγγελία της συμβολής με την αναγραφή της ονομασίας και του αριθμού του συνεχίζοντος αυτοκινητοδρόμου (βλ. παραγρ. 10.4.3). Οι πινακίδες καθοδήγησης της κυκλοφορίας μπορούν να υποδείξουν στη συμβάλλουσα κατεύθυνση, τη γεωμετρική μορφή της σύζευξης.
- (2) Οι πινακίδες βρίσκονται και στις δύο κατευθύνσεις που συμβάλλουν (β και γ) 300 m πριν από την κατασκευαστική διαμόρφωση της σύζευξης. Η τοποθέτηση (πλευρικά ή πάνω από το οδόστρωμα) επιλέγεται σύμφωνα με τις προκύπτουσες κατασκευαστικές ή κυκλοφοριακές αναγκαιότητες.
- (3) Στην κατασκευαστικά διαμορφωμένη ευθεία κατεύθυνση (β), προκειμένου να αποφευχθούν εσφαλμένες κινήσεις προς τον κλάδο γ, πρέπει να τοποθετηθεί αμφίπλευρα η πινακίδα με κωδικό P-49 του ΚΟΚ και με την ένδειξη «υποχρεωτική ευθεία πορεία» περίπου στο ύψος της αιχμής της διαχωριστικής νησίδας.

Μέρος 1: Πληροφοριακή Σήμανση**6. Βασικοί κανόνες διαμόρφωσης πληροφοριακής σήμανσης**

Το περιεχόμενο των πληροφοριακών πινακίδων αποτελείται από τα εξής επί μέρους στοιχεία:

- χρώματα,
- γράμματα,
- σύμβολα βελών,
- αριθμούς,
- γραφικά σύμβολα,
- περιθώρια πινακίδων (περιγράμματα)

Τα στοιχεία αυτά πρέπει να βρίσκονται σε απόλυτη αρμονία μεταξύ τους κατά τη διαμόρφωση των πινακίδων.

6.1 Κανόνες διαμόρφωσης

- (1) Μια γραφικά ευχάριστη και αρμονική στο σύνολό της μορφή πινακίδας αποτελεί προϋπόθεση για την έγκαιρη αναγνώριση και ανάγνωση της πινακίδας. Επειδή ο συνδυασμός των στοιχείων διαμόρφωσης είναι βασικής σημασίας από την άποψη της τεχνικής της πληροφόρησης, αλλά και για λόγους ομοιομορφίας, οφείλουν οι κανόνες διαμόρφωσης να τηρούνται και να χρησιμοποιούνται ενιαία.
- (2) Με τη σωστή διάταξη των στοιχείων στην επιφάνεια της πινακίδας εξασφαλίζονται:
 - η εύκολη αναγνώριση και ανάγνωση,
 - ο προσανατολισμός μέσα στην πινακίδα,
 - η παρουσίαση των πληροφοριών σύμφωνα με την ιεράρχηση και τη σημασία τους και
 - η σαφής αναφορά στον τρόπο κίνησης των κυκλοφοριακών ρευμάτων
- (3) Η διαστασιολόγηση των στοιχείων πρέπει να εναρμονίζεται κατά τέτοιο τρόπο με το περιεχόμενο της πληροφορίας μιας πινακίδας, ώστε ο οδηγός να μπορεί να εντοπίζει και να επεξεργάζεται μέσα στο διατιθέμενο χρόνο ανάγνωσης τις σημαντικές γι' αυτόν πληροφορίες.
- (4) Με την οπτική επισήμανση ορισμένων στοιχείων διαμόρφωσης από τη συνολική εικόνα της πινακίδας (π.χ. σύμβολα βελών, ένθετα) επιτυγχάνεται η επιθυμητή καθοδήγηση της ροής της πληροφορίας.
- (5) Οι πινακίδες, που ανήκουν στην ίδια ομάδα, πρέπει να διαμορφώνονται με τον ίδιο τρόπο.

6.2 Διαστάσεις

- (1) Οι διαστάσεις των πινακίδων (ύψος και πλάτος) καθορίζονται από το πλήθος και το μέγεθος των μεμονωμένων στοιχείων. Οι εξωτερικές διαστάσεις των πινακίδων στρογγυλοποιούνται ανά 250 mm.

Μέρος 1: Πληροφοριακή Σήμανση

- (2) Σε κάθε συγκεκριμένη ομάδα πινακίδων είναι καθορισμένα όλα τα στοιχεία διαμόρφωσης της πινακίδας. Οι διαστάσεις των πινακίδων κάθε ομάδας καθορίζονται από το πλήθος των προορισμών και από το μήκος των λέξεών τους.
- (3) Οι μεμονωμένες πινακίδες που τοποθετούνται σε γέφυρες σήμανσης ή μια δίπλα στην άλλη, πρέπει να έχουν πάντα το ίδιο ύψος και την ίδια διαμόρφωση περιγράμματος.
- (4) Η μέχρι σήμερα πρακτική στη χώρα έχει αποδείξει ότι, παρά την απαίτηση εφαρμογής των κανόνων που ρυθμίζουν την αναγραφή των χαρακτήρων σε κάθε λέξη, δηλαδή διαστάσεις – μορφή – τήρηση των καθορισμένων μεταξύ αυτών αποστάσεων (kerning), αλλά και τη χωροθέτηση των αναγραφών και λοιπών συμβόλων (περιλαμβανομένων μορφής-σχήματος συμβόλων), στις περισσότερες περιπτώσεις από τις εφαρμογές που έχουν γίνει είναι εμφανείς οι αστοχίες. Μάλιστα τα αποτελέσματα των εφαρμογών, είναι από ανεκτής ποιότητας μέχρι εξαιρετικά κακά. Αυτό το γεγονός οφείλεται τόσο στις αδυναμίες ορθού σχεδιασμού των πινακίδων κατά τη μελέτη, όσο και κατά την κατασκευή. Το τελευταίο είναι συνέπεια της αδυναμίας ελέγχου των έτοιμων πινακίδων από την επίβλεψη, λόγω της εξαιρετικά μεγάλης προσπάθειας που απαιτείται αφού δεν μπορεί να εφαρμοσθεί στατιστική μέθοδος ελέγχου. Οι αδυναμίες κατά την κατασκευή οφείλονται συνήθως στο γεγονός ότι χρησιμοποιούνται μέθοδοι χειρωνακτικές αντί της αυτόματης κοπής. Για αυτούς τους λόγους επιβάλλεται ως υποχρεωτική η χρήση από το μελετητή κατάλληλου λογισμικού (ελεγμένης αξιοπιστίας), ώστε να παραδίδονται στον κατασκευαστή έτοιμες οι πινακίδες σε ηλεκτρονική μορφή και μάλιστα σε αρχείο για το λογισμικό που συνήθως χρησιμοποιούν οι αυτόματες μηχανές κοπής. Με αυτή τη διαδικασία διασφαλίζεται η ορθότητα των αναγραφών και των συμβόλων, καθώς και η χωροθέτηση αυτών στην επιφάνεια της πινακίδας, κλπ. Ο έλεγχος σε αυτή την περίπτωση μπορεί να γίνεται με περιορισμένες μετρήσεις που θα αποδεικνύουν τη συστηματικότητα και αξιοπιστία του λογισμικού που χρησιμοποιείται.

Μέρος 1: Πληροφοριακή Σήμανση**7. Διαμόρφωση των γραμμάτων****7.1 Τύπος γραμμάτων**

- (1) Ο τύπος γραμμάτων που έχει επιλεγεί είναι η γραμμική ANTIQUA χωρίς «πατούρες» σύμφωνα με DIN 1451, μέρος 2.
- (2) Κατά κανόνα χρησιμοποιείται ο τύπος γραφής Β (κανονική γραφή). Σε μεγάλα μήκη λέξεων μπορεί να επιλεγεί ο τύπος γραφής Α (στενή γραφή). Επιτρέπεται στην ίδια πινακίδα να συνυπάρχουν και οι δύο τύποι γραφής.
- (3) Ο στενός τύπος γραφής επιτρέπεται να χρησιμοποιηθεί μόνο σε εκείνες τις περιπτώσεις, στις οποίες μια σειρά γραμμάτων λόγω έλλειψης χώρου δεν μπορεί να χωρέσει στην επιφάνεια της πινακίδας και ταυτόχρονα δεν είναι δυνατό να μεγεθυνθεί η πινακίδα. Ακόμη ο στενός τύπος γραφής μπορεί να χρησιμοποιηθεί στην περίπτωση, που ένας προορισμός παρουσιάζει ιδιαίτερο μεγάλο μήκος λέξης και απαιτεί υπερβολική μεγέθυνση της πινακίδας και εφόσον δεν είναι εφικτή η αναγραφή του ονόματός του σε περισσότερες γραμμές. Σε αυτές τις περιπτώσεις, σε περίπτωση αναγραφής προορισμού με δυο ή περισσότερες λέξεις, πρέπει να εξετάζεται, αν με τη συντομογραφία της αναγραφής, χωρίς όμως συντμήσεις λέξεων, μπορεί να αποφευχθεί ο στενός τύπος γραφής ή αντίστροφα. Παράδειγμα συντομογραφίας αναγραφής: Αγ. Γεώργιος, Ν. Πέραμος, Α. Γλυφάδα και όχι Αλεξ/πολη (βλ. και παρ. 7.6).

7.2 Μήκος λέξεων

Τα μήκη των λέξεων καθορίζονται σύμφωνα με τους πίνακες 2 μέχρι 10B, οι οποίοι παρέχουν το πλάτος κάθε χαρακτήρα καθώς και την απόσταση μεταξύ δύο διαδοχικών χαρακτήρων. Στους πίνακες αποστάσεων μεταξύ χαρακτήρων 6A1 μέχρι 10B, η πρώτη στήλη αναφέρεται στους χαρακτήρες που προηγούνται ενώ η πρώτη οριζόντια γραμμή αναφέρεται στους χαρακτήρες που ακολουθούν εκείνους της πρώτης στήλης.

Οι τιμές αυτών των πινάκων αναφέρονται σε ένα βασικό ύψος 112 mm. Για τον υπολογισμό του μήκους των λέξεων, του πλάτους των μεμονωμένων χαρακτήρων και των μεταξύ τους αποστάσεων, οι τιμές των πινάκων πολλαπλασιάζονται επί τον συντελεστή ύψους K.

$K = h / 112$, όπου:

h [mm] : το επιλεγόμενο ύψος χαρακτήρα (δηλαδή το ύψος του κεφαλαίου γράμματος)

Για τις τιμές που είναι δυνατόν να πάρει το h βλ. παραγρ. 7.3.

Μέρος 1: Πληροφοριακή Σήμανση

Παράδειγμα για τη χρήση των πινάκων :

Δεδομένα : Λέξη «Αθήνα»

Τύπος γραφής Β (Κανονική γραφή)

Ύψος χαρακτήρων : $h = 350 \text{ mm}$

Ζητούμενο : Μήκος λέξης L , για $h = 350 \text{ mm}$

Υπολογισμός :

A θ ή ν α

$96+16+64+22+64+16+72+12+64=426 \text{ mm}$ (για $h = 112 \text{ mm}$)

Συντελεστής ύψους $K = 350/112=3,125$

Μήκος λέξης $L = K \times 426 = 3,125 \times 426 = 1331,25 \text{ mm}$

Γενική Γραμματεία
Δημοσίων ΈργωνΟδηγίες Μελετών Οδικών Έργων
Κατακόρυφη Σήμανση Αυτοκινητοδρόμων (ΟΜΟΕ - ΚΣΑ)**Μέρος 1: Πληροφοριακή Σήμανση****Πίνακας 1 : Στοιχεία Διαστασιολόγησης Πινακίδων (βλ. παραγρ. 9.2)**

A/A	Χαρακτηριστικά		Μέγεθος	Παρατηρήσεις
1	Χαρακτήρες Μηνυμάτων			
1.1	Πλάτος	s		βλ. Πίνακες 2 έως 5
1.2	Ύψος κεφαλαίων γραμμάτων και αριθμών (ψηφίων)	h	(7/7)h	
1.3	Ύψος πεζών γραμμάτων	c	(5/7)h	
1.4	Πάχος γραμμής χαρακτήρων (stroke)	d	(1/7)h	
2	Διάστημα μεταξύ:			
2.1	Χαρακτήρων	a		βλ. Πίνακες 6A1 έως 10B
2.2	Γραμμών α. γραμμές με ίσο ύψος χαρακτήρων β. γραμμές με διαφορετικό ύψος χαρακτήρων	b	(4/7)h (2/7) x (h1+h2)	βλ. παραγρ.9.2.2 ύψη χαρακτήρων : h1, h2
3	Απόσταση περιγράμματος πινακίδας από λέξεις, αριθμούς, πικτογράμματα α. επάνω ή κάτω οριζόντιο περίγραμμα β. δεξιό ή αριστερό κατακόρυφο περίγραμμα		(5/7) h (6/7) h	
4	Διάστημα μεταξύ λέξεων	e		βλ. παραγρ. 9.2.2
4.1	Μηνύματα μιας έννοιας (π.χ. Αγ. Ανδρέας: διάστημα μεταξύ γ και Α ή Αθήνα α. στενή γραφή β. κανονική γραφή Στην περίπτωση Αθήνα 150 km το διάστημα μεταξύ α και 1 είναι		(4/7) h (5/7) h (5/7) h	
4.2	Μηνύματα ανεξάρτητα (π.χ. Αθήνα Πειραιάς)		(7/7) h	
4.3	Διάστημα μεταξύ αριθμού και μονάδας (80 Km) α. στενή γραφή β. κανονική γραφή	f	(2/7) h (3/7) h	Σε περίπτωση που η μονάδα είναι τόνος (t), το διάστημα μειώνεται κατά 2h/112 ή κατά 4h/112 αντίστοιχα
5	Έγχρωμα ένθετα			βλ. παραγρ. 9.2.3
5.1	Η επιφάνεια του ενθέτου εκτείνεται γύρω από τους χαρακτήρες που περιέχει σε απόσταση		(3/7) h	
5.2	Οι αποστάσεις από άλλα στοιχεία που περιβάλλουν το ένθετο καθορίζονται από τις οδηγίες που αφορούν τα άλλα στοιχεία			
6	Εμβλήματα ^(*)			βλ. παραγρ. 9.2.4
6.1	Πλευρική απόσταση από άλλα στοιχεία	g1	(5/7) h	
6.2	Επάνω ή κάτω απόσταση από άλλα στοιχεία ή απόσταση από διπλές αριθμήσεις	g2	(4/7) h	
6.3	Απόσταση μεταξύ ίδιων εμβλημάτων (π.χ. μεταξύ δυο Α-αριθμών)	k	(2/7) z	z : ύψος στοιχείων εμβλήματος
7	Γραφικά σύμβολα (πικτογράμματα)			
7.1	Απόσταση από άλλα στοιχεία (οριζόντια/κατακόρυφη)	n	(5/7) / (4/7) h	βλ. παραγρ. 9.2.6
8	Βέλη	p		βλ. παραγρ. 9.2.5
8.1	Κατακόρυφη απόσταση από άλλα στοιχεία		(4/7) h	
8.2	Οριζόντια απόσταση από άλλα στοιχεία		(5/7) h	
8.3	Κατακόρυφη απόσταση από πλαίσιο		(5/7) h	
8.4	Οριζόντια απόσταση από πλαίσιο		(6/7) h	

Γενική Γραμματεία
Δημοσίων ΈργωνΟδηγίες Μελετών Οδικών Έργων
Κατακόρυφη Σήμανση Αυτοκινητοδρόμων (ΟΜΟΕ - ΚΣΑ)

Μέρος 1: Πληροφοριακή Σήμανση

Πίνακας 2 : Πλάτη ελληνικών χαρακτήρων
για ύψος h=112 mm της
ΣΤΕΝΗΣ γραφής
(ΤΥΠΟΣ ΓΡΑΦΗΣ Α)

Χαρακτήρας	Πλάτος mm	Χαρακτήρας	Πλάτος mm	Χαρακτήρας	Πλάτος mm
A	64	α, ά	48	1	32
B	52	β	48	2	48
Γ	48	γ	56	3	48
Δ	64	δ	48	4	56
E	48	ε, έ	53	5	48
Z	48	ζ	52	6	48
H	52	η, ή	48	7	48
Θ	54	θ	48	8	48
I	16	ι	24	9	48
		ί	32	0	48
İ	66	ϊ	40	!	20
		ĩ	68	/	32
K	60	κ	56	(24
Λ	64	λ	56)	24
M	72	μ	48	%	48
N	56	ν	56	+	18
Ξ	48	ξ	51,5	-	48
O	54	ο, ό	48	.	16
Π	52	π	48	,	16
P	52	ρ	48	:	16
Σ	48	σ	56	;	16
T	54	ς	48	"	32
Υ, Ύ	60	τ	40,5	>	32
		υ, ύ, ü	48	<	32
		Û	65		
Φ	54	φ	74		
X	62	χ	56		
Ψ	54	ψ	73		
Ω	54	ω, ώ	74		

Πίνακας 3 : Πλάτη ελληνικών χαρακτήρων
για ύψος h=112 mm της
ΚΑΝΟΝΙΚΗΣ γραφής
(ΤΥΠΟΣ ΓΡΑΦΗΣ Β)

Χαρακτήρας	Πλάτος mm	Χαρακτήρας	Πλάτος mm	Χαρακτήρας	Πλάτος mm
A	96	α, ά	64	1	32
B	78	β	65	2	64
Γ	72	γ	72	3	66
Δ	96	δ	66	4	72
E	72	ε, έ	66,5	5	64
Z	72	ζ	64	6	64
H	80	η, ή	64	7	64
Θ	80	θ	64	8	68
I	17	ι	28	9	64
		ί	33	0	64
İ	66	ϊ	43,5	!	20
		ĩ	66	/	48
K	88	κ	72	(31
Λ	96	λ	72)	31
M	96	μ	64	%	64
N	84	ν	72	+	48
Ξ	72	ξ	63,5	-	48
O	80	ο, ό	66	.	16
Π	80	π	64	,	16
P	78	ρ	64	:	16
Σ	72	σ	76	;	16
T	79	ς	64	"	40
Υ, Ύ	84	τ	52	>	32
Φ	80	υ, ύ, ü	64	<	32
		Û	68		
X	88	φ	86		
Ψ	80	χ	72		
Ω	80	ψ	80		
		ω, ώ	96,5		

Γενική Γραμματεία
Δημοσίων Έργων

Οδηγίες Μελετών Οδικών Έργων
Κατακόρυφη Σήμανση Αυτοκινητοδρόμων (ΟΜΟΕ - ΚΣΑ)

Μέρος 1: Πληροφοριακή Σήμανση

Πίνακας 4 : Πλάτη λατινικών χαρακτήρων
για ύψος h=112 mm της
ΣΤΕΝΗΣ γραφής
(ΤΥΠΟΣ ΓΡΑΦΗΣ Α)

Χαρακτή- ρας	Πλάτος mm	Χαρακτή- ρας	Πλάτος mm	Χαρακτή- ρας	Πλάτος mm
A	64	a	48	?	48
B	52	b	48		
C	52	c	48		
D	52	d	48		
E	48	e	48		
F	48	f	36		
G	54	g	48		
H	52	h	48		
I	16	i	16		
J	48	j	26		
K	60	k	56		
L	48	l	24		
M	72	m	80		
N	56	n	48		
O	54	o	48		
P	52	p	48		
Q	63	q	48		
R	58	r	37		
S	55	s	48		
T	54	t	34		
U	52	u	48		
V	60	v	56		
W	88	w	84		
X	62	x	56		
Y	60	y	56		
Z	48	z	44		

Πίνακας 5 : Πλάτη λατινικών χαρακτήρων
για ύψος h=112 mm της
ΚΑΝΟΝΙΚΗΣ γραφής
(ΤΥΠΟΣ ΓΡΑΦΗΣ Β)

Χαρακτή- ρας	Πλάτος mm	Χαρακτή- ρας	Πλάτος mm	Χαρακτή- ρας	Πλάτος mm
A	96	a	64	?	60
B	78	b	64		
C	79	c	64		
D	80	d	64		
E	72	e	66		
F	72	f	40		
G	80	g	64		
H	80	h	64		
I	17	i	16		
J	65	j	30		
K	88	k	70		
L	72	l	28		
M	96	m	112		
N	84	n	64		
O	80	o	66		
P	78	p	64		
Q	91	q	64		
R	82	r	54		
S	82	s	68		
T	79	t	36		
U	80	u	64		
V	88	v	72		
W	128	w	112		
X	88	x	72		
Y	84	y	72		
Z	72	z	60		

Γενική Γραμματεία Δημοσίων Έργων

Οδηγίες Μελετών Οδικών Έργων Κατακόρυφη Σήμανση Αυτοκινητοδρόμων (ΟΜΟΕ - ΚΣΑ)

Μέρος 1: Πληροφοριακή Σήμανση

Πίνακας 7B3 : Αποστάσεις μεταξύ ελληνικών χαρακτήρων της κανονικής γραφής (ΤΥΠΟΣ ΓΡΑΦΗΣ Β) Πεζά – Πεζά για ύψος χαρακτήρων 112 mm

Table with 28 columns and 28 rows showing distances between Greek characters. The characters listed include alpha, beta, gamma, delta, epsilon, zeta, eta, theta, iota, kappa, lambda, mu, nu, xi, omicron, pi, rho, sigma, tau, upsilon, phi, chi, psi, omega, punctuation marks, and mathematical symbols.

Μέρος 1: Πληροφοριακή Σήμανση

Πίνακας 8Α2 : Αποστάσεις μεταξύ λατινικών χαρακτήρων της στενής γραφής (ΤΥΠΟΣ ΓΡΑΦΗΣ Α) Κεφαλαία - Πεζά
για ύψος χαρακτήρων 112 mm

	a	b	c	d	e	f	g	h	i	j	k	l	m	n	o	p	q	r	s	t	u	v	w	x	y	z
A	8	12	8	10	8	4	10	12	12	6	12	10	12	12	8	12	10	12	6	2	10	2	2	6	2	8
B	12	16	14	14	14	8	14	16	16	8	16	16	16	16	14	16	14	16	10	10	16	10	10	10	10	12
C	8	14	10	10	10	8	10	14	14	6	14	14	14	14	10	14	10	14	8	8	12	6	6	6	6	8
D	12	16	14	14	14	8	14	16	16	8	16	16	16	16	14	16	14	16	10	10	16	10	10	10	10	12
E	12	16	12	12	12	8	12	16	14	6	16	14	14	14	12	14	12	14	10	8	12	6	6	8	6	10
F	8	12	8	8	8	6	8	12	12	2	12	12	10	10	8	10	8	10	6	6	8	4	4	4	4	6
G	12	16	14	14	14	8	14	16	16	8	16	16	16	16	14	16	14	16	10	10	16	10	10	10	10	12
H	14	18	16	16	16	12	16	18	18	10	18	18	16	16	16	16	16	16	12	14	16	10	10	10	10	12
I	14	18	16	16	16	12	16	18	18	10	18	18	16	16	16	16	16	16	12	14	16	10	10	10	10	12
J	14	16	14	14	14	10	14	16	16	10	16	16	16	16	14	16	14	16	10	12	16	10	10	10	10	12
K	6	10	6	8	6	4	8	10	10	4	10	8	8	8	6	8	8	4	2	8	2	8	2	4	2	6
L	8	12	8	8	8	4	8	12	12	8	12	10	10	10	8	10	8	10	8	2	8	0	0	6	2	8
M	14	18	16	16	16	12	16	18	18	10	18	18	16	16	16	16	16	16	12	14	16	10	10	10	10	12
N	14	18	16	16	16	12	16	18	18	10	18	18	16	16	16	16	16	16	12	14	16	10	10	10	10	12
O	12	16	14	14	14	8	14	16	16	8	16	16	16	16	14	16	14	16	10	10	16	10	10	10	10	12
P	8	12	8	8	8	8	8	12	12	2	12	12	12	12	8	12	8	12	6	8	12	8	8	8	8	8
Q	6	10	6	6	6	4	6	10	10	6	10	10	10	10	6	10	6	10	4	4	8	2	2	4	2	6
R	6	12	8	8	8	6	8	12	12	6	12	12	12	12	8	12	8	12	6	6	10	4	4	6	4	8
S	12	14	12	12	12	8	12	14	14	6	14	14	14	14	12	14	12	14	10	8	14	6	6	6	6	10
T	0	10	0	2	0	4	2	10	10	0	10	10	6	6	0	6	2	6	0	4	4	0	0	0	0	2
U	14	16	14	14	14	10	14	16	16	10	16	16	16	16	14	16	14	16	10	12	16	10	10	10	10	12
V	4	8	4	4	4	4	4	8	8	0	8	8	6	6	4	6	4	6	2	4	6	4	4	4	4	4
W	6	10	6	6	6	6	6	10	10	2	10	10	8	8	6	8	6	8	4	6	8	6	6	6	6	6
X	6	10	6	8	6	4	8	10	10	4	10	8	8	8	6	8	8	8	4	2	8	2	2	4	2	6
Y	0	8	0	0	0	2	0	8	8	0	8	8	4	4	0	4	0	4	-2	2	4	2	2	2	2	2
Z	10	12	10	10	10	6	10	12	12	4	12	12	12	12	10	12	10	12	8	6	12	4	4	6	4	10

Μέρος 1: Πληροφοριακή Σήμανση

Πίνακας 9B2 : Αποστάσεις μεταξύ Λατινικών Χαρακτήρων της κανονικής γραφής (ΤΥΠΟΣ ΓΡΑΦΗΣ Β) Κεφαλαία - Πεζά

για ύψος χαρακτήρων 112 mm

	a	b	c	d	e	f	g	h	i	j	k	l	m	n	o	p	q	r	s	t	u	v	w	x	y	z
A	10	16	10	12	10	10	12	16	16	8	16	14	14	14	10	14	12	14	8	8	12	6	6	8	6	10
B	18	22	18	20	20	18	20	22	22	10	22	22	22	22	20	22	20	22	16	18	20	16	16	16	16	18
C	14	20	18	18	18	16	18	20	20	8	20	20	20	20	18	20	18	20	14	16	20	14	14	14	14	16
D	18	22	18	20	20	20	22	22	10	22	22	22	22	22	20	22	22	22	16	20	20	16	16	16	16	18
E	16	22	16	18	16	16	18	22	22	10	22	22	18	18	16	18	18	18	16	16	18	14	14	14	14	16
F	6	16	12	14	12	14	14	16	16	4	16	16	16	16	12	16	14	16	8	14	16	10	10	10	10	12
G	18	22	18	20	20	20	22	22	10	22	22	22	22	22	20	22	20	22	16	20	20	16	16	16	16	18
H	20	26	20	22	22	20	22	26	26	14	26	26	24	24	22	24	22	26	20	22	24	18	18	18	18	20
I	20	26	20	22	22	20	22	26	26	14	26	26	24	24	22	24	22	26	20	22	24	18	18	18	18	20
J	18	24	18	20	20	20	24	24	12	24	24	22	22	22	20	22	20	22	16	22	20	16	16	16	16	18
K	8	16	8	10	8	10	16	14	6	16	14	14	14	14	8	14	10	12	6	6	10	4	4	8	4	10
L	12	16	12	12	12	8	12	16	16	6	16	14	16	16	12	16	12	16	10	6	12	0	0	10	2	14
M	20	26	20	22	22	20	22	26	26	14	26	26	24	24	22	24	22	26	20	22	24	18	18	18	18	20
N	20	26	20	22	22	20	22	26	26	14	26	26	24	24	22	24	22	26	20	22	24	18	18	18	18	20
O	18	22	18	20	20	20	22	22	10	22	22	22	22	22	20	22	20	22	16	20	20	16	16	16	16	18
P	10	18	12	14	12	14	14	18	18	6	18	18	18	18	12	18	14	18	8	14	18	12	12	12	12	14
Q	12	16	10	12	10	12	12	16	16	6	16	14	16	16	10	18	12	16	8	12	12	8	8	8	8	10
R	14	20	12	14	12	14	14	20	20	10	20	20	20	20	12	20	14	20	14	14	16	10	10	10	10	14
S	14	20	16	18	18	14	18	20	20	8	20	20	20	20	18	20	18	20	14	14	18	10	10	10	10	12
T	2	16	2	4	2	8	4	16	16	4	16	16	8	8	2	8	4	8	2	8	8	4	4	4	4	4
U	18	24	18	20	20	20	24	24	12	24	24	22	22	22	20	22	20	22	16	22	20	16	16	16	16	18
V	4	14	6	8	6	10	8	14	14	2	14	12	12	12	6	12	8	12	2	10	12	6	6	6	6	8
W	6	16	8	10	8	10	10	16	14	2	16	16	12	12	8	12	10	12	4	10	12	6	6	6	6	8
X	2	16	2	4	2	10	4	16	14	2	16	16	10	10	2	10	4	10	0	10	8	4	4	4	4	6
Y	2	16	2	4	2	10	4	16	14	2	16	16	10	10	2	10	4	10	0	10	8	4	4	4	4	6
Z	16	22	16	18	16	16	18	22	22	10	22	22	18	18	16	18	18	18	16	16	18	14	14	14	14	16

Γενική Γραμματεία
Δημοσίων ΈργωνΟδηγίες Μελετών Οδικών Έργων
Κατακόρυφη Σήμανση Αυτοκινητοδρόμων (ΟΜΟΕ - ΚΣΑ)

Μέρος 1: Πληροφοριακή Σήμανση

Πίνακας 10Α : Αποστάσεις μεταξύ χαρακτήρων της στενής γραφής (ΤΥΠΟΣ ΓΡΑΦΗΣ Α)
Αριθμός – Αριθμός για ύψος χαρακτήρων 112 mm

	1	2	3	4	5	6	7	8	9	0	-	,	%	/	()
1	22	20	20	18	20	20	20	20	20	20	20	14	26	16	20	18
2	16	16	14	14	14	14	16	16	16	16	14	14	20	14	16	16
3	16	14	14	14	16	16	16	16	16	16	18	10	24	12	16	14
4	10	14	14	12	14	14	12	14	12	14	14	12	22	12	14	14
5	16	14	14	14	16	16	16	16	14	16	18	10	24	12	16	14
6	14	14	14	14	16	16	14	16	14	16	18	10	24	12	16	14
7	14	12	12	6	14	8	14	12	10	12	10	0	20	2	12	12
8	16	14	14	14	16	16	16	16	16	16	18	10	24	12	16	14
9	16	14	14	10	14	12	14	16	14	16	14	2	22	6	16	12
0	16	14	14	14	16	16	16	16	16	18	18	10	24	12	18	14
-	12	14	14	16	16	18	12	18	14	18						
,	8	14	12	14	12	12	8	12	6	12						
(12	16	14	14	14	14	14	14	14	14						
)	16	14	14	14	16	16	16	16	16	18						
/	12	10	10	4	12	6	12	10	10	10						

Πίνακας 10Β : Αποστάσεις μεταξύ χαρακτήρων της κανονικής γραφής
(ΤΥΠΟΣ ΓΡΑΦΗΣ Β) Αριθμός – Αριθμός για ύψος χαρακτήρων 112 mm

	1	2	3	4	5	6	7	8	9	0	-	,	%	/	()
1	28	26	26	24	26	26	26	26	26	28	28	22	34	16	26	18
2	22	20	18	20	20	18	20	18	20	20	18	20	30	14	20	14
3	20	20	18	18	20	18	20	18	18	20	24	16	30	12	20	12
4	20	20	18	16	20	18	16	18	18	18	20	18	30	10	18	10
5	24	20	18	18	22	20	20	20	18	20	24	16	32	12	20	14
6	18	20	16	18	20	20	18	20	18	20	24	16	30	12	18	12
7	22	16	14	8	20	10	18	14	16	18	14	0	24	-4	18	12
8	20	20	16	18	20	18	18	18	18	20	24	16	30	12	20	12
9	20	20	16	10	18	14	18	16	18	18	18	4	28	2	18	10
0	22	22	18	18	20	18	20	20	18	22	24	16	30	12	22	14
-	18	18	20	22	22	24	16	24	18	24						
,	16	22	18	20	18	18	12	18	10	18						
(12	14	12	10	14	12	14	12	10	14						
)	22	20	18	18	20	18	20	20	18	22						
/	14	10	10	-2	14	2	12	10	10	10						

Μέρος 1: Πληροφοριακή Σήμανση**7.3 Μεγέθη χαρακτήρων – Ύψος στοιχείων εμβλημάτων**

- (1) Με την επιλογή του τύπου γραφής (Α=στενή γραφή, Β= κανονική γραφή) και του ύψους χαρακτήρων ορίζονται οι διαστάσεις των γραμμάτων, καθώς επίσης και το πλάτος των αναγραφών (προορισμοί, αποστάσεις κτλ).
- (2) Για την αναγραφή των προορισμών χρησιμοποιούνται κατά κανόνα τα ακόλουθα ύψη με ενιαίο τρόπο.

Πινακίδες επί του αυτοκινητοδρόμου	Ύψος χαρακτήρων h [mm]	Ύψος στοιχείων εμβλημάτων Z [mm]
- επιβεβαιωτικές, συμπεριλαμβανομένης και της αναγραφής των χιλιομετρικών αποστάσεων σε αυτές	280*	245**
- πλευρικές της οδού	350*	280**
- σε πινακίδες πάνω από το οδόστρωμα	420*	350**

* Σε αστικούς αυτοκινητόδρομους με $V < 100$ km/h επιτρέπεται ελάχιστο ύψος χαρακτήρων $h = 210$ mm.

** Στις υπόλοιπες πινακίδες που δεν αναφέρονται στον πίνακα, όπως και για τα σύμβολα των κρατών (βλ. παράγρ. 9.2.4.3) εφαρμόζεται $Z = 0,75 h$.

Πινακίδες σε δευτερεύουσα οδό και κλάδους κόμβου	Ύψος χαρακτήρων σε [mm] ανάλογα με την ταχύτητα V [km/h]				
	$V \leq 40$	$V = 50$	$50 < V \leq 70$	$70 < V < 100$	$V \geq 100$
Πλευρικές της οδού	105	126	140	175	210
Σε πρόβολο ή γέφυρα σήμανσης	175	175	210	280	350

Σε ειδικές περιπτώσεις, όταν δικαιολογείται λόγω τοπικών κυκλοφοριακών συνθηκών ή της θέσης της πινακίδας, μπορεί να επιλέγεται το εκάστοτε μεγαλύτερο ύψος χαρακτήρων.

- (3) Όταν στις πινακίδες αναγγελίας των δυνατών κατευθύνσεων και στις πληροφοριακές πινακίδες κατευθύνσεων, που βρίσκονται σε γέφυρες σήμανσης, συμπεριλαμβάνεται στον κατάλογο των προορισμών της ευθείας κατεύθυνσης και το όνομα του επόμενου κόμβου, τότε η αναγραφή του προορισμού αυτού μπορεί να γίνει με ύψος γραμμάτων 420 mm.

Μέρος 1: Πληροφοριακή Σήμανση

- (4) Το ύψος γραφής στην πινακίδα μορφής βέλους με την ένδειξη «ΕΞΟΔΟΣ» ανέρχεται σε 420 mm. Σε οδοστρώματα με μεγάλο πλάτος (περισσότερες από 3 κύριες λωρίδες) μπορεί να χρησιμοποιηθεί και γραφή με μεγαλύτερο ύψος (490 mm).
- (5) Σε παράπλευρες πινακίδες μορφής : βέλους ή Π3 ή Π9, του ΚΟΚ, που τοποθετούνται επί των κλάδων κόμβου μορφής ρόμβου το ύψος γραφής ανέρχεται σε 126 mm.
- (6) Το ύψος γραφής των αριθμών των αποστάσεων στις προειδοποιητικές πινακίδες αναγγελίας προσέγγισης, και στις πινακίδες αναγγελίας των δυνατών κατευθύνσεων ανέρχεται :
 - για πλευρικές πινακίδες 350 mm
 - για πινακίδες, σε πρόβολο ή σε γέφυρα σήμανσης 420 mm

7.4 Σειρές, Κατάλογος προορισμών**7.4.1 Σειρά**

- (1) Οι προορισμοί συνήθως αναγράφονται, ο ένας κάτω από τον άλλον.
- (2) Αν στην ομάδα των προορισμών αναγράφονται περισσότερες της μιας ονομασίες, μπορούν να αναγραφούν δύο προορισμοί στην πρώτη σειρά, ο ένας δίπλα στον άλλο. Η πρώτη σειρά (1ος προορισμός+διάκενο+2ος προορισμός) διαμορφώνεται συμμετρικά μέσα στην ομάδα των προορισμών της πινακίδας. Ο διαχωρισμός των δύο ονομάτων γίνεται με ένα αρκετά μεγάλο διάκενο (Πίνακας 1, 4.2) χωρίς συνδετικά σύμβολα (παύλες ή κάθετες).
- (3) Οι προορισμοί αναγράφονται σύμφωνα με τη χιλιομετρική τους απόσταση από πάνω προς τα κάτω. Ο πλέον μακρινός προορισμός βρίσκεται πάνω.
- (4) Ο μακρινός προορισμός (κύριος μακρινός προορισμός), που χαρακτηρίζει τον εκάστοτε αυτοκινητόδρομο, αναγράφεται πάντοτε στην ψηλότερη θέση.
- (5) Οι μακρυνοί προορισμοί άλλων αυτοκινητοδρόμων, που συνδέονται με τον υπόψη αυτοκινητόδρομο, αναγράφονται σύμφωνα με τις αποστάσεις των κόμβων, μέσω των οποίων μεταβαίνει κανείς στους προορισμούς αυτούς.
- (6) Αν σε έναν κόμβο υπάρχουν περισσότεροι του ενός εξερχόμενοι προορισμοί, αυτοί αναγράφονται σύμφωνα με την αλληλουχία των εξόδων τους, ο ένας κάτω από τον άλλο. Ο τελευταίος εξερχόμενος προορισμός αναγράφεται στην ψηλότερη θέση της ομάδας προορισμών.
- (7) Στην πράσινη πληροφοριακή σήμανση των συνδετήριων κλάδων δεν πρέπει να αναγράφονται επιπλέον προορισμοί, οι οποίοι δεν αναγράφηκαν στην κύρια οδό, εκτός εάν κατά την πορεία μέσα στον κόμβο διαχωριστεί κάποιος προορισμός.
- (8) Σε πινακίδες εξόδων δευτερευόντων ανισόπεδων κόμβων αναγράφεται στην ψηλότερη θέση ο προορισμός εξόδου, που χρησιμοποιήθηκε για την ονομασία του κόμβου.

Μέρος 1: Πληροφοριακή Σήμανση**7.4.2 Διάταξη της ομάδας των προορισμών**

- (1) Περισσότερες από μια αναγραφές προορισμών που αντιστοιχούν σε μια κατεύθυνση, αποτελούν μια ομάδα προορισμών. Μια ομάδα προορισμών συνίσταται από περισσότερες σειρές.
- (2) Η διάταξη των σειρών (συμμετρικά ή με αφετηρία το αριστερό άκρο) εξαρτάται από τον τρόπο τοποθέτησης της εκάστοτε πινακίδας και από τη διάταξη των μορφολογικών στοιχείων (σύμβολα βελών, αριθμοί αυτοκινητοδρόμων και κύριων διεθνών οδικών αρτηριών και αποστάσεις) μέσα στην πινακίδα. Στα σχέδια των πινακίδων δίνονται τυπικές λύσεις.

7.5 Τρόπος γραφής

- (1) Οι αναγραφές των λέξεων θα είναι με ελληνικά και λατινικά γράμματα, πεζά, εκτός του αρχικού γράμματος των λέξεων που θα είναι κεφαλαίο, το οποίο δεν παίρνει τόνο. Εξαιρέση αποτελούν οι αναγραφές προορισμού με περισσότερες από μια λέξεις, που δεν αναφέρονται σε τοπωνύμια, όπου το αρχικό γράμμα των επομένων λέξεων γράφεται με πεζό π.χ. Άλλες κατευθύνσεις, Όλες οι κατευθύνσεις.
- (2) Οι αναγραφές των τοπωνυμίων με λατινικούς χαρακτήρες πρέπει να γίνονται με τη χρησιμοποίηση των αντιστοιχιών ελληνικών και λατινικών χαρακτήρων του πίνακα 12 (πρότυπο ΕΛΟΤ 743). Ο κανόνας αυτός ισχύει και για τις συντομογραφίες.
- (3) Οι υπόλοιπες λέξεις, εκτός των τοπωνυμίων, οι οποίες υποδηλώνουν λειτουργικό χαρακτήρα του τόπου, αναγράφονται στην αγγλική γλώσσα με την ακόλουθη αντιστοιχία:

Πινακίδες σταθερών μηνυμάτων

ΕΛληνικά	Αγγλικά	ΕΛληνικά	Αγγλικά
Αερολιμένας	Airport	^[2] Μονή	Monastery
Αεροσταθμός	Air terminal	Μονοδρόμηση	One Way Operation
Αλυκές	Salt Work	Ξενοδοχείο	Hotel
Αναχωρήσεις	Departures	Παραλία	Beach
Αρχαία	Ancient	Πηγή	Spring
Αστυνομία	Police	Πορθμείο	Ferry Boat
Αφίξεις	Arrivals	Ποταμός	River
Γέφυρα	Bridge	Πύλη	Gate
Διόδια	Tolls	Πυροσβεστική	Fire Station
Διοίκηση	Administration	Σ. Σταθμός	R. R. Station
Εμπορεύματα	Cargo	Σπήλαιο	Cave
^[1] Ενοικίαση	Car Rental	^[3] Σ.Ε.Α.	Rest Area
[P] Μακράς διάρκειας	Long Stay	Συντήρηση	Maintenance
[P] Μικρής διάρκειας	Short Stay	Ταχυδρομείο	Mail

Γενική Γραμματεία
Δημοσίων Έργων

Οδηγίες Μελετών Οδικών Έργων
Κατακόρυφη Σήμανση Αυτοκινητοδρόμων (ΟΜΟΕ - ΚΣΑ)

Μέρος 1: Πληροφοριακή Σήμανση

Ελληνικά	Αγγλικά	Ελληνικά	Αγγλικά
Ιαματικά Λουτρά	Springs Bath	Με διόδια	With Tolls
Ιερό ή Ναός	Temple	Τεχνική βάση	Technical Base
Κατακόμβη	Catacomb	Τροφοδοσία	Catering
ΚΤΕΛ	Bus Station	Τροχαία Αστυνομία	Traffic Police
Λιμένας	Port	Τύμβος	Tomb
Λίμνη	Lake	Χωρίς διόδια	No Tolls

^[1] Προηγείται το πικτόγραμμα του ενοικιαζόμενου αυτοκινήτου

^[2] Μονή = Μοναστήρι

^[3] Σ.Ε.Α. = Σταθμός Εξυπηρέτησης Αυτοκινητιστών

Αντί αναγραφής **ΒΙΠΕ** ή **ΒΙΟΠΑ** τοποθετείται μόνο το πικτόγραμμα βιομηχανικής περιοχής

Πινακίδες μεταβλητών μηνυμάτων (αναγράφονται με κεφαλαία λόγω τεχνολογίας)

Ελληνικά	Αγγλικά	Ελληνικά	Αγγλικά
ΑΚΟΛΟΥΘΕΙΣΤΕ ΕΚΤΡΟΠΗ	FOLLOW DETOUR	ΟΔΟΣ ΚΛΕΙΣΤΗ	ROAD CLOSED
ΑΛΛΑΓΗ ΛΩΡΙΔΩΝ	LANES CHANGE	ΟΛΙΣΘΗΡΗ ΟΔΟΣ	SLIPPERY ROAD
ΑΛΥΣΙΔΕΣ ΑΝΑΓΚΑΙΕΣ	CHAINS REQUIRED	ΟΜΙΧΛΗ	FOG
ΒΑΡΙΑ ΚΥΚΛΟΦΟΡΙΑ	HEAVY TRAFFIC	ΠΑΓΕΤΟΣ	ICY ROAD
ΒΡΑΔΥΠΟΡΕΙΑ ΚΥΚΛΟΦΟΡΙΑΣ	SLOW MOVING TRAFFIC	ΠΕΦΤΟΥΝ ΒΡΑΧΟΙ	FALLING ROCKS
ΓΕΦΥΡΑ ΚΛΕΙΣΤΗ	BRIDGE CLOSED	ΠΛΗΜΜΥΡΙΣΜΕΝΗ ΟΔΟΣ	ROAD FLOODED
ΕΡΓΑΣΙΕΣ ΣΗΜΑΝΣΗΣ	LANE MARKING	ΠΡΟΣΟΧΗ ΕΡΓΑΤΕΣ	MEN WORKING
ΙΣΧΥΡΟΙ ΑΝΕΜΟΙ	HIGH WINDS	ΣΗΡΑΓΓΑ ΚΛΕΙΣΤΗ	TUNNEL CLOSED
ΚΡΑΤΗΘΕΙΤΕ ΑΡΙΣΤΕΡΑ (ΔΕΞΙΑ)	KEEP LEFT (RIGHT)		

Γενική Γραμματεία
Δημοσίων Έργων

Οδηγίες Μελετών Οδικών Έργων
Κατακόρυφη Σήμανση Αυτοκινητοδρόμων (ΟΜΟΕ - ΚΣΑ)

Μέρος 1: Πληροφοριακή Σήμανση

- (4) Ειδικά η αναγραφή της ονομασίας των κρατών με λατινική γραφή ή με σύμβολα των κρατών πρέπει να γίνεται ως εξής :

Ελληνικά	Λατινικά	Σύμβολο
Ελλάδα	Hellas	GR
Αλβανία	Albania	AL
Γιουγκοσλαβία	Jugoslavija	YU
Σκόπια	Skopje	
Βουλγαρία	Bulgarija	BG
Τουρκία	Turkiye	TR
Ιταλία	Italia	I

Συνιστάται στις πινακίδες να αναγράφεται η ονομασία της πλησιέστερης στα σύνορα σπουδαιότερης πόλης του ξένου κράτους και να συνοδεύεται αυτή με το αντίστοιχο σύμβολο του κράτους, π.χ.

Σόφια BG
Sofia

- (5) Η αναγραφή των μονάδων προσδιορισμού απόστασης, βάρους και χρόνου γίνεται ως εξής:

Χιλιόμετρα : **km**

Τόνοι : **t**

Μέτρα : **m**

Ωρες : **h**

Πίνακας 12 : Αντιστοιχία ελληνικών και λατινικών χαρακτήρων σύμφωνα με ΕΛΟΤ

Ελληνικά	Λατινικά	Ελληνικά	Λατινικά	Ελληνικά	Λατινικά
A	A	Z	Z	ΟΙ, ΟΪ	ΟΙ
ΑΙ, ΑΪ	AI	H	I	ΟΥ	ΟΥ, ΟΥ ³⁾
ΑΥ	AV ¹⁾ , AF ²⁾ , AY ³⁾	ΗΥ	IY ¹⁾ , IF ²⁾ , IY ³⁾	Π	P
B	V	Θ	TH	P	R
Γ	G	I	I	Σ	S
ΓΓ	NG	K	K	T	T
ΓΚ	GK	Λ	L	Υ	Y
ΓΧ	NCH	M	M	ΥΙ	YI
ΓΞ	NX	N	N	Φ	F
Δ	D	ΜΠ	B ⁴⁾ , MP ⁵⁾	Χ	CH
E	E	ΝΤ	NT	Ψ	PS
ΕΙ, ΕΪ	EI	Ξ	X	Ω	O
EY	EV ¹⁾ , EF ²⁾ , EY ³⁾	Ο	O		

¹⁾ Πριν από τους χαρακτήρες β, γ, δ, ζ, λ, μ, ν, ρ και όλα τα φωνήεντα

²⁾ Πριν από τους χαρακτήρες θ, κ, ξ, π, σ, τ, φ, χ, ψ και στο τέλος της λέξης

³⁾ Όταν το φωνήεν πριν από το υ έχει διαλυτικά

⁴⁾ Στην αρχή της λέξης

⁵⁾ Στο μέσον της λέξης

Μέρος 1: Πληροφοριακή Σήμανση**7.6 Μήκη λέξεων, συντομογραφίες, διπλές λέξεις (βλ. και παρ. 7.1(3))**

- (1) Στις προειδοποιητικές πινακίδες αναγγελίας προσέγγισης των δευτερευόντων ανισόπεδων κόμβων και σε όλες τις πινακίδες των πρωτευόντων ανισόπεδων κόμβων (διασταυρώσεις και συμβολές αυτοκινητοδρόμων) αναγράφεται το σύνολο της λέξης του ονόματος του κόμβου ή των προορισμών. Εξαιρούνται του κανόνα αυτού συντομογραφίες γενικά γνωστών συνοδευτικών λέξεων, που συνοδεύουν τα ονόματα των προορισμών και χαρακτηρίζουν τη γεωγραφική θέση τους.
- (2) Συντομογραφίες προορισμών σε κόμβους μπορούν να χρησιμοποιηθούν μόνο όταν αυτές δεν προκαλούν σύγχυση και ανασφάλεια σε οδηγούς, που δεν γνωρίζουν την περιοχή.
- (3) Τα ονόματα των προορισμών μπορούν να αναγραφούν με συντομογραφία τότε μόνο, όταν το πλήρες όνομα του προορισμού έχει αναγραφεί τουλάχιστον μια φορά σε κάποια από τις πινακίδες σήμανσης του κόμβου, εκτός αν αφορούν συντομογραφίες γενικά γνωστές και αποδεκτές π.χ. Αγ. Γεώργιος.
- (4) Συντομογραφίες μπορούν να γίνουν κατά κύριο λόγο σε ονόματα προορισμών που αποτελούνται από τουλάχιστον δύο χωριστές λέξεις:
 - Τοπωνύμια, που αποτελούνται από «διπλές λέξεις» (π.χ. Άγιος Βασίλειος γράφεται ως Αγ. Βασίλειος)
 - Τοπωνύμια με στοιχεία της περιοχής (π.χ. Αρχαίες Κλεωνές γράφεται ως Αρχ. Κλεωνές)
 - Τοπωνύμια με πρόσθετους χαρακτηρισμούς όπως κέντρο, πανεπιστήμιο κτλ. (π.χ. Πανεπιστήμιο Ιωαννίνων γράφεται ως Παν. Ιωαννίνων).
- 5) Σε συντομογραφία υπόκειται επίσης το μέρος του ονόματος ενός προορισμού, που έχει μικρότερη σημασία για τον εντοπισμό του κοντινού προορισμού, π.χ. το αντίστοιχο όνομα μιας ευρύτερης περιοχής ενός τοπωνυμίου (π.χ. Τρίκαλα Κορ. αντί Τρίκαλα Κορινθίας).
- (6) Στην περίπτωση, που αναγραφεί και η ονομασία ενός τόπου της εγγύς περιοχής, που είναι τμήμα ενός δήμου με μεγάλα όρια, επιπλέον της ονομασίας του δήμου, λόγω της υπερτοπικής κυκλοφοριακής σημασίας του, και προηγείται της ονομασίας του τόπου αυτού η ονομασία του δήμου, τότε υπόκειται σε συντομογραφία η ονομασία του δήμου πριν από την ονομασία του τόπου, π.χ.

Ονομασία δήμου : Πειραιάς

Ονομασία τόπου : Φρεατίδα

Αναγραφή προορισμού στην πληροφοριακή σήμανση:

Πειραιάς Π.-Φρεατίδα

- (7) Η συντομογραφία γίνεται κατά κανόνα στο πρώτο γράμμα της λέξης, μετά το οποίο τοποθετείται τελεία. Σε ορισμένες περιπτώσεις μπορούν να χρησιμοποιηθούν και άλλου τύπου συντομογραφίες, που συνηθίζονται γενικά ή είναι και κατάλληλες από την άποψη της τεχνικής της απομνημόνευσης.

Μέρος 1: Πληροφοριακή Σήμανση

- (8) Αν για ορισμένα τοπωνύμια, που αποτελούνται από δύο λέξεις, συνηθίζεται ήδη κάποια συντομογραφία, τότε αυτή πρέπει να χρησιμοποιείται και στην πληροφοριακή σήμανση (π.χ. Αγ. Βασίλειος αντί Αγίος Βασίλειος).
- (9) Τοπωνύμια με διπλές λέξεις ή με συνοδευτικές λέξεις αναγράφονται σύμφωνα με την επίσημη γραφή τους με ή χωρίς παύλα.
- (10) Για προορισμούς που συνοδεύονται από άλλους χαρακτηρισμούς ή και από συντομογραφίες (π.χ. κατευθύνσεις ορίζοντα, τοπωνύμια κτλ.), διαχωρίζονται οι λέξεις μεταξύ τους με μια παύλα. Στην περίπτωση που δεν υπάρχει επαρκής χώρος και ο προορισμός χρειάζεται και συνοδεία της κατεύθυνσης του ορίζοντα μπορεί να γράφεται π.χ. «Θ. – Ανατολικά», αντί «Θεσσαλονίκη Ανατολικά» εφόσον όμως έχει προηγηθεί η αναγραφή της λέξης Θεσσαλονίκη σε προηγούμενη πινακίδα.
- (11) Ονομασίες δευτερευόντων ανισόπεδων κόμβων, που αποτελούνται από περισσότερα του ενός τοπωνύμια, αυτά συνδέονται με λοξές γραμμές.
- (12) Όταν δεν είναι δυνατή η αναγραφή ενός προορισμού ή η ονομασία ενός κόμβου σε μια γραμμή,
- τότε στην περίπτωση τοπωνυμίων με δύο λέξεις, που συνδέονται μεταξύ τους με μια παύλα, η πρώτη γραμμή τελειώνει με αυτήν την παύλα,
π.χ. **Καμένα - Βούρα**
 - τότε τελειώνει το τοπωνύμιο, που συνοδεύεται από έναν πρόσθετο χαρακτηρισμό (προάστιο κλπ) στην πρώτη γραμμή με το όνομα του τόπου, και ο πρόσθετος χαρακτηρισμός με την παύλα διατάσσεται δεξιά κάτω από το τοπωνύμιο. Όταν οι πρόσθετοι χαρακτηρισμοί είναι περισσότεροι του ενός για το ίδιο τοπωνύμιο, τότε αναγράφονται οι πρόσθετοι χαρακτηρισμοί με παύλα ο ένας κάτω από τον άλλο. Οι παύλες βρίσκονται η μια κάτω από την άλλη και στην ίδια θέση.
π.χ. **Κηφισιά** ή **Πειραιάς** ή **Πειραιάς - Λιμάνι**
- Κεφαλάρι **- Λιμάνι** **- Τελωνείο**
- Τελωνείο
 - τότε η πρώτη γραμμή, στην περίπτωση διπλών λέξεων που συνδέονται μεταξύ τους με λοξή γραμμή, τελειώνει με αυτήν τη λοξή γραμμή.
π.χ. **Αιδηψός/** ή **Ρόδος/** ή **Χαλκίδα/**
Λουτρά **Μανδράκι** **Αρτάκη**
- (13) Για τις υπόλοιπες παρουσιαζόμενες περιπτώσεις τηρούνται οι συνήθεις κανόνες της ορθογραφίας. Οι συντομογραφίες έχουν ως χαρακτηριστικό σημείο κατά κανόνα μια τελεία (π.χ. Αγ. Βασίλειος) εφόσον οι κανόνες της ορθογραφίας δεν προβλέπουν κάτι διαφορετικό.

Μέρος 1: Πληροφοριακή Σήμανση**7.7 Αναγραφές αποστάσεων**

- (1) Ως σημείο αναφοράς για την αναγραφόμενη απόσταση, χρησιμοποιείται η πληροφοριακή πινακίδα κατευθύνσεων, που βρίσκεται πριν από μια έξοδο, δηλαδή το Σ.Α.1. Στις επιβεβαιωτικές πινακίδες αναγράφεται η απόσταση ενός προορισμού από το σημείο της πινακίδας μέχρι το κέντρο του προορισμού.
- (2) Αποστάσεις μικρότερες των 3 χιλιομέτρων αναγράφονται σε μέτρα, ενώ οι αποστάσεις που είναι ίσες ή μεγαλύτερες από 3 χιλιόμετρα αναγράφονται σε χιλιόμετρα.
- (3) Χιλιομετρικές αποστάσεις, που υπερβαίνουν τα 5 χιλιόμετρα, αναγράφονται πάντα στρογγυλεμένες στο χιλιόμετρο. Αποστάσεις που κυμαίνονται μεταξύ 3 και 5 χιλιομέτρων στρογγυλεύονται στο 0,5 του χιλιομέτρου.
- (4) Οι αναγραφές σε μέτρα δίνονται με βήματα των 100 μέτρων. Στις περιπτώσεις αυτές προτιμάται η τοποθέτηση της πινακίδας σε θέση που εξασφαλίζεται η ορατότητα παρά σε θέση, που ανταποκρίνεται με ακρίβεια στην αναγραφόμενη απόσταση.
- (5) Η χιλιομετρική απόσταση ενός προορισμού στις επιβεβαιωτικές πινακίδες αναγράφεται μία φορά και διατάσσεται συμμετρικά ως προς την ελληνική και τη λατινική γραφή του προορισμού (βλ. παρ. 10.1, Σχήμα 13).

Μέρος 1: Πληροφοριακή Σήμανση**8. Διαμόρφωση συμβόλων και εμβλημάτων****8.1 Σύμβολα βελών****8.1.1 Τύποι βελών**

- (1) Τα σύμβολα των βελών χρησιμοποιούνται με αναφορά στις λωρίδες κυκλοφορίας και στις κατευθύνσεις. Συνδέουν τον προορισμό και την κατεύθυνση της κυκλοφορίας.
- (2) Υπάρχουν τρεις μόνο διαφορετικοί τύποι βελών, που προέρχονται από την ίδια βασική μορφή:

Βραχεία βέλη για την υπόδειξη των λωρίδων κυκλοφορίας:

Βέλος 1 : Βραχύ βέλος με κατεύθυνση κατακόρυφη (ευθεία κατεύθυνση), και πεδίο εφαρμογής σε πινακίδες σε γέφυρες σήμανσης



Βέλος 2 : Βραχύ βέλος με λοξή κατεύθυνση, και πεδίο εφαρμογής σε πινακίδες σε γέφυρες σήμανσης.



Τα βραχεία βέλη σχεδιάζονται με κωνική διαμόρφωση του στελέχους τους για λόγους καλύτερης αναγνωρισιμότητας.

Επίμηκη βέλη για την υπόδειξη των κατευθύνσεων κυκλοφορίας:

Βέλος 3 : Επίμηκες βέλος με κατακόρυφη ή οριζόντια κατεύθυνση σε πινακίδες διακλαδώσεων κτλ. Σε λοξή θέση χρησιμοποιείται για τις εξόδους.



Το επίμηκες βέλος σχεδιάζεται κατά κανόνα επίσης με κωνική διαμόρφωση του στελέχους του. Όμως στις πινακίδες αναγγελίας των δυνατών κατευθύνσεων, όπου χρησιμοποιούνται βέλη με επίμηκες στέλεχος ή σύνθετα βέλη, τα στελέχη των βελών διαμορφώνονται ευθύγραμμα.

8.1.2 Μορφή

- (1) Ανάλογα με τη σημασία και τη διάταξη των βελών αυτά διακρίνονται σε τέσσερις βασικές μορφές:
 - α. κατακόρυφα βέλη,
 - β. λοξά βέλη,
 - γ. οριζόντια βέλη και
 - δ. καμπύλα βέλη

Όλες αυτές οι μορφές προκύπτουν από τους τρεις προαναφερόμενους τύπους βελών (βλ. παρ. 8.1.1 (2)).

Μέρος 1: Πληροφοριακή Σήμανση

- (2) Οι λεπτομερείς διαστάσεις των βελών προκύπτουν από τα κατασκευαστικά σχέδια, που ακολουθούν για κάθε τύπο.

Βραχεία βέλη για την υπόδειξη των λωρίδων κυκλοφορίας (τύπος βέλους 1 και 2).

Οι αναγραφόμενες διαστάσεις εφαρμόζονται σε πινακίδες με ύψος χαρακτήρων $h=420$ mm, ενώ για διαφορετικό ύψος οι διαστάσεις υπολογίζονται αναλογικά.

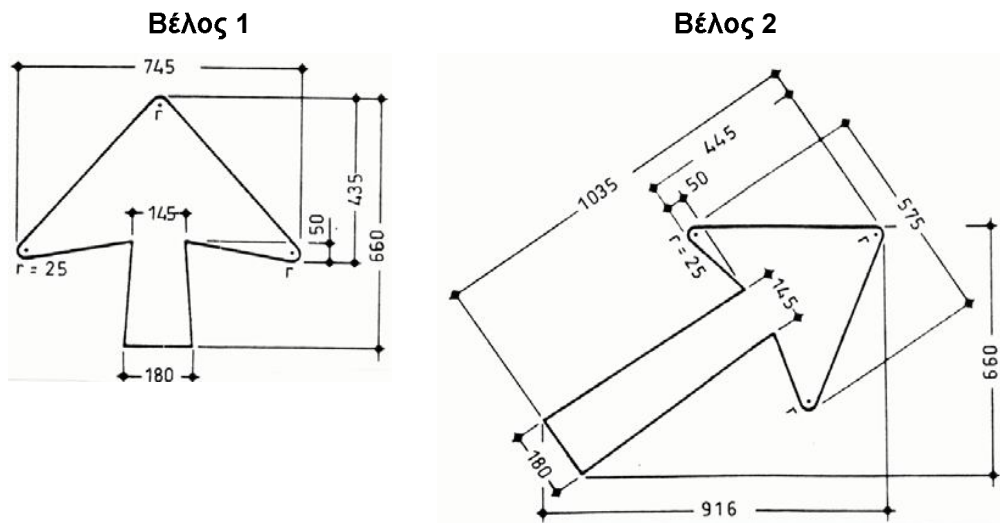

Διαστάσεις σε [mm]

Επιμήκη βέλη για την υπόδειξη των κατευθύνσεων (τύπος βέλους 3).

Οι διαστάσεις που παρατίθενται στον επόμενο πίνακα εφαρμόζονται σε πινακίδες με ύψος χαρακτήρων $h=350$ mm, ενώ για διαφορετικό ύψος οι διαστάσεις υπολογίζονται αναλογικά.

Σε πλευρικές πινακίδες όπου εφαρμόζονται τα βέλη 3, 3a, 3b και 3c θα έχουν διαστάσεις που αντιστοιχούν σε ύψος χαρακτήρων $h=350$ mm, ενώ σε πινακίδες που τοποθετούνται σε προβόλους αυτές αντιστοιχούν σε ύψος $h=420$ mm.

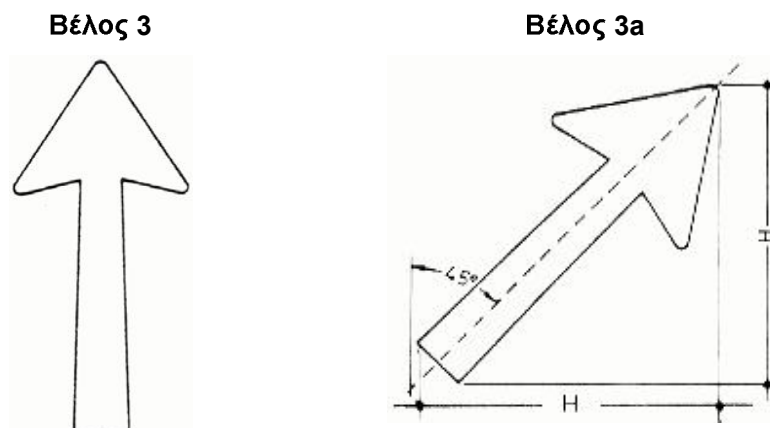

Μέρος 1: Πληροφοριακή Σήμανση

Βέλος 3b

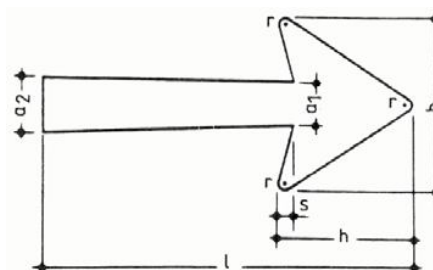

Διαστάσεις σε [mm]

a_1	=	125
a_2	=	155
b	=	500
h	=	385
l	=	1070
r	=	20
s	=	40
H	=	817

Βέλος 3c

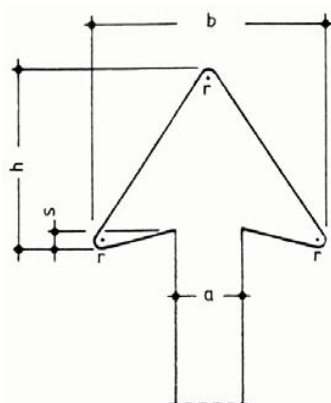

Διαστάσεις σε [mm]

a	=	150
b	=	535
h	=	410
r	=	20
s	=	40

Βέλη υπόδειξης εξόδου από αυτοκινητόδρομο, χρησιμοποιούνται σε πινακίδες πάνω από το οδόστρωμα (Διαστάσεις σε [mm])

Οι αναγραφόμενες διαστάσεις εφαρμόζονται σε πινακίδες με ύψος χαρακτήρων $h=420$ mm, ενώ για διαφορετικό ύψος οι διαστάσεις υπολογίζονται αναλογικά.

Μέρος 1: Πληροφοριακή Σήμανση

Βέλος 3d

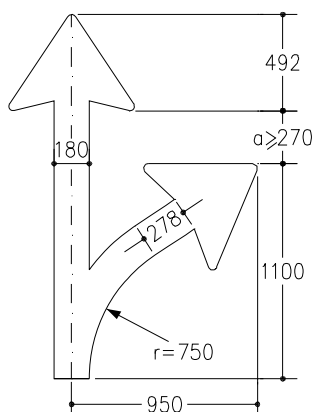

Βέλος 3e

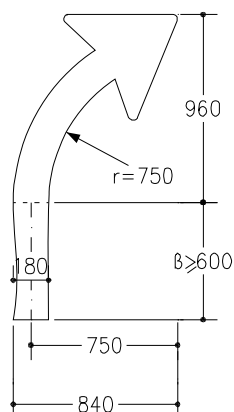

Βέλος 3f

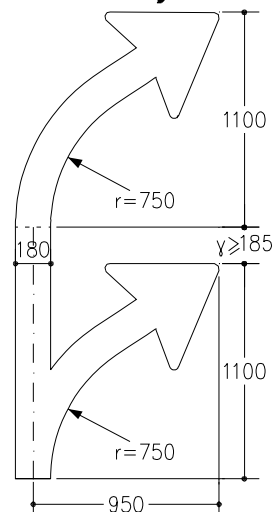

Το βέλος 3f εφαρμόζεται σε πινακίδες πάνω από το οδόστρωμα, όταν η λωρίδα οδήγει αποκλειστικά σε δυο διαδοχικές εξόδους του ίδιου κόμβου.

Οι αναγραφόμενες διαστάσεις α, β, γ είναι οι ελάχιστες, ενώ αυτές αυξάνονται ανάλογα με το πλήθος των αναγραφών.

Βέλος υπόδειξης εξόδου από αυτοκινητόδρομο, χρησιμοποιείται σε πλευρικές πινακίδες (Διαστάσεις σε [mm])

Οι αναγραφόμενες διαστάσεις εφαρμόζονται σε πινακίδες με ύψος χαρακτήρων $h=350$ mm, ενώ για διαφορετικό ύψος οι διαστάσεις υπολογίζονται αναλογικά.

Βέλος 3g

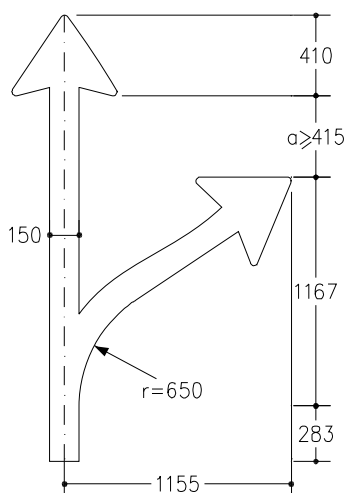







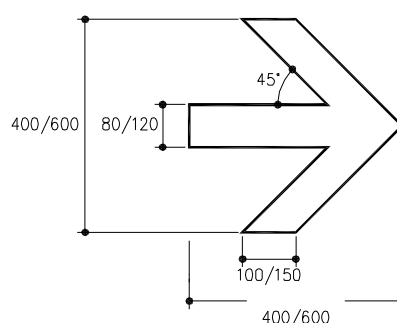



Η αναγραφόμενη διάσταση (α) είναι η ελάχιστη, ενώ αυτή αυξάνεται ανάλογα με το πλήθος των αναγραφών.

Μέρος 1: Πληροφοριακή Σήμανση

Βέλος-ISO, χρησιμοποιείται σε πλευρικές πινακίδες εντός ΣΕΑ (Διαστάσεις σε [mm])

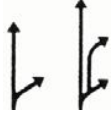
**8.1.3 Πεδίο εφαρμογής**

Η εφαρμογή των διαφόρων βελών προκύπτει από τον επόμενο πίνακα.

Βέλος	Εφαρμογή σε πληροφοριακές πινακίδες:
1 	κατευθύνσεων σε γέφυρες σήμανσης για την υπόδειξη των λωρίδων κυκλοφορίας
2 	κατευθύνσεων σε γέφυρες σήμανσης για την υπόδειξη των λωρίδων κυκλοφορίας
3 	διακλαδώσεων για την υπόδειξη των κατευθύνσεων κυκλοφορίας
3a 	εξόδου δευτερευόντων ανισόπεδων κόμβων, πλευρικές ή σε πρόβολο για την υπόδειξη των κατευθύνσεων κυκλοφορίας
3b 	διακλαδώσεων για την υπόδειξη των κατευθύνσεων κυκλοφορίας
3c 	 <p>πλευρικές, αναγγελίας δυνατών κατευθύνσεων για την υπόδειξη των κατευθύνσεων κυκλοφορίας</p>
3d 	
3e 	 <p>αναγγελίας δυνατών κατευθύνσεων σε γέφυρα σήμανσης για την υπόδειξη των κατευθύνσεων κυκλοφορίας</p>
3g 	

Μέρος 1: Πληροφοριακή Σήμανση**8.2 Εμβλήματα****8.2.1 Μορφή, μέγεθος**

- (1) Υπάρχουν τρεις τύποι εμβλημάτων, βλ. Σχήματα I, II και III. Τα γράμματα και οι αριθμοί, εντός του λευκού πλαισίου του εμβλήματος, αποτελούν τα στοιχεία του εμβλήματος.
- (2) Το έμβλημα διαστασιολογείται με βάση το μέγεθος των στοιχείων του και του πλαισίου που το απαρτίζουν. Τα μεγέθη, που περιλαμβάνονται στα κατασκευαστικά σχέδια σχετικά με τη μορφή και τις διαστάσεις του εμβλήματος, τηρούνται σε κάθε περίπτωση.
- (3) Το ύψος (z) των στοιχείων του εμβλήματος ανέρχεται στις πινακίδες χιλιομετρικών αποστάσεων (επιβεβαιωτικές πινακίδες) σε 245 mm. Στις υπόλοιπες πλευρικές πινακίδες, ανέρχεται σε 280mm και στις πινακίδες σε πρόβολο ή σε γέφυρα σήμανσης σε 350 mm. Ο κανόνας αυτός ισχύει και για τις πινακίδες, στις οποίες παρουσιάζονται δύο ή ενδεχομένως και περισσότερα εμβλήματα, με εξαίρεση την παρακάτω περίπτωση (6).
- (4) Το ύψος (z) των στοιχείων του εμβλήματος, το οποίο τοποθετείται δίπλα σε αναγραφές προορισμών, είναι $z=0,75 h$, όπου h =ύψος χαρακτήρων των προορισμών (βλ. παρ.10.1, Σχήμα 13).
- (5) Όταν η αρίθμηση είναι διπλή, τα εμβλήματα διατάσσονται το ένα δίπλα στο άλλο ή το ένα πάνω από το άλλο.
- (6) Όταν δεν είναι δυνατό να τηρηθούν οι απαιτούμενες αποστάσεις από τα άλλα στοιχεία στην περίπτωση των διπλών αριθμήσεων, τότε μπορεί να μειωθεί το ύψος των στοιχείων του εμβλήματος κατά 35 mm (βλ. παρ.10.1, Σχήμα 13Δ).
- (7) Για την αναγραφή των στοιχείων του εμβλήματος χρησιμοποιείται η κανονική γραφή (τύπος γραφής Β). Στην περίπτωση τριψήφιων αριθμών διεθνών οδικών αρτηριών ("E-") επιλέγεται η στενή γραφή (συμπεριλαμβανομένου και του γράμματος "E").
- (8) Τα εμβλήματα περιλαμβάνουν ένα «πεδίο στοιχείων». Στα εμβλήματα των Σχημάτων I και II, στο πεδίο αυτό αναγράφεται το γράμμα "Α" ή "Ε" πάντα με αφετηρία το αριστερό όριο, ενώ οι αριθμοί αναγράφονται πάντα με αφετηρία το δεξιό όριο.
- (9) Το έγχρωμο εξωτερικό περίγραμμα πλάτους 0,50e των εμβλημάτων μπαίνει μόνον όταν τα εμβλήματα τοποθετούνται επί λευκού υποβάθρου.
- (10) Για την αναγραφή αριθμού κόμβου, αν ο αριθμός είναι μονοψήφιος ή διψήφιος χρησιμοποιείται η κανονική γραφή (τύπος γραφής Β). Στην περίπτωση τριψήφιου αριθμού εφαρμόζεται η στενή γραφή (τύπος γραφής Α). Το ύψος του αριθμού του κόμβου ισούται με το ύψος των χαρακτήρων h των αναγραφών (Σχήμα IV).

Μέρος 1: Πληροφοριακή Σήμανση**8.2.2 Διάταξη συνδυασμού εμβλημάτων και συμβόλων βελών****Βέλος 1 και Βέλος 2 σύμβολο βέλους :**

στο μέσον πάνω από τη λωρίδα κυκλοφορίας

**έμβλημα :**

σε οδοστρώματα με δύο και περισσότερες λωρίδες κυκλοφορίας: πάντα στο μέσον μεταξύ των βελών.

Σε εξερχόμενη λωρίδα: δεξιά δίπλα στο βέλος.

Το ή τα εμβλήματα και τα σύμβολα βελών αναγράφονται εν σειρά.

Βέλος 3**σύμβολο βέλους :**

αριστερά κάτω από την ομάδα προορισμών

**έμβλημα :**

δεξιά δίπλα στο βέλος,

διπλές αριθμήσεις: η μια πάνω από την άλλη

Βέλος 3a**σύμβολο βέλους :**

στις πλευρικές πινακίδες εξόδου: στο μέσον κάτω από την ομάδα προορισμών. Στις πινακίδες σε προβόλους: αριστερά δίπλα από την ομάδα προορισμών.

**έμβλημα :**

ενδεχομένως αριθμός Εθνικής οδού: πάνω από το βέλος.

Βέλος 3b**σύμβολο βέλους :**

στο μέσον κάτω από την ομάδα προορισμών

**έμβλημα :**

πάνω από το βέλος,

διπλές αριθμήσεις: η μια δίπλα στην άλλη

Βέλος 3c**σύμβολο βέλους :**

Το βέλος με ένδειξη ευθείας κατεύθυνσης: αριστερά από την αντίστοιχη ομάδα προορισμών. Το βέλος με ένδειξη κατεύθυνσης εξόδου: αριστερά κάτω από την αντίστοιχη ομάδα προορισμών. Η αριστερή πλευρά της αιχμής του βέλους εμφανίζεται οριζόντια.

**έμβλημα :**

Ευθεία κατεύθυνση : στο μέσον πάνω από το βέλος,

διπλές αριθμήσεις: η μια πάνω από την άλλη.

Εξερχόμενη κατεύθυνση : δεξιά δίπλα στο βέλος,

Μέρος 1: Πληροφοριακή Σήμανση

η άνω πλευρά του εμβλήματος βρίσκεται στο ίδιο ύψος με την άνω πλευρά της αιχμής του βέλους,
διπλές αριθμήσεις: η μια δίπλα στην άλλη.

Βέλος 3 c, d, e, f



Στις πινακίδες αναγγελίας δυνατών κατευθύνσεων σε γέφυρα σήμανσης.

σύμβολο βέλους :

στο μέσον πάνω από τη λωρίδα κυκλοφορίας.

Σε πινακίδες με δύο βέλη, που δείχνουν προς την ίδια κατεύθυνση, επιτρέπεται η μετατόπιση των βελών προς τα αριστερά και τα δεξιά κατά το ίδιο μήκος, όταν οι λέξεις είναι μεγάλες.

Η μετατόπιση πρέπει να είναι η μικρότερη δυνατή. Το άκρο της πινακίδας δεν επιτρέπεται να εισέρχεται μέσα στο πλάτος της λωρίδας καθοδήγησης.

έμβλημα :

Ευθεία κατεύθυνση : στο μέσον μεταξύ των βελών.

Εξερχόμενη κατεύθυνση : δεξιά δίπλα από την αναγραφόμενη απόσταση και κάτω από την ομάδα προορισμών.

Διπλές αριθμήσεις: η μια δίπλα στην άλλη.

Σχήμα Ι: Έμβλημα με τον αριθμό του αυτοκινητοδρόμου Διαστασιολόγηση
($e = N = 1/7 z$, $z =$ ύψος στοιχείων εμβλήματος)

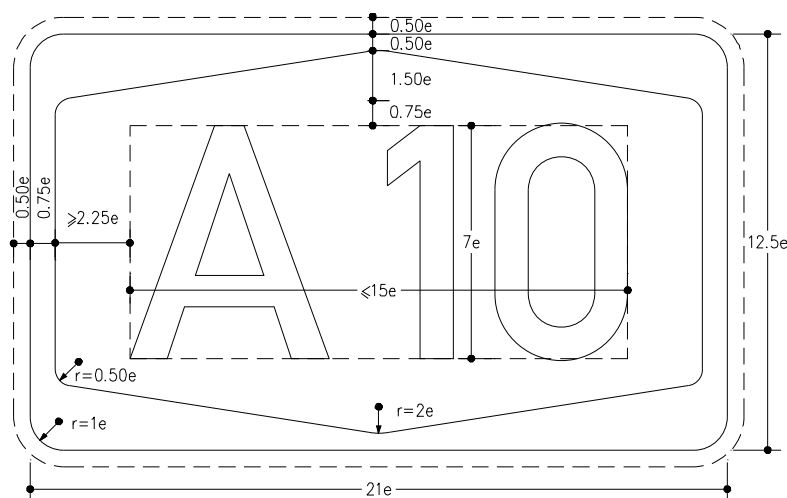

Αριθμοί αυτοκινητοδρόμων:

ΠΑΘΕ..... A1
ΕΓΝΑΤΙΑ ΟΔΟΣ A2
ΙΟΝΙΑ ΟΔΟΣ A5

Μέρος 1: Πληροφοριακή Σήμανση

Σχήμα II: Έμβλημα με τον αριθμό της κύριας διεθνούς οδικής αρτηρίας (E-road)
($e = N = 1/7 z$, $z =$ ύψος στοιχείων εμβλήματος)

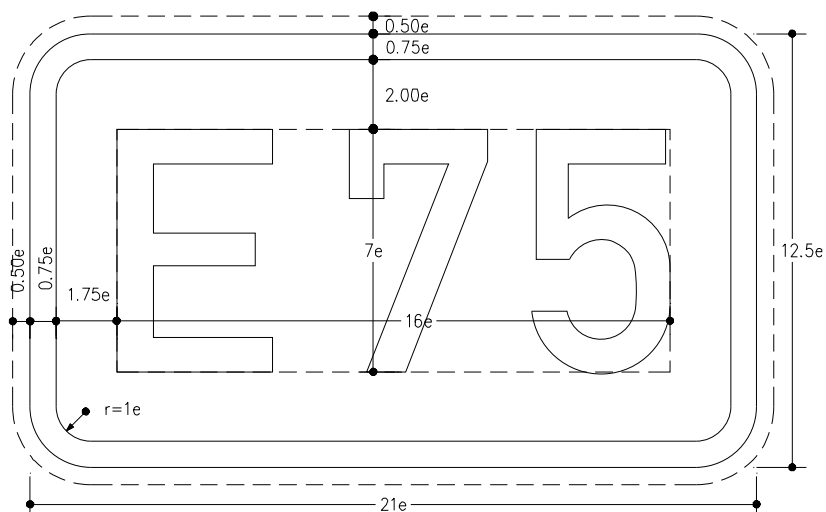

Σχήμα III: Έμβλημα με τον αριθμό της εθνικής οδού
 $1 e = 1/7 z$, $z =$ ύψος χαρακτήρων εμβλήματος

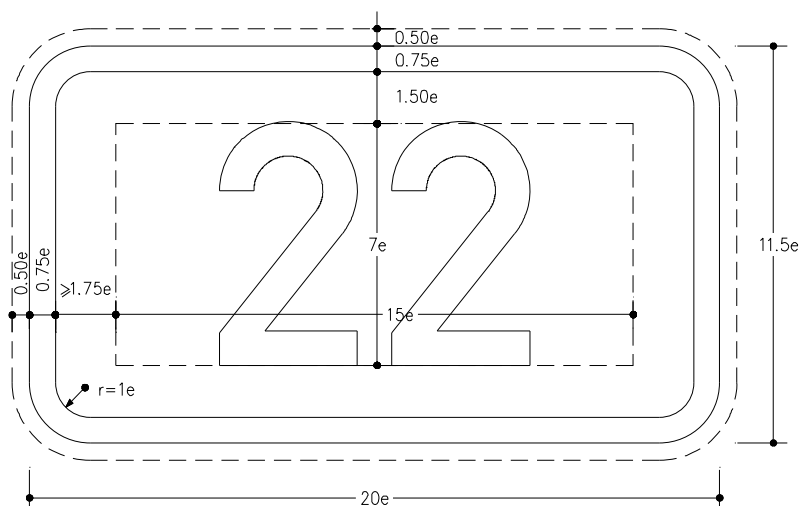

Μέρος 1: Πληροφοριακή Σήμανση

Σχήμα IV: **Αριθμός κόμβου**
 $1 E = 1/7 h$ $h = \text{ύψος χαρακτήρων}$

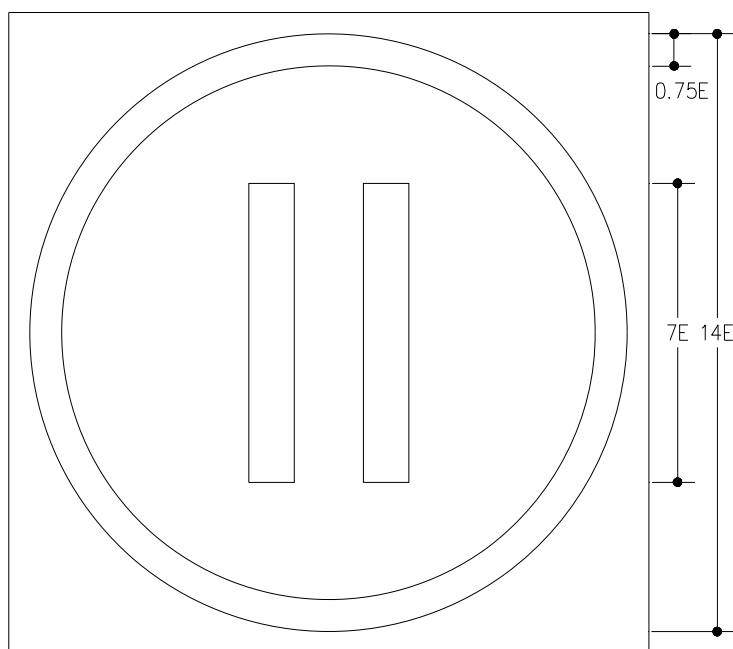

Αριθμός με δυο
χαρακτήρες

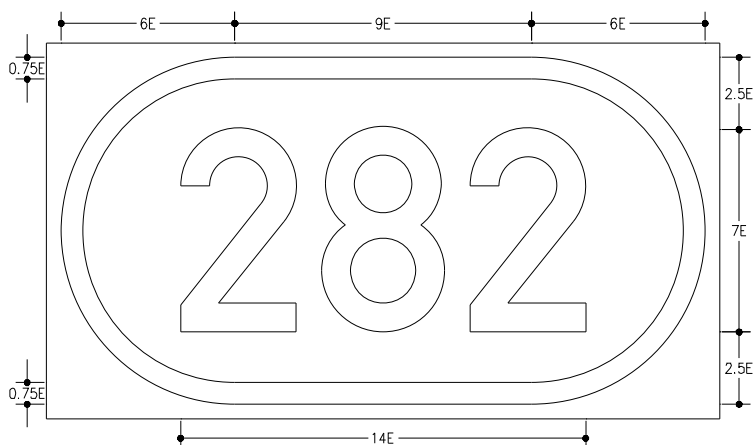

Αριθμός με τρεις
χαρακτήρες

Μέρος 1: Πληροφοριακή Σήμανση**8.3 Γραφικά σύμβολα****8.3.1 Γενικά, χρώμα, μέγεθος**

- (1) Ορισμένες έννοιες απεικονίζονται με γραφικά σύμβολα με τη μορφή συμβολικών παραστάσεων, πικτογραφικών παραστάσεων, λέξεων και συνδυασμένων παραστάσεων (π.χ. ενδείξεις προσφερόμενων υπηρεσιών σε βοηθητικές εγκαταστάσεις αυτοκινητοδρόμων). Ο χρησιμοποιούμενος εδώ όρος «γραφικό σύμβολο» ανταποκρίνεται στον ορισμό σύμφωνα με DIN 32830 και αντιστοιχεί στον όρο «πινακίδες πληροφοριακές-δηλωτικές» του Κώδικα Οδικής Κυκλοφορίας.
- (2) Μέσα σε παρόδιες εγκαταστάσεις χρησιμοποιούνται γραφικά σύμβολα μελανού χρώματος, με εξαίρεση τα σύμβολα «Πρώτες Βοήθειες», «Σταθμός ή Νοσοκομείο» που είναι ερυθρού χρώματος, ενώ ο «Πυροσβεστικός κρουνός» είναι λευκό σύμβολο. Όλα αυτά τα σύμβολα τοποθετούνται σε ένα τετράγωνο πλαίσιο με λευκό υπόβαθρο, εκτός του πυροσβεστικού κρουνού που τοποθετείται σε ερυθρό υπόβαθρο, μέσα στην πράσινη πινακίδα. Εάν χρησιμοποιούνται σε «πρόσθετες πινακίδες», το πλαίσιο είναι συνήθως ορθογώνιο. Τα γραφικά σύμβολα, που διατάσσονται στις πινακίδες με τις αναγγελίες «Αυτοκινητόδρομος», «Έξοδος» και «Διασταύρωση Αυτοκινητοδρόμων» ή «Συμβολή Αυτοκινητοδρόμων» είναι λευκά σε πράσινο υπόβαθρο, χωρίς πλαίσιο (βλ. παρ. 8.3.3). Το γραφικό σύμβολο για «Χώρο Στάθμευσης» είναι επίσης λευκό πάνω σε πράσινο υπόβαθρο, τοποθετείται όμως εντός τετραγώνου ή ορθογώνιου πλαισίου με λευκό περίγραμμα (βλ. παραγρ.11).
- (3) Εφόσον δεν προβλέπεται διαφορετικά, οι διαστάσεις των πλευρών του τετραγώνου ή ορθογώνιου πλαισίου (μέσα στην πράσινη πινακίδα) ορίζονται ως εξής:

Θέση τοποθέτησης	Πλευρά τετραγώνου [mm]	Πλάτος x ύψος ορθογώνιου [mm]
Σε πινακίδες στο κύριο οδόστρωμα (προειδοποιητικές αναγγελίας προσέγγισης, αναγγελίας δυνατών κατευθύνσεων, κατευθύνσεων)	11E	11E x 16,5E
Στην περίπτωση που είναι μόνο το έμβλημα χωρίς αναγραφή	14E	
Στις πινακίδες αναγγελίας δυνατών εισόδων σε αυτοκινητόδρομο	10E	10E x 15E
Στις πινακίδες επί των προσβάσεων προς παρόδιες εγκαταστάσεις εξυπηρέτησης του αυτοκινητοδρόμου (π.χ. χώροι στάθμευσης, παροχές υπηρεσιών)	600	900 x 600
Στις πινακίδες υποδείξεων στο εσωτερικό των παρόδιων εγκαταστάσεων εξυπηρέτησης	400	600 x 400

- (4) Για παρόδιες εγκαταστάσεις βλ. κεφ. 12.

Μέρος 1: Πληροφοριακή Σήμανση**8.3.2 Μορφή και σημασία**

- (1) Η μορφή των γραφικών συμβόλων είναι σύμφωνη με τη δημοσιοποιημένη σχετική απόφαση του Υπουργού ΠΕ.ΧΩ.Δ.Ε. (βλ. επίσης παρ. 2.1.7).
- (2) Τα διαφορετικά μεγέθη του ίδιου γραφικού συμβόλου προκύπτουν μέσω της γραμμικής αναπαραγωγής του πρωτότυπου. Το πρωτότυπο συνήθως έχει τη μορφή ενός τετράγωνου πλαισίου με μήκος πλευράς 150 mm ή στην περίπτωση ορθογωνίου η μικρότερη πλευρά είναι 150 mm. Η ονομαστική διάσταση (α) αναφέρεται σαν ρυθμιστική διάσταση για την αναπαραγωγή στο πλάτος του βασικού τετράγωνου πλαισίου.
- (3) Σε γραφικά σύμβολα με οχήματα (επιβατηγά, φορτηγά, λεωφορεία, πλοία, αεροσκάφη), η κατεύθυνση του οχήματος του γραφικού συμβόλου πρέπει να υποδεικνύει την κατεύθυνση κυκλοφορίας που πρέπει να ακολουθηθεί. Η ευθεία κατεύθυνση υποδεικνύεται (πλην αεροσκαφών) με κατεύθυνση του οχήματος του γραφικού συμβόλου προς τα αριστερά (βλ. και παράγρ.11.2.7).

8.3.3 Συνήθη χρησιμοποιούμενα γραφικά σύμβολα (πλήρης σειρά των γραφικών συμβόλων βρίσκεται στο Μέρος 7)**Σύμβολα αυτοκινητοδρόμου**α. Έναρξη αυτο/δρόμου
(κανονική μορφή)β. Τέλος αυτο/δρόμου
(κανονική μορφή)γ. Σε πινακίδες χωρίς αναγραφή
(πεπλατυσμένη μορφή)δ. Δευτερέων ανισόπεδος κόμβος
Έξοδος από τον αυτοκινητόδρομοε. Πρωτεύων ανισόπεδος κόμβος
Διασταύρωση ή Συμβολή αυτοκινητοδρόμων

Η πεπλατυσμένη μορφή (γ) χρησιμοποιείται στην περίπτωση πινακίδων που δεν αναγράφεται ο μακρινός προορισμός, για λόγους καλύτερης αισθητικής και ευκολότερης ανάγνωσης (βλ. και παραγρ. 16.1.2)

9. Διαμόρφωση περιγράμματος και αποστάσεων

9.1 Περίγραμμα

- (1) Οι πινακίδες που έχουν υπόβαθρο πρασίνου χρώματος έχουν πλαίσιο ένα λευκό περίγραμμα. Το πλάτος του περιγράμματος είναι πάντα μεγέθους 1E, ενώ οι γωνίες στρογγυλεύονται με ακτίνα $R=2E$. Από αυτόν τον κανόνα εξαιρούνται οι πινακίδες με ύψος χαρακτήρων $h \leq 280$ mm, όπου το πλάτος του περιγράμματος ορίζεται από τον Πίνακα της παρ. 16.2.4.
- (2) Αν μια πινακίδα αποτελείται από δυο επιμέρους πινακίδες, τότε:
 - α) Αν ο διαχωρισμός γίνεται κατακόρυφα (π.χ. πινακίδες διακλαδώσεων, Σχήματα 25, 26 και 27), τότε το πλάτος του περιγράμματος προκύπτει από τις αποστάσεις (διαγωνίους) των επιμέρους πινακίδων. Αν προκύπτουν διαφορετικά πλάτη περιγραμμάτων, τότε επιλέγεται για το σύνολο της πινακίδας το μεγαλύτερο εξ αυτών. Το ίδιο πλάτος έχει και η λευκή διαχωριστική γραμμή, η οποία φθάνει μέχρι το περίγραμμα και πάνω και κάτω.
 - β) Αν ο διαχωρισμός γίνεται οριζόντια διακρίνουμε τις εξής περιπτώσεις:
 - β.1) Αν πρόκειται για επιβεβαιωτική πινακίδα αποστάσεων (π.χ. Σχήμα 13), τότε το περίγραμμα της πινακίδας διαστασιοποιείται από τη διαγώνιο της όλης πινακίδας και η λευκή διαχωριστική γραμμή έχει πλάτος 40 mm.
Η διαχωριστική γραμμή δεν φθάνει μέχρι το περίγραμμα, αλλά αφήνει απόσταση απ' αυτό (και δεξιά, και αριστερά) όσο οι αναγραφές.
 - β.2) Αν πρόκειται για πινακίδα διπλής αναγγελίας προσέγγισης σε κόμβους. (βλ. κατωτέρω παράγρ.10.4.2), τότε ανάλογα με την περίπτωση:
 - ή εφαρμόζεται το ανωτέρω εδάφιο (α) (στις περιπτώσεις (1) και (2.α) της παραγρ.10.4.2) αλλά με πλάτος της διαχωριστικής γραμμής 50 mm και ελάχιστο πλάτος περιγράμματος επίσης 50 mm
 - ή εφαρμόζεται το ανωτέρω εδάφιο (β.1) (στις περιπτώσεις (3) και (4) της παραγρ.10.4.2)
 - β.3) Στις υπόλοιπες περιπτώσεις επί μέρους πινακίδων εφαρμόζεται αντίστοιχα είτε το εδάφιο (α), είτε το εδάφιο (β.1), ανάλογα με το αν οι αναγραφόμενες των δυο επιμέρους πινακίδων είναι ανεξάρτητες μεταξύ τους ή έχουν εννοιολογική ή κυκλοφοριακή σχέση.
- (3) Οι γωνίες των πινακίδων (ορθογωνική, βελοειδής εξόδου με πράσινο υπόβαθρο, βελοειδής με κυανό υπόβαθρο) στρογγυλεύονται σύμφωνα με τα οριζόμενα στους πίνακες των παραγράφων 16.2.3, 16.2.4 και 16.2.5.

Μέρος 1: Πληροφοριακή Σήμανση**9.2 Αποστάσεις μεταξύ των στοιχείων διαμόρφωσης των πινακίδων****9.2.1 Γενικά**

- (1) Οι αποστάσεις, που αναφέρονται στις παρούσες οδηγίες εξαρτώνται από το ύψος των χαρακτήρων (h). Λόγω της απαιτούμενης διάταξης του κάθε μεμονωμένου στοιχείου σε σχέση με τα υπόλοιπα, για τις μεταξύ τους αποστάσεις πρέπει να τηρούνται οι αναγραφόμενες τιμές, προκειμένου να εξασφαλίζεται η καλή αναγνωσιμότητα και η αρμονική εμφάνιση του συνόλου της πινακίδας. Στα κατασκευαστικά σχέδια που ακολουθούν, οι αποστάσεις δίνονται σε μονάδες (E). Σαν μονάδα (E) ορίζεται το 1/7 του ύψους των χαρακτήρων ($E=1/7 h$).
- (2) Αν για δύο γειτονικά στοιχεία διαμόρφωσης δίνονται διαφορετικές αποστάσεις, τότε επιλέγεται η μικρότερη από τις δύο. Από τον κανόνα αυτό εξαιρούνται, στις ορθογώνιες πινακίδες, οι αποστάσεις από το περίγραμμα (βλ. παρ. 9.2.7).
- (3) Τα κατασκευαστικά σχέδια για τις διάφορες πινακίδες που περιλαμβάνονται στις παρούσες οδηγίες έχουν διαστασιολογηθεί κατά τέτοιο τρόπο, ώστε οι μεταβλητές διαστάσεις να χαρακτηρίζονται με το σύμβολο "≥".

9.2.2 Γραφή (βλ. και Πίνακα 1, παραγρ.7.2)

- (1) Η απόσταση μεταξύ των κεφαλαίων χαρακτήρων δύο γραμμών (διάκενο γραμμών) ανέρχεται σε 4E.
- (2) Αν, με δεδομένο το 4E σαν διάκενο γραμμών, το ύψος της πινακίδας που προκύπτει είναι κατά 6E μικρότερο από το ύψος πινακίδας που προκύπτει από άλλους λόγους (π.χ. ίσο ύψος πινακίδων σε γέφυρα σήμανσης), τότε σαν απόσταση διακένου γραμμών λαμβάνεται το 6E. Τυχόν παραμένοντα υπόλοιπα στις διαστάσεις προστίθενται ισόποσα στις θέσεις εκείνες, που χαρακτηρίζονται με το σύμβολο "≥".
- (3) Στην περίπτωση διαφορετικών μεγεθών γραφής υπολογίζεται η απόσταση μεταξύ δύο γραμμών ως ο μέσος όρος των αποστάσεων, που αντιστοιχούν σε κάθε μέγεθος γραφής. Το διάκενο των γραμμών δηλαδή κατά κανόνα προκύπτει σαν άθροισμα του 2E του μικρότερου μεγέθους και του 2E του μεγαλύτερου μεγέθους γραφής.
- (4) Η απόσταση μεταξύ των λέξεων κατά την οριζόντια έννοια για προορισμούς όπως Αγ. Βασίλειος, ανέρχεται
 - στη στενή γραφή 4E
 - στην κανονική γραφή 5E

Δε λαμβάνονται υπόψη οι τυχόν υπάρχουσες τελείες συντομογραφιών.

Μεταξύ του τελευταίου γράμματος ενός προορισμού και του πρώτου ψηφίου της αναγραφόμενης δίπλα σ' αυτόν η απόσταση είναι 5E.

- (5) Όταν αναγράφονται δύο ανεξάρτητοι μεταξύ τους προορισμοί στην ίδια γραμμή, ο ένας δίπλα στον άλλο, όπως π.χ. «Λαμία Χαλκίδα», τότε η μεταξύ των λέξεων απόσταση είναι 7E. Αν χρησιμοποιούνται και άλλα στοιχεία στην ίδια γραμμή μαζί με τους προορισμούς (π.χ. προορισμός και ακολουθεί έμβλημα), τότε επιλέγονται και για τα στοιχεία αυτά οι ίδιες αποστάσεις όπως μεταξύ λέξεων.

Μέρος 1: Πληροφοριακή Σήμανση

- (6) Στις αναγραφές αποστάσεων, η απόσταση μεταξύ του τελευταίου ψηφίου της αναγραφόμενης απόστασης και της διάστασης km ή m ανέρχεται σε 2E στη στενή γραφή και 3E στην κανονική γραφή. Η ίδια απόσταση ισχύει και μεταξύ αριθμού και της μονάδας "h" (ώρες). Σε περίπτωση που η μονάδα είναι "t" (τόνος), η απόσταση αυτή μειώνεται κατά 2h/112 ή κατά 4h/112 αντίστοιχα (σε mm).
- (7) Οι αποστάσεις μεταξύ των ομάδων των προορισμών διαφόρων κατευθύνσεων δίνονται αναλυτικά στα κατασκευαστικά σχέδια. Για τις περιπτώσεις εκείνες που δεν γίνεται αναφορά ή δεν προκύπτουν από τα υπάρχοντα σχέδια, επιλέγεται η απόσταση $\geq 15E$.

9.2.3 Έγχρωμο ένθετο

- (1) Αν βρίσκεται μια γραμμή λέξεων, μια ομάδα προορισμών ή ένα άλλο στοιχείο διαμόρφωσης μέσα σε έγχρωμο ένθετο, τότε λαμβάνεται σαν απόσταση μέχρι τις πλευρές του ένθετου, προς όλες τις κατευθύνσεις, η απόσταση 3E.
- (2) Οι αποστάσεις προς άλλα στοιχεία διαμόρφωσης μετρούνται από τις πλευρές του ένθετου.
- (3) Ειδικά οι αναγραφές σε λευκό ένθετο γίνονται με ύψος χαρακτήρων $h_w = h - 70$, όπου h το καθοριστικό μέγεθος των χαρακτήρων της πινακίδας. Όταν χρησιμοποιείται και γραφικό σύμβολο αυτό σχεδιάζεται χωρίς πλαίσιο. Δηλαδή σε μια πλευρική πινακίδα όπου το καθοριστικό μέγεθος των χαρακτήρων είναι $h = 350$, είναι $h_w = 280$ (βλέπε επόμενο σχήμα).

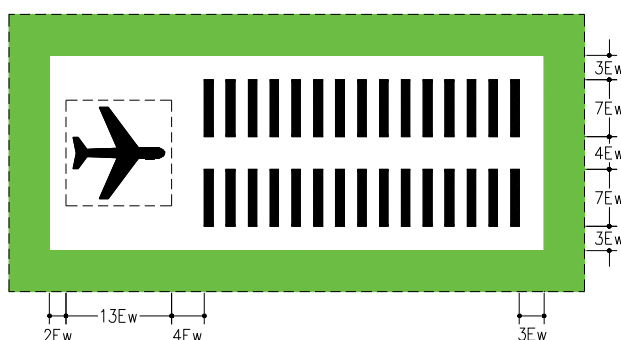

$$E_w = 1/7 h_w, \quad h_w = \text{Μέγεθος χαρακτήρων σε λευκό ένθετο}$$

9.2.4 Εμβλήματα – Αριθμοί κόμβων – Σύμβολα κρατών**9.2.4.1 Εμβλήματα**

- (1) Η απόσταση μεταξύ των εμβλημάτων (αριθμός αυτοκινητοδρόμου, αριθμός E-road ή εθνικής οδού) και των άλλων στοιχείων διαμόρφωσης της πινακίδας ανέρχεται σε 5E προς τα πλάγια και 4E προς τα άνω και προς τα κάτω.
- (2) Σε διπλές αριθμήσεις (π.χ. διπλό έμβλημα E96 E43), η απόσταση των άλλων στοιχείων της πινακίδας από αυτή τη διπλή αρίθμηση ανέρχεται σε 4E προς όλες τις πλευρές.

Μέρος 1: Πληροφοριακή Σήμανση

- (3) Η απόσταση μεταξύ ίδιων εμβλημάτων ανέρχεται στα 2/7 του ύψους των στοιχείων του εμβλήματος, όταν τα εμβλήματα διατάσσονται το ένα δίπλα στο άλλο ή το ένα πάνω από το άλλο.
- (4) Η ειδική διάταξη και η διαμόρφωση των αποστάσεων στις διπλές αριθμήσεις των Ε-αριθμών και των Α-αριθμών καθορίζεται στα Σχήματα 13(Α) έως 13(Δ), παράγρ.10.1.

9.2.4.2 Αριθμοί κόμβων

Η απόσταση του κυκλικού περιγράμματος ενός αριθμού κόμβου από τα άλλα στοιχεία διαμόρφωσης της πινακίδας ανέρχεται σε 5Ε κατά την οριζόντια έννοια και σε 4Ε κατά την κατακόρυφη έννοια. Ενώ στην περίπτωση οβάλ περιγράμματος εφαρμόζεται απόσταση 5Ε προς όλες τις πλευρές.

9.2.4.3 Σύμβολα κρατών

Για τη σύμβολα κρατών ισχύουν οι ίδιοι κανόνες αποστάσεων που ισχύουν για τα εμβλήματα, τόσο για τις αποστάσεις μεταξύ τους, όσο και για τις αποστάσεις προς άλλα στοιχεία διαμόρφωσης της πινακίδας. Οι χαρακτήρες που προσδιορίζουν το κράτος, (βλ. παράγρ.7.5 (4)) αναγράφονται εντός του ορθογωνίου που δείχνεται στο επόμενο σχήμα.

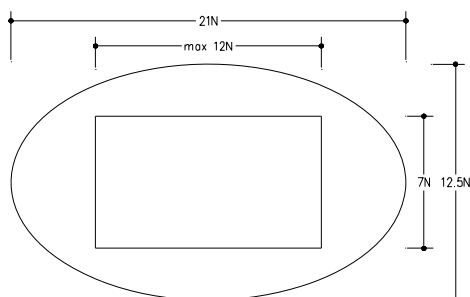
Μέρος 1: Πληροφοριακή Σήμανση

$$N = e = 1/7 z$$

$$z = 0,75 h$$

9.2.5 Σύμβολα βελών

Η απόσταση των βελών από τα υπόλοιπα στοιχεία διαμόρφωσης εφαρμόζεται σύμφωνα με τα επόμενα:

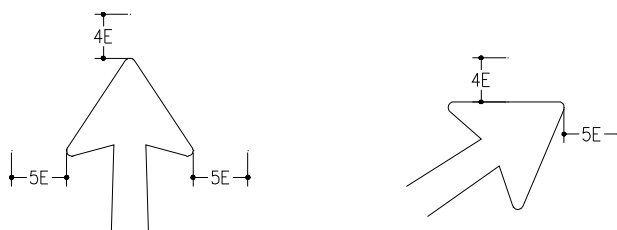

Οι αντίστοιχες αποστάσεις των βελών από το πλαίσιο είναι 5E κατακόρυφα και 6E οριζόντια.

9.2.6 Γραφικά σύμβολα (πικτογράμματα)

- (1) Η απόσταση των γραφικών συμβόλων από τα υπόλοιπα στοιχεία διαμόρφωσης ανέρχεται σε 5E και 4E αντίστοιχα κατά την οριζόντια και κατακόρυφη έννοια. Σε περίπτωση που το γραφικό σύμβολο τοποθετείται σε πλαίσιο, η απόσταση 5E μετράται από τις πλευρές του πλαισίου.
- (2) Αν σε μια πινακίδα υπάρχουν μόνο γραφικά σύμβολα, χωρίς κείμενο, τότε η απόσταση μεταξύ τους δεν πρέπει να είναι μικρότερη από το 25% του μήκους της κατακόρυφης πλευράς του πλαισίου του γραφικού συμβόλου.

9.2.7 Απόσταση από το περίγραμμα

- (1) Η απόσταση των στοιχείων διαμόρφωσης από το περίγραμμα ανέρχεται σε 6E κατά την οριζόντια έννοια και σε 5E κατά την κατακόρυφη έννοια. Οι αποστάσεις αυτές υπερσχύουν των αποστάσεων που αναφέρονται στις προηγούμενες παραγράφους (π.χ. στην παράγρ.9.2.5), πλην της κατακόρυφης απόστασης του κυκλικού περιγράμματος αριθμού κόμβου από το περίγραμμα της πινακίδας, που είναι 4E (βλ. παραγρ. 9.2.4.2).
- (2) Σε πινακίδες με γραφικά σύμβολα χωρίς κείμενο επιλέγεται η απόσταση σύμφωνα με τα αναφερόμενα στο εδάφιο (2) της παραγράφου 9.2.6.

Μέρος 1: Πληροφοριακή Σήμανση**9.2.8 Αποστάσεις σε πινακίδες μορφής βέλους (βλ. Σχήμα 12)**

Λόγω της ειδικής διαμόρφωσης της πινακίδας η εφαρμογή των παραπάνω αναφερθεισών αποστάσεων γίνεται κάτω από προϋποθέσεις. Κάθε φορά πρέπει να ελέγχεται η αρμονική γραφική διαμόρφωση της πινακίδας. Στην περίπτωση αυτή μπορεί να θεωρηθεί σκόπιμη η μείωση της απόστασης μεταξύ των στοιχείων διαμόρφωσης και από την άνω ή κάτω πλευρά της πινακίδας σε 3Ε περίπου. Σε καμία περίπτωση όμως η οριζόντια απόσταση από την πλευρά (περίγραμμα) της πινακίδας δεν πρέπει να είναι μικρότερη από 4Ε (βλ. και Σχήμα 48, παράγρ. 16.2.3).

10. Σήμανση κόμβων

- (1) Το κεφάλαιο αυτό περιλαμβάνει σχέδια της τυπικής διάταξης των πινακίδων σε δευτερεύοντες ανισόπεδους κόμβους και σε διασταυρώσεις και συμβολές αυτοκινητοδρόμων (πρωτεύοντες ανισόπεδοι κόμβοι). Στα σχέδια αυτά έχουν ληφθεί υπόψη οι κατασκευαστικές εναλλακτικές περιπτώσεις στις περιοχές εξόδων. Αν κατά την εφαρμογή απαιτηθεί κάποια απόκλιση από τις τυπικές περιπτώσεις π.χ. λόγω ειδικής κατασκευαστικής διαμόρφωσης του κόμβου, τότε πρέπει να υπάρξει και αντίστοιχη διαμόρφωση των πινακίδων. Τα στοιχεία και οι κανόνες διαμόρφωσης των παρουσιών οδηγίων προβλέπουν και αυτές τις ειδικές περιπτώσεις.
- (2) Στις περιπτώσεις πινακίδων σε γέφυρα σήμανσης το μήκος των λέξεων των αναγραφόμενων προορισμών πρέπει να περιορίζεται με κάθε τρόπο ώστε τα πλευρικά άκρα των πινακίδων να διατηρούνται σε απόσταση μικρότερη από 1500 mm από το κέντρο των ακραίων κατακόρυφων βελών κατεύθυνσης. Επιπλέον στην περίπτωση που στη γέφυρα σήμανσης περιλαμβάνεται και δεύτερη πινακίδα (με τους περιορισμούς της εξόδου, βλέπε π.χ. Σχήμα 10 και 11) το αριστερό άκρο της δεξιάς πινακίδας επιτρέπεται να βρίσκεται το πολύ μέχρι πάνω από τη γραμμή οριζόντιας διαγράμμισης που διαχωρίζει τη λωρίδα που οδηγεί στην έξοδο.

10.1 Σήμανση δευτερευόντων ανισόπεδων κόμβων

Αφορά σε διασταύρωση ή συμβολή άλλης οδού με τον αυτοκινητόδρομο όπου ανάλογα με τον τρόπο κατασκευής τους διακρίνονται σε :

- εξόδους χωρίς αφαίρεση λωρίδας κυκλοφορίας
- εξόδους με αφαίρεση λωρίδας κυκλοφορίας

5	μονόιχνη έξοδος με λωρίδα επιβράδυνσης	δίχνη έξοδος με λωρίδα επιβράδυνσης	μονόιχνη έξοδος χωρίς λωρίδα επιβράδυνσης
		<p>Όταν σε γέφυρα</p>	<p>Όταν σε πρόβολο</p>

Σε πρόβολο όταν το ποσοστό φορτηγών είναι ≥10%

Σχέδιο 1 : Ανισόπεδος κόμβος αυτοκινητοδρόμου 2 x 2 λωρίδων με δευτερεύουσα οδό

Μέρος 1 : Πληροφοριακή Σήμανση

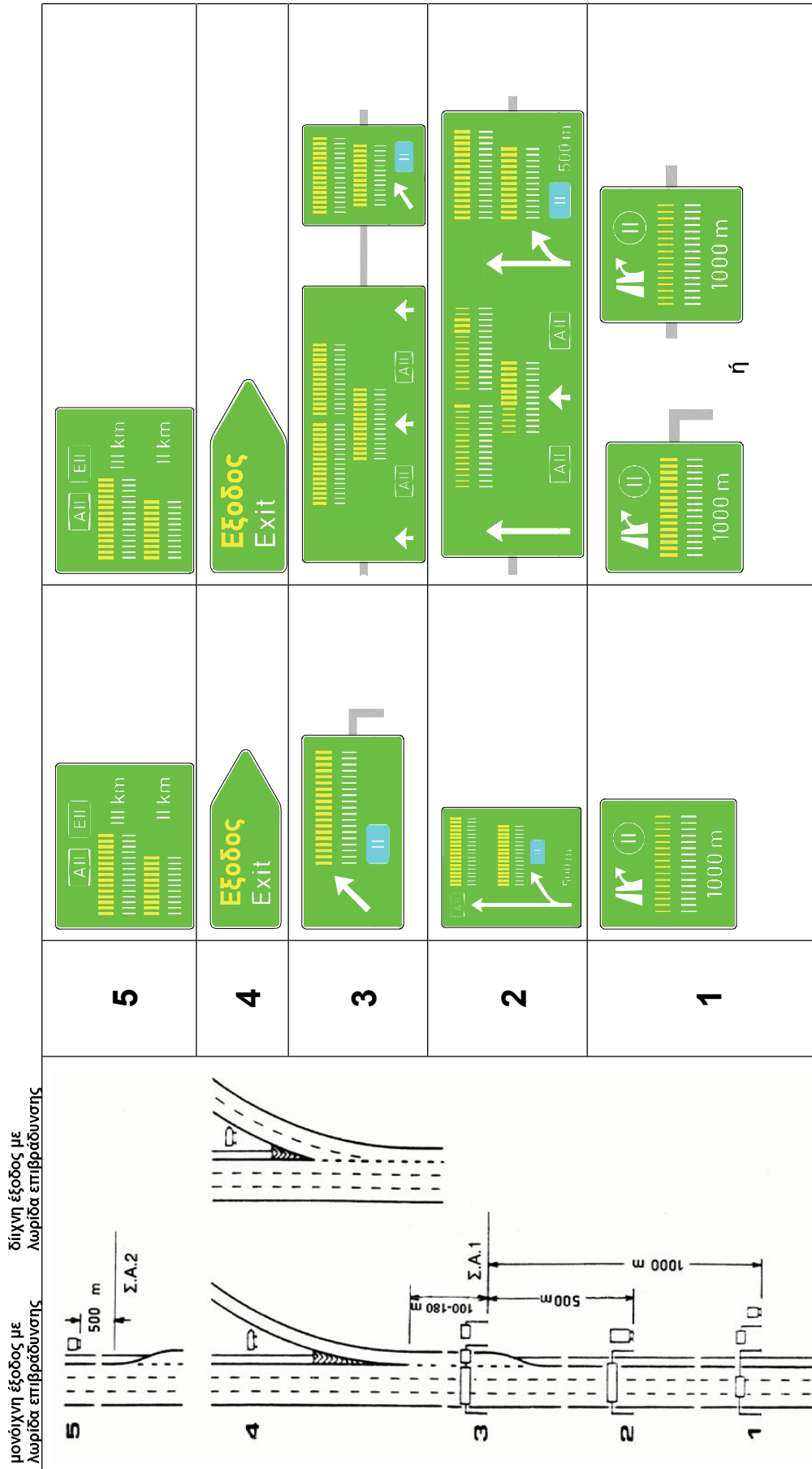

Σχέδιο 2 : Ανισόπεδος κόμβος αυτοκινητοδρόμου 2 x 3 λωρίδων με δευτερεύουσα οδό

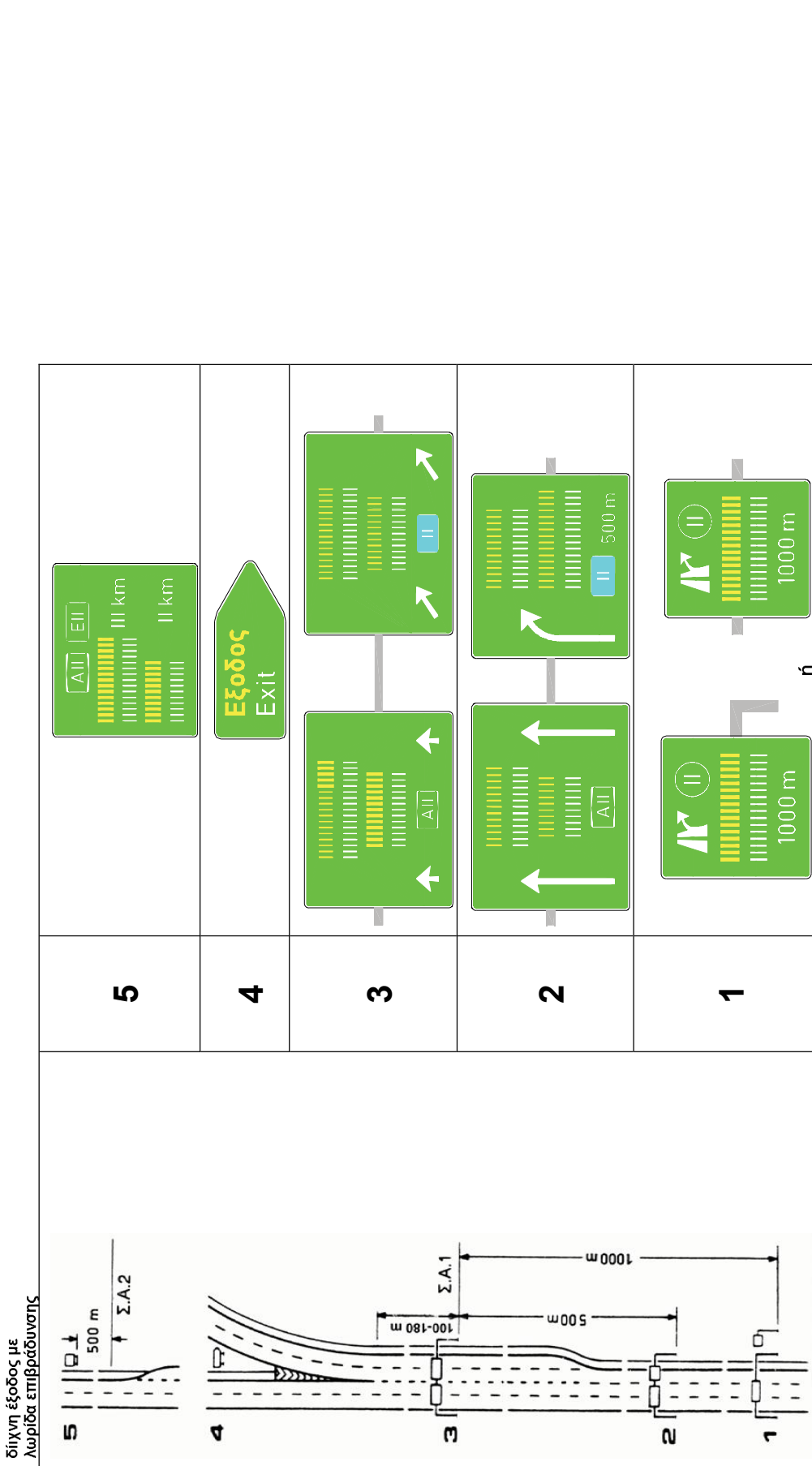

Σχέδιο 3 : Ανισόπεδοσ κόμβοσ αυτοκινητοδρόμοσ 2x3 λωρίδοσ με δευτερεύουσα οδό και αφάρσση λωρίδασ κυκλοφορίασ

Γενική Γραμματεία
Δημοσίων Έργων

Οδηγίες Μελετών Οδικών Έργων
Κατακόρυφη Σήμανση Αυτοκινητοδρόμων (ΟΜΟΕ - ΚΣΑ)

Μέρος 1 : Πληροφοριακή Σήμανση

δίχνη έξοδος χωρίς
λαρίδα επιβράδυνσης

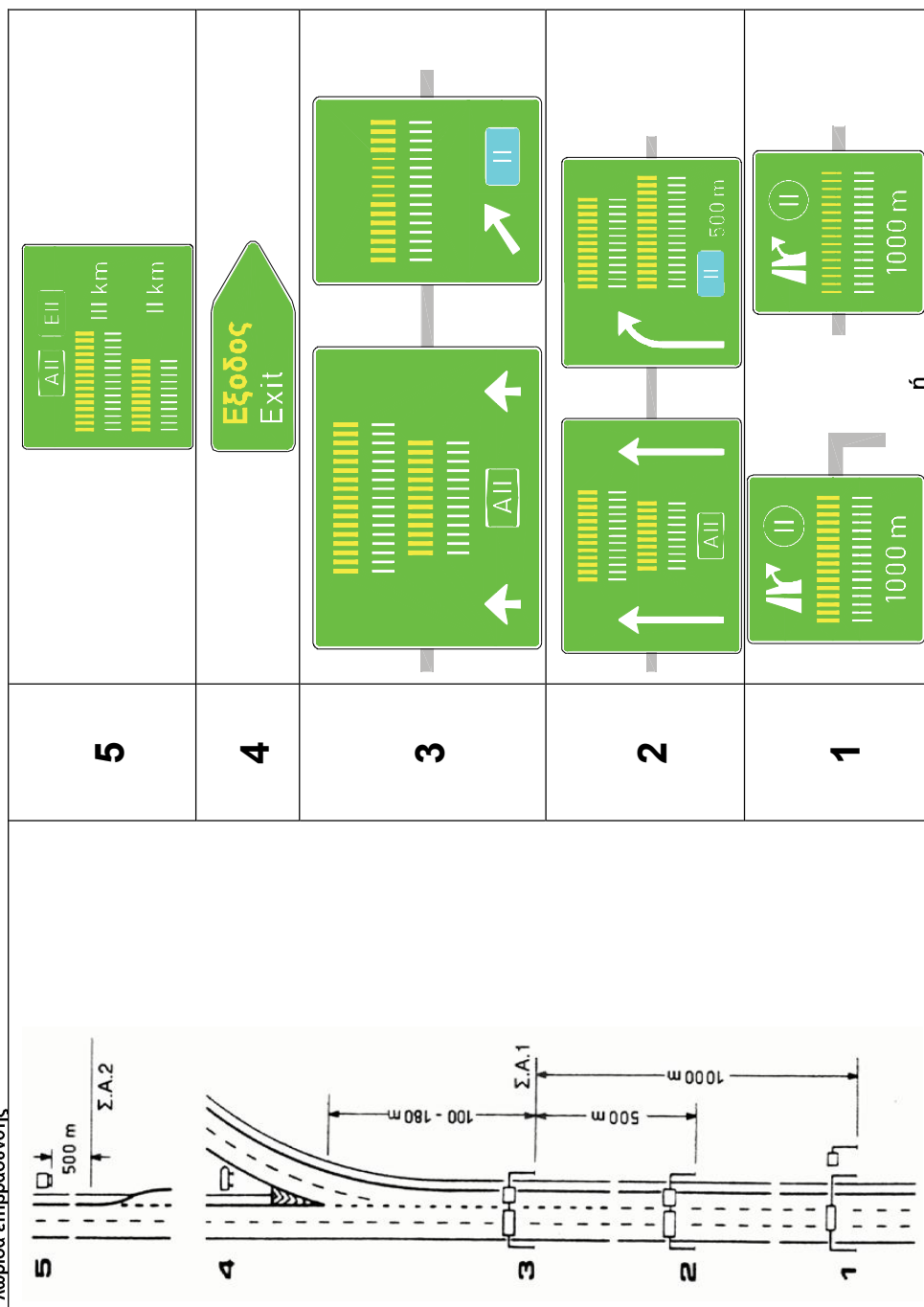

Στη θέση 1 να αποφεύγεται η τοποθέτηση σε γέφυρα σήμανσης για λόγους οικονομίας

Σχέδιο 4 : Ανισόπεδος κόμβος αυτοκινητοδρόμου 2x3 λαρίδων με δευτερεύουσα οδό και αφαίρεση λαρίδας κυκλοφορίας

Μέρος 1 : Πληροφοριακή Σήμανση

Σχήμα 1: Πινακίδα Αναγγελίας Προσέγγισης Πλευρική

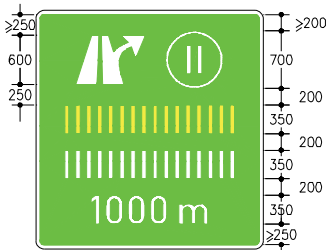

Σχήμα 3: Πινακίδα Αναγγελίας Προσέγγισης σε γέφυρα σήμανσης

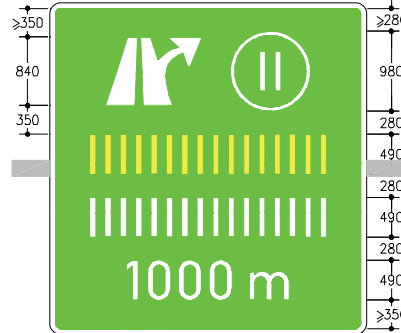

Σχήμα 2: Πινακίδα Αναγγελίας Προσέγγισης σε πρόβολο

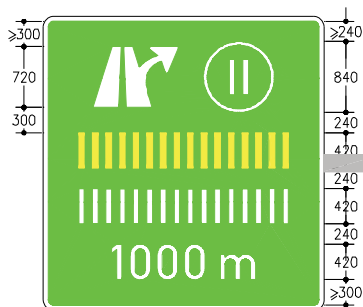

Σχήμα 4: Πινακίδα Αναγγελίας Δυνατών Κατευθύνσεων Πλευρική

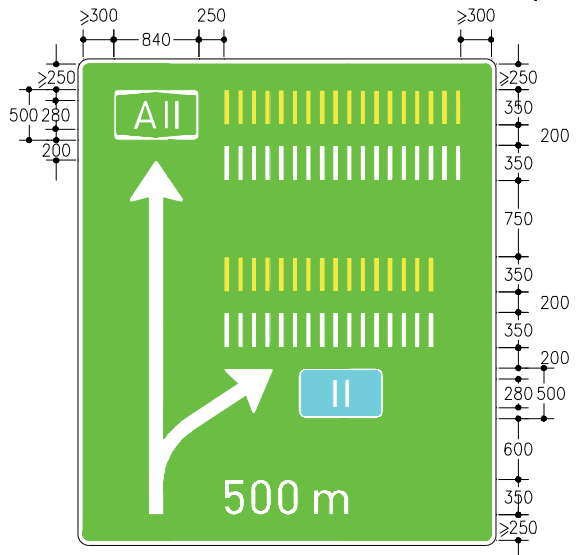

Σχήμα 5: Πινακίδα Αναγγελίας Δυνατών Κατευθύνσεων σε γέφυρα σήμανσης

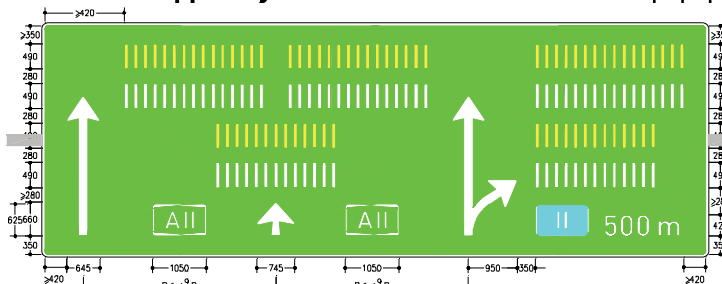

Διαστάσεις σε [mm]

B = πλάτος λωρίδας κυκλοφορίας

Σχήμα 6: Πινακίδα Αναγγελίας Δυνατών Κατευθύνσεων σε γέφυρα σήμανσης

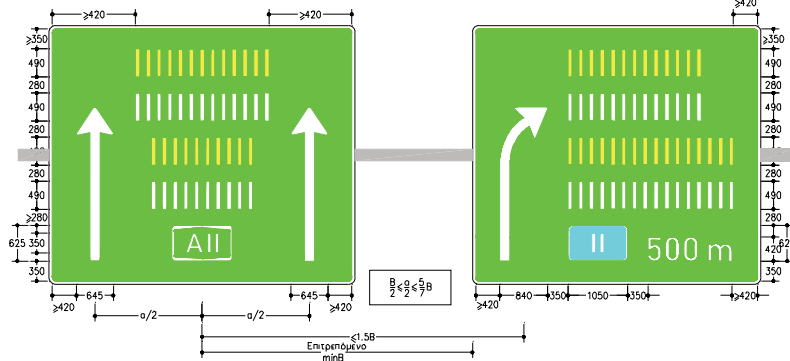

Σχήμα 7: Πινακίδα Προορισμού Εξόδου Πλευρική

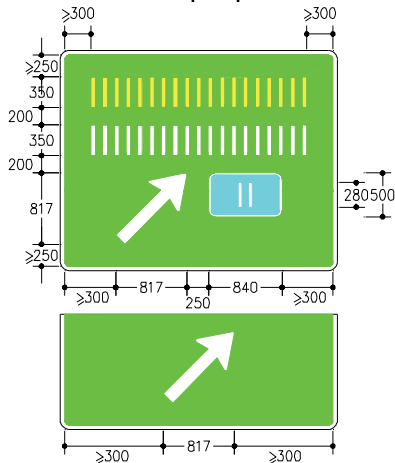

Σχήμα 8: Πινακίδα Προορισμού Εξόδου σε πρόβολο

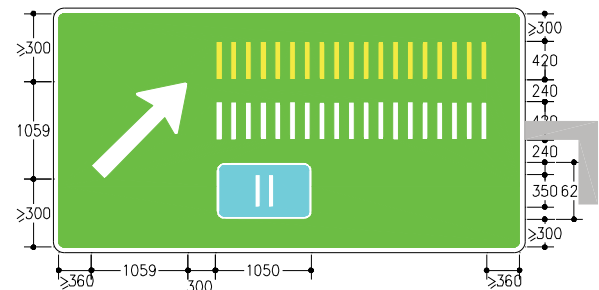

Σχήμα 9: Πινακίδα Κατευθύνσεων σε γέφυρα σήμανσης

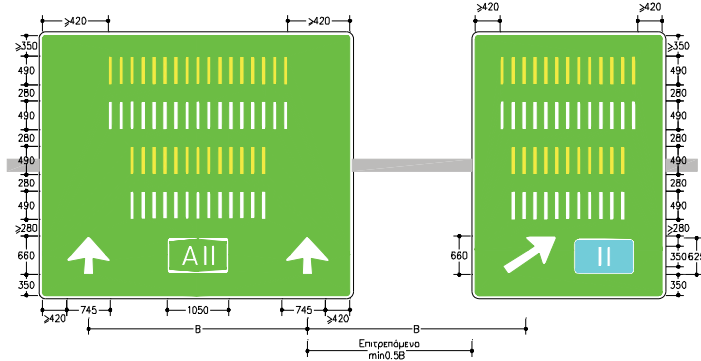

Διαστάσεις σε [mm]

B = πλάτος λωρίδας κυκλοφορίας

Μέρος 1 : Πληροφοριακή Σήμανση

Σχήμα 10: Πινακίδα Κατευθύνσεων σε γέφυρα σήμανσης

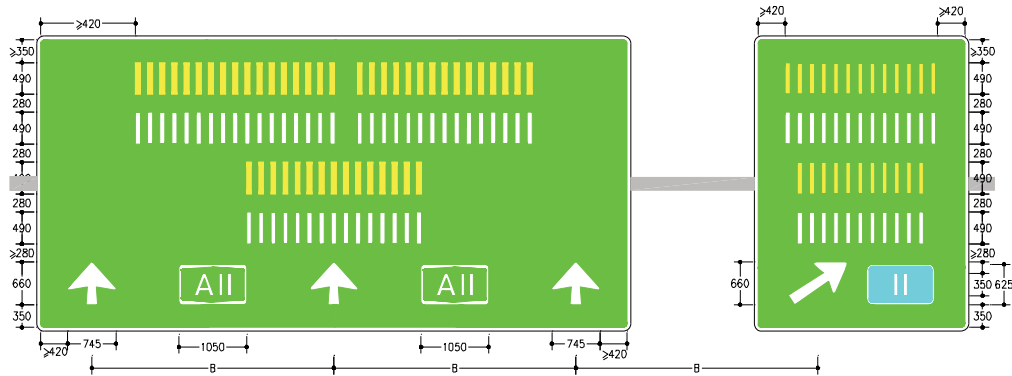

Σχήμα 11: Πινακίδα Κατευθύνσεων σε γέφυρα σήμανσης

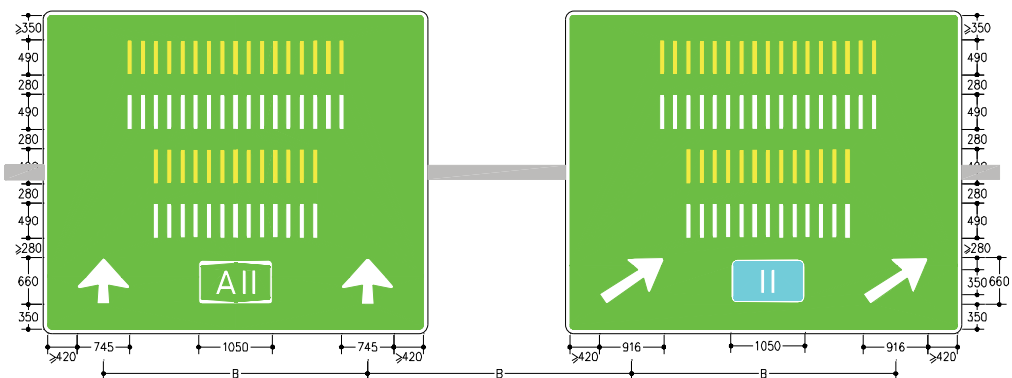

Σχήμα 12: Πινακίδα μορφής βέλους «Εξοδος»

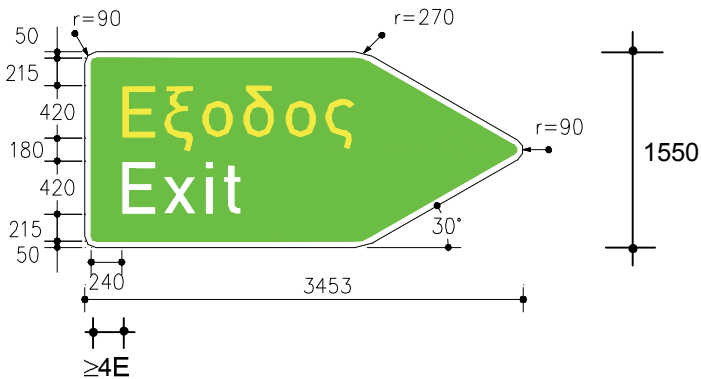

Διαστάσεις σε [mm]

B = πλάτος λωρίδας κυκλοφορίας

Μέρος 1 : Πληροφοριακή Σήμανση

Σχήμα 13: Επιβεβαιωτική Πινακίδα Αποστάσεων

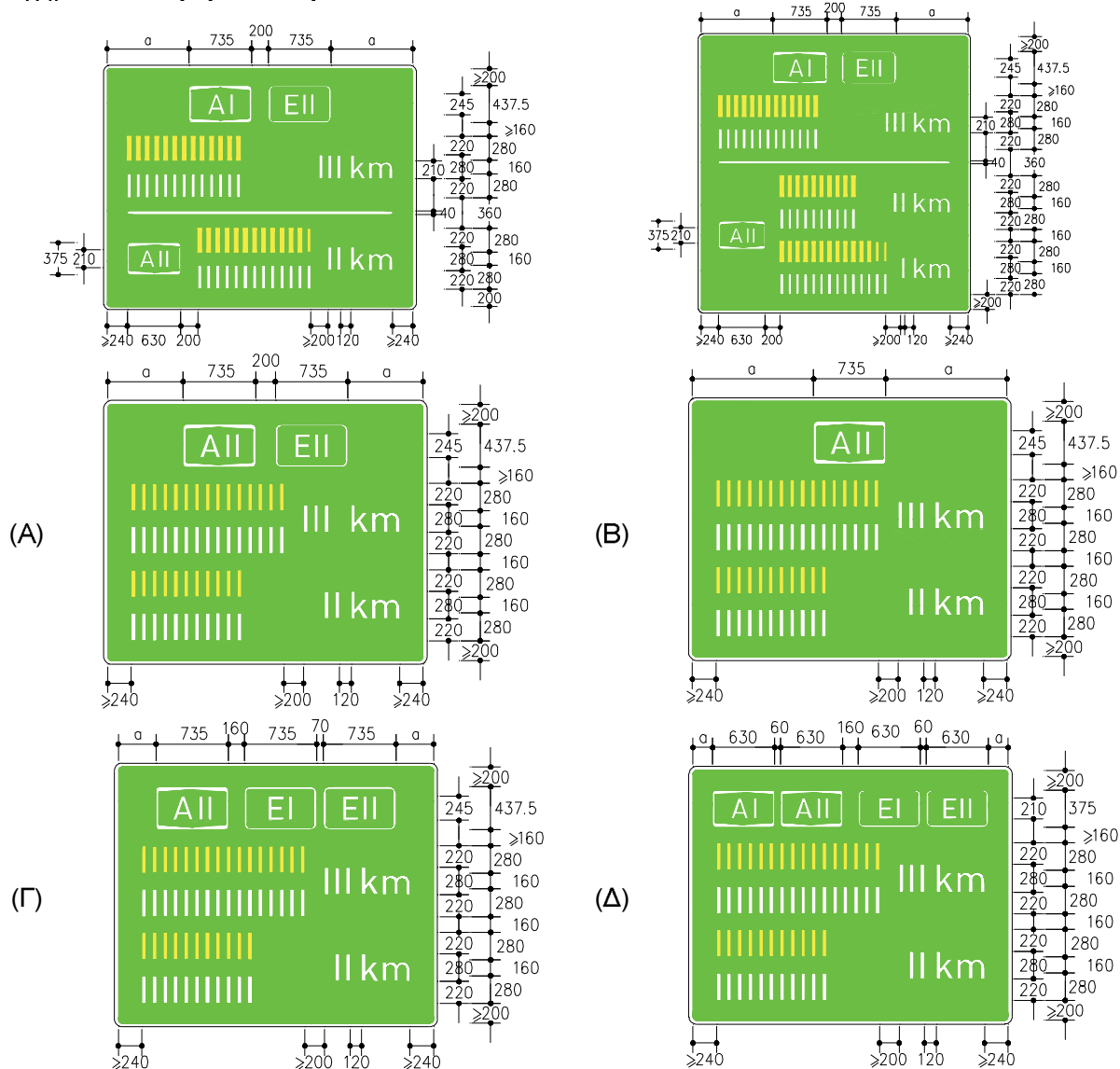

Διαστάσεις σε [mm]

- (Δ) Ειδική περίπτωση: Το ύψος των χαρακτήρων των εμβλημάτων, στην περίπτωση αναγραφής τεσσάρων εμβλημάτων, μειώνεται σε $z=210$ mm.

10.2 Σήμανση πρωτεύοντων ανισόπεδων κόμβων με συλλεκτήριους κλάδους

Αφορά σε διασταύρωση ή συμβολή αυτοκινητοδρόμων με συλλεκτήριους – διανεμητήριους κλάδους.

- (1) Η τοποθέτηση των πινακίδων στην περίπτωση αυτή εξαρτάται από τον τύπο του κόμβου και την κατασκευαστική διαμόρφωση της γύρω περιοχής.
- (2) Ανάλογα με τη μορφή και την ανάπτυξη του κόμβου διακρίνουμε:
 - τυπική διάταξη πινακίδων σε διασταυρώσεις και συμβολές αυτοκινητοδρόμων χωρίς αφαίρεση λωρίδας κυκλοφορίας.
 - τυπική διάταξη πινακίδων σε διασταυρώσεις και συμβολές αυτοκινητοδρόμων με αφαίρεση λωρίδας κυκλοφορίας.
- (3) Η επιβεβαιωτική πινακίδα αποστάσεων τοποθετείται όπως και στην περίπτωση των δευτερευόντων ανισόπεδων κόμβων.
- (4) Στους πρωτεύοντες ανισόπεδους κόμβους δεν τοποθετείται η πινακίδα μορφής βέλους “Εξοδος”.

Γενική Γραμματεία Δημοσίων Έργων

Οδηγίες Μελετών Οδικών Έργων
Κατακόρυφη Σήμανση Αυτοκινητοδρόμων (ΟΜΟΕ - ΚΣΑ)

Μέρος 1: Πληροφοριακή Σήμανση

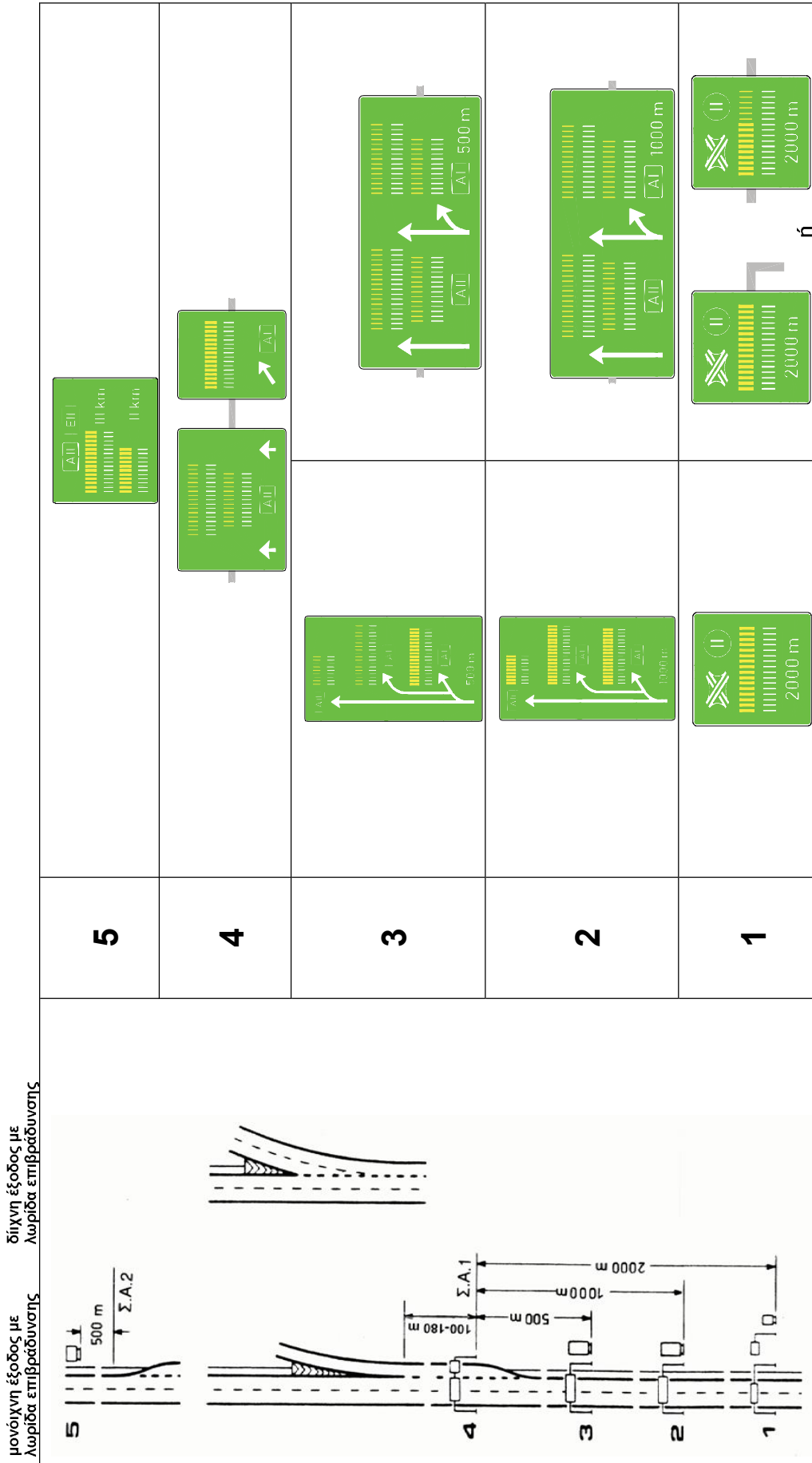

Σχέδιο 5: Διασταύρωση αυτοκινητοδρόμων 2x2 λωρίδων (έξοδο σε συλλεκτήριο-διανεμητήριο κλάδο)

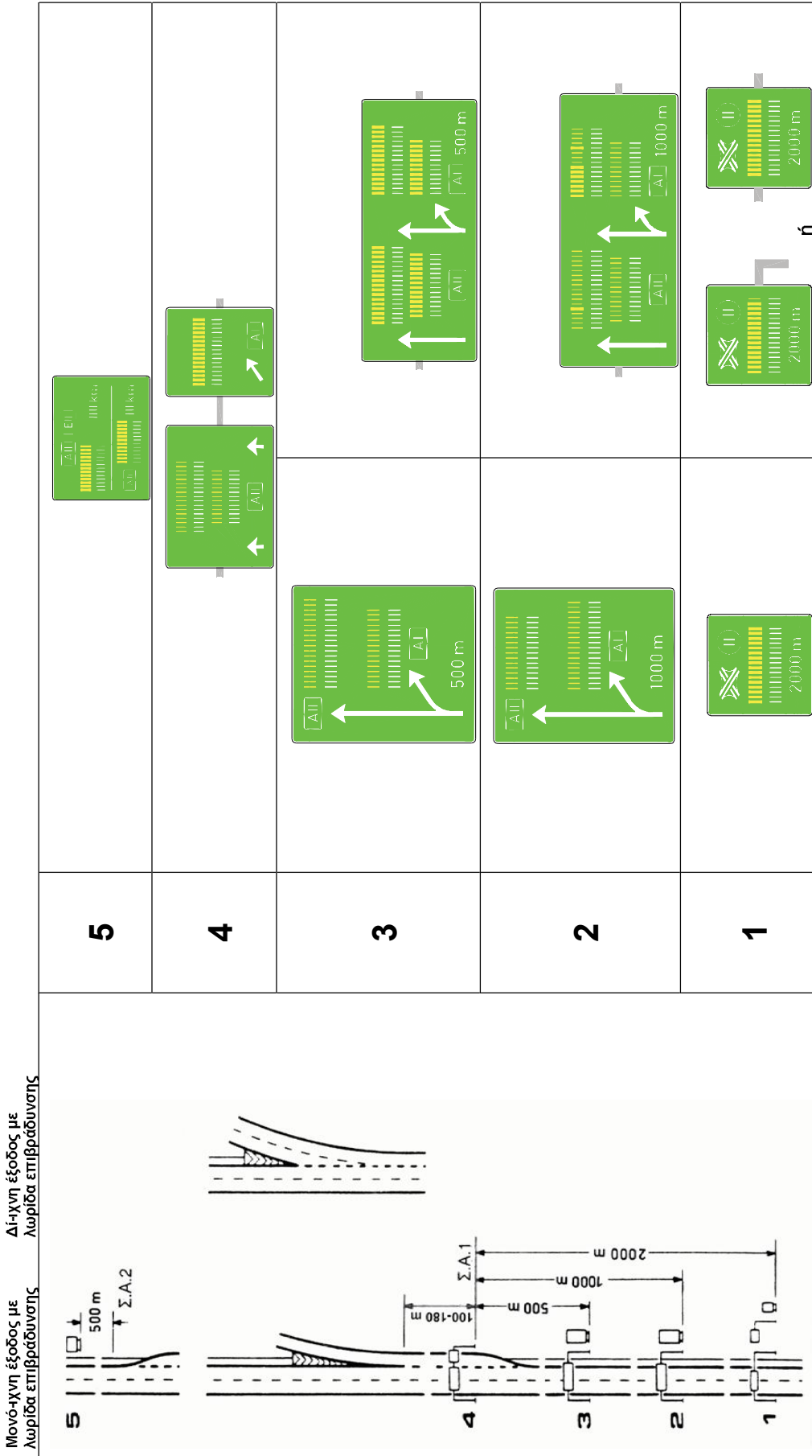

Σχέδιο 6: Συμβολή αυτοκινητοδρόμων 2x2 λωρίδων (χωρίς συλλεκτήριο - διανεμητήριο κλάδο)

Γενική Γραμματεία
Δημοσίων Έργων

Οδηγίες Μελετών Οδικών Έργων
Κατακόρυφη Σήμανση Αυτοκινητοδρόμων (ΟΜΟΕ - ΚΣΑ)

Μέρος 1: Πληροφοριακή Σήμανση

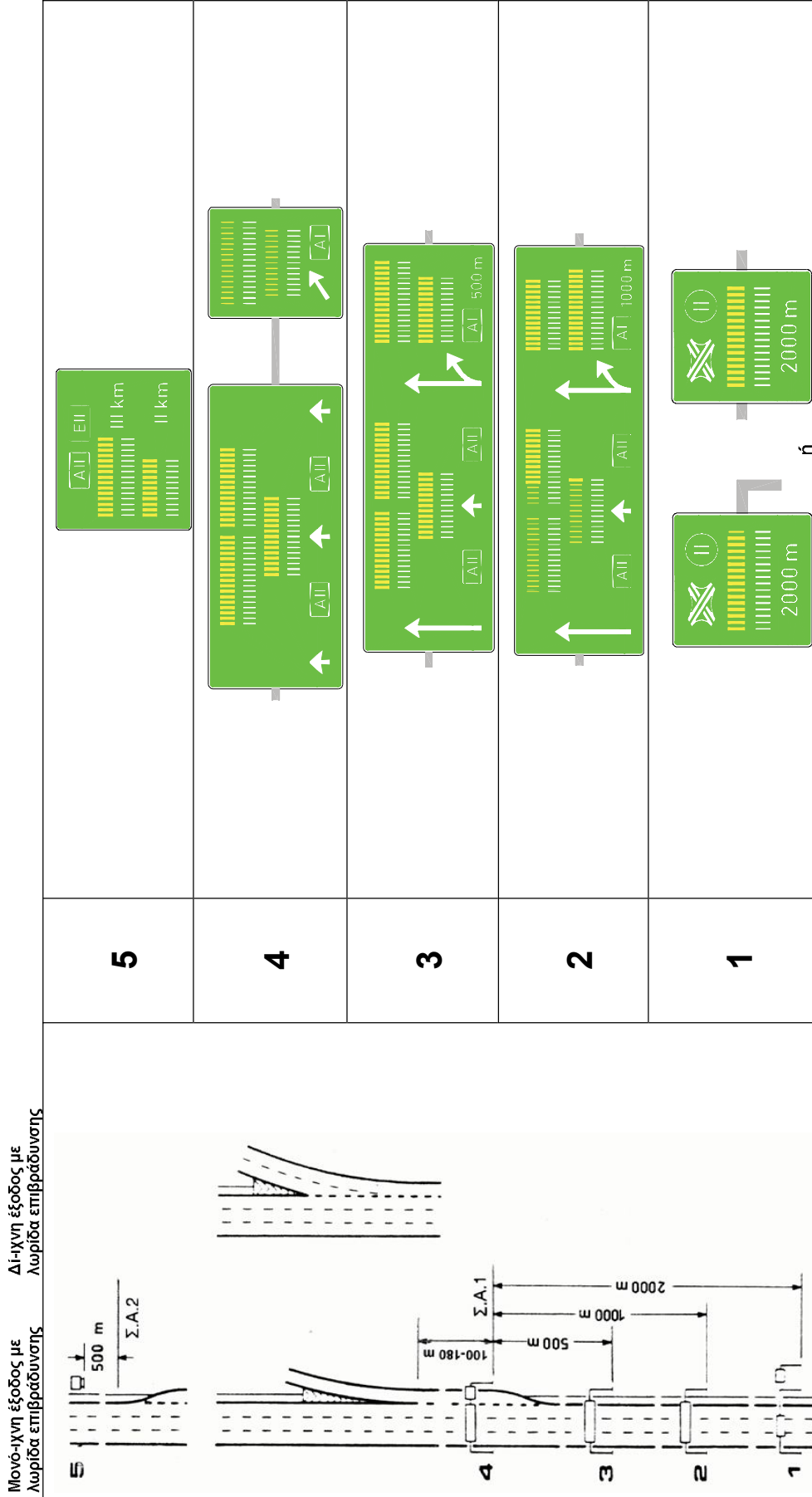

Σχέδιο 7: Διασταύρωση ή συμβολή αυτοκινητοδρόμων 2x3 λωρίδων

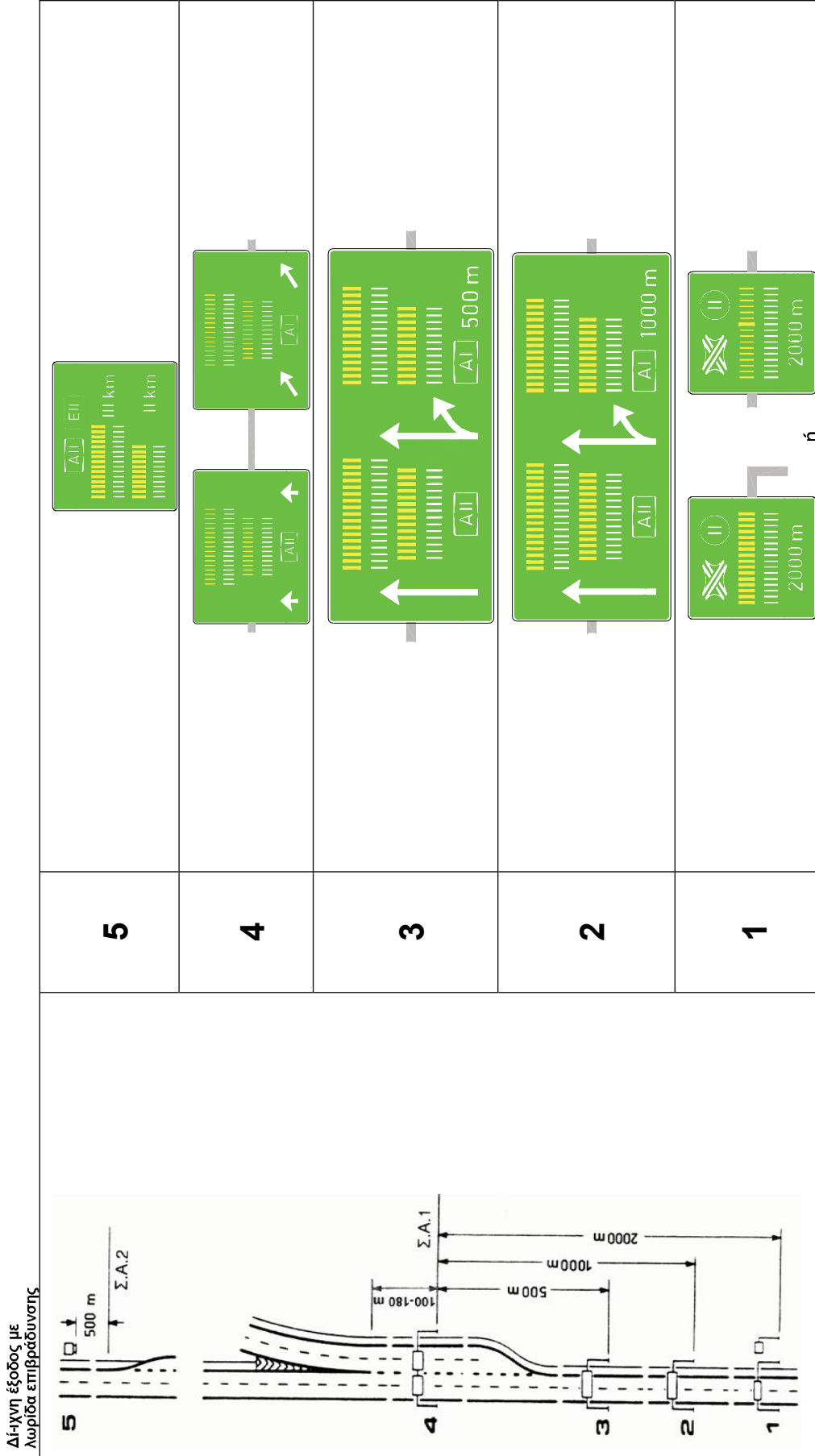

Σχέδιο 8: Διασταύρωση ή συμβολή αυτοκινητοδρόμων 2x2 λωρίδων

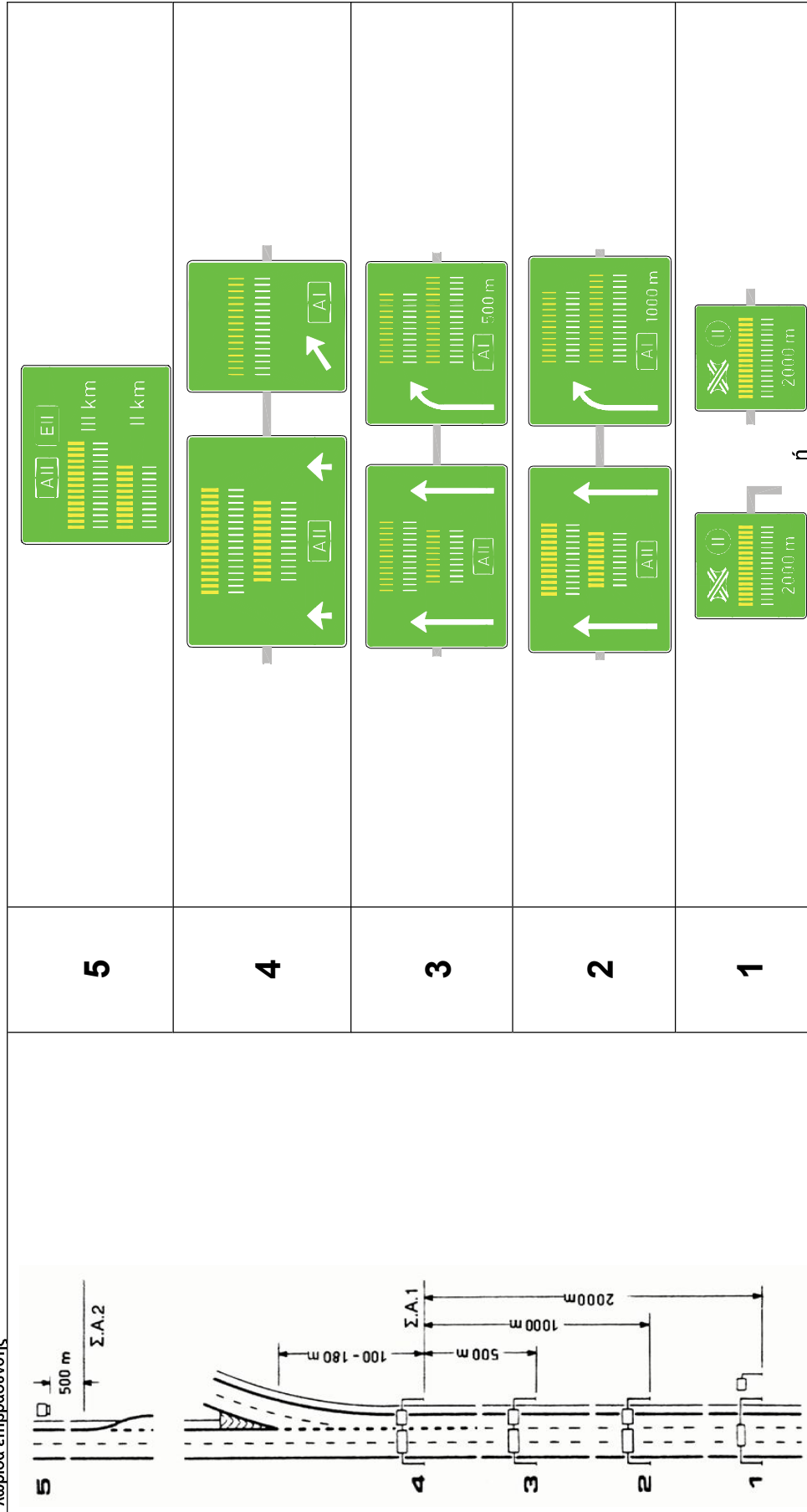

Σχέδιο 9: Διασταύρωση ή συμβολή αυτοκινητοδρόμων 2x3 λωρίδων με αφαίρεση λωρίδας κυκλοφορίας

5
 500 m
 Σ.Α.2

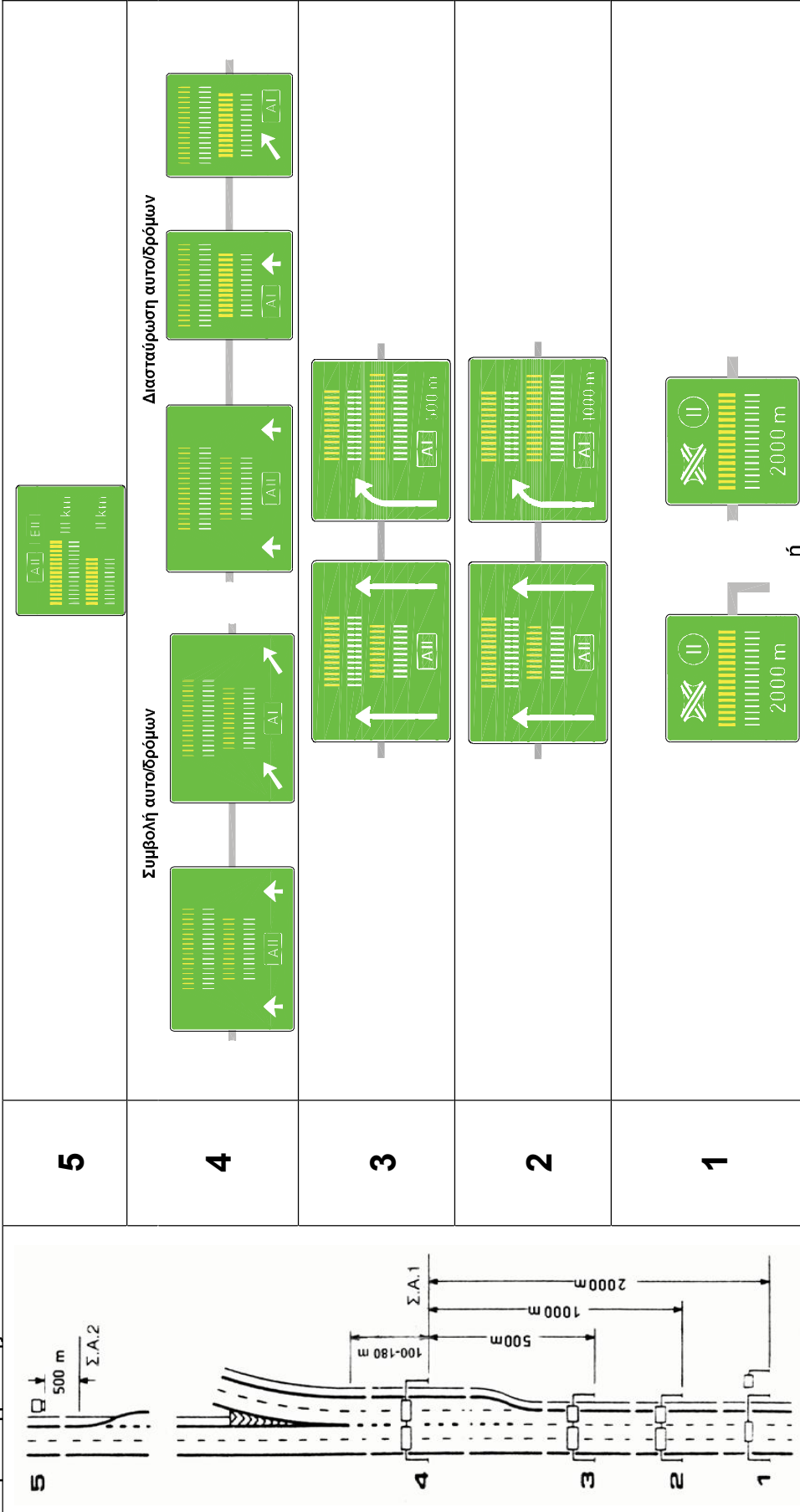

Σχέδιο 10: Διασταύρωση ή συμβολή αυτοκινητοδρόμων 2x3 λωρίδων με αφαίρεση λωρίδας κυκλοφορίας

Γενική Γραμματεία
Δημοσίων Έργων

Οδηγίες Μελετών Οδικών Έργων
Κατακόρυφη Σήμανση Αυτοκινητοδρόμων (ΟΜΟΕ - ΚΣΑ)

Μέρος 1 : Πληροφοριακή Σήμανση

Σχήμα 14: Προειδοποιητική Πινακίδα Αναγγελίας Προσέγγισης

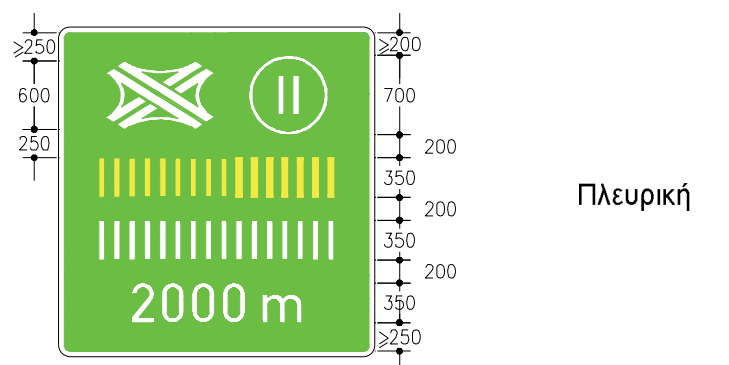

Σχήμα 15: Προειδοποιητική Πινακίδα Αναγγελίας Προσέγγισης

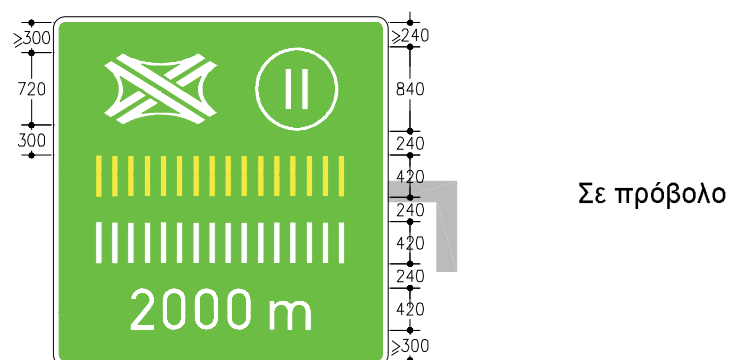

Σχήμα 16: Προειδοποιητική Πινακίδα Αναγγελίας Προσέγγισης

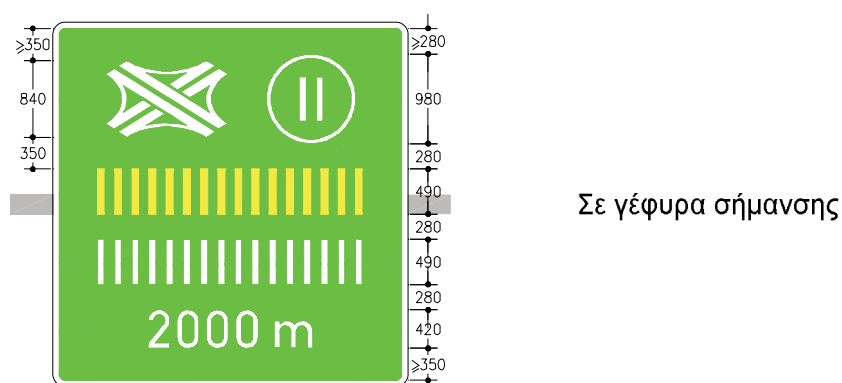

Διαστάσεις σε [mm]

Μέρος 1 : Πληροφοριακή Σήμανση

Σχήμα 17: Πινακίδα Αναγγελίας Δυνατών Κατευθύνσεων Πλευρική Διασταύρωση αυτοκινητοδρόμων

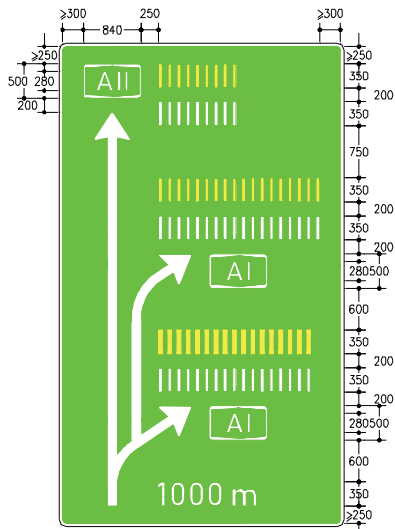

Σχήμα 18: Πινακίδα Αναγγελίας Δυνατών Κατευθύνσεων Πλευρική Συμβολή αυτοκινητοδρόμων

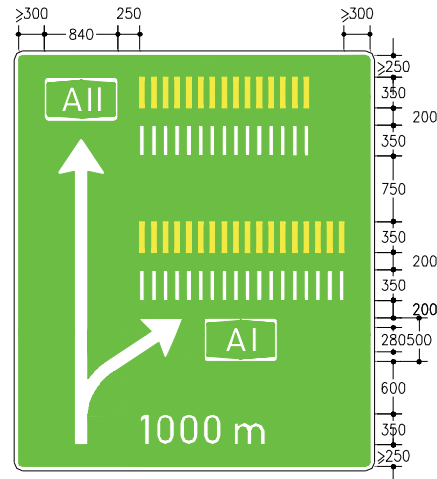

Σχήμα 19: Πινακίδα Αναγγελίας Δυνατών Κατευθύνσεων σε γέφυρα σήμανσης Διασταύρωση ή Συμβολή αυτοκινητοδρόμων

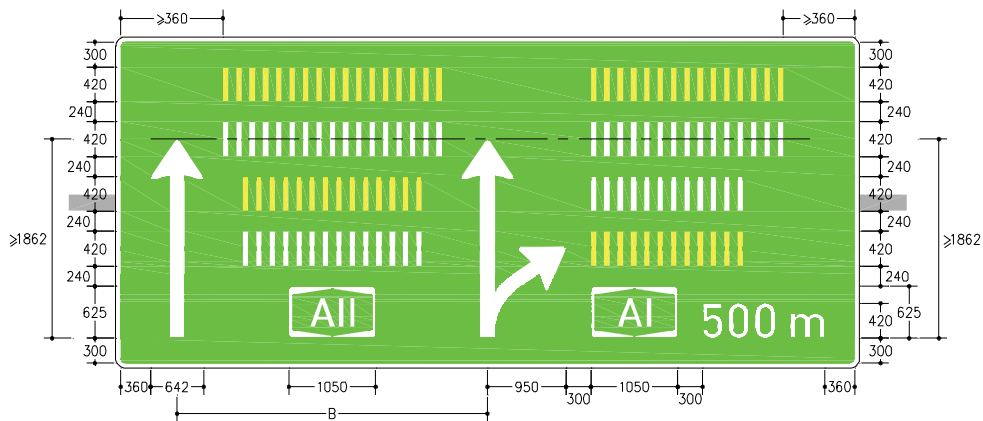

Διαστάσεις σε [mm]

B = πλάτος λωρίδας κυκλοφορίας

Μέρος 1 : Πληροφοριακή Σήμανση

Σχήμα 20: Πινακίδα Αναγγελίας Δυνατών Κατευθύνσεων σε γέφυρα σήμανσης Διασταύρωση ή Συμβολή αυτοκινητοδρόμων

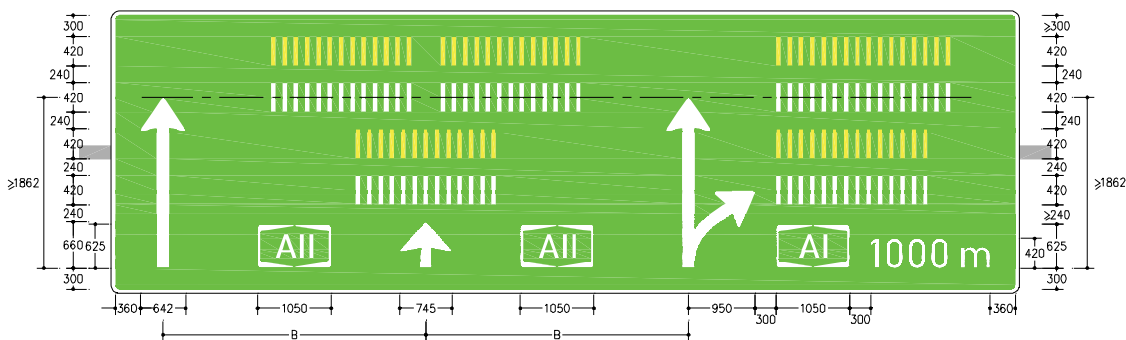

Σχήμα 21: Πινακίδα Αναγγελίας Δυνατών Κατευθύνσεων σε γέφυρα σήμανσης Διασταύρωση ή Συμβολή αυτοκινητοδρόμων

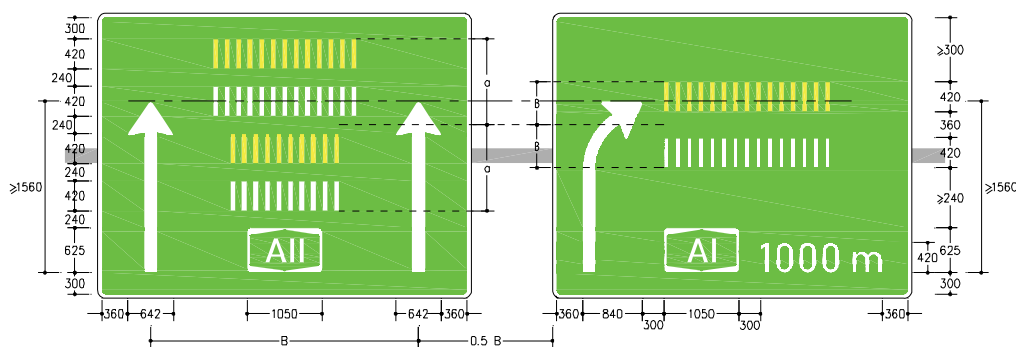

Σχήμα 22: Πινακίδα Κατευθύνσεων σε γέφυρα σήμανσης Διασταύρωση ή Συμβολή αυτοκινητοδρόμων

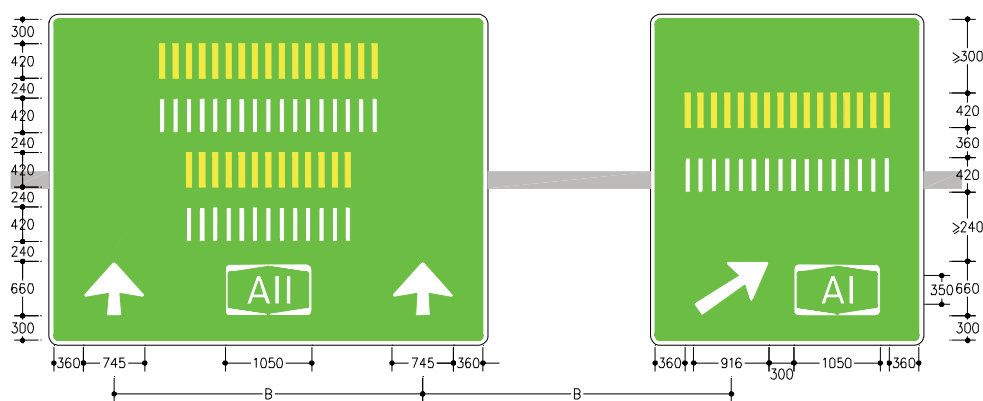

Διαστάσεις σε [mm]

B = πλάτος λωρίδας κυκλοφορίας

Σχήμα 23: Πινακίδα Κατευθύνσεων σε γέφυρα σήμανσης
Διασταύρωση ή Συμβολή αυτοκινητοδρόμων

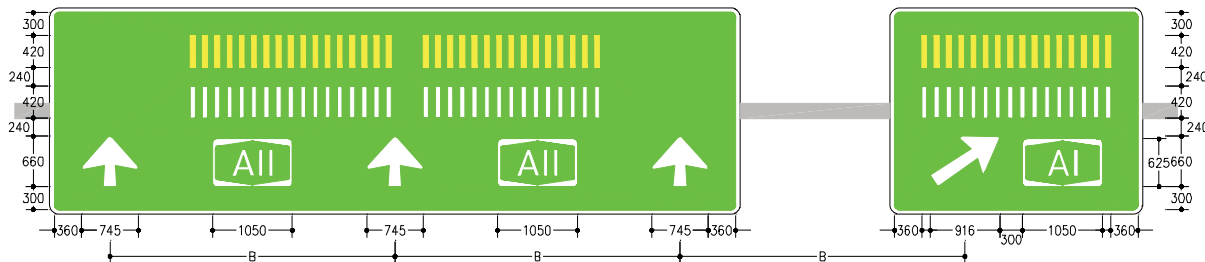

Σχήμα 24: Πινακίδα Κατευθύνσεων σε γέφυρα σήμανσης
Διασταύρωση ή Συμβολή αυτοκινητοδρόμων

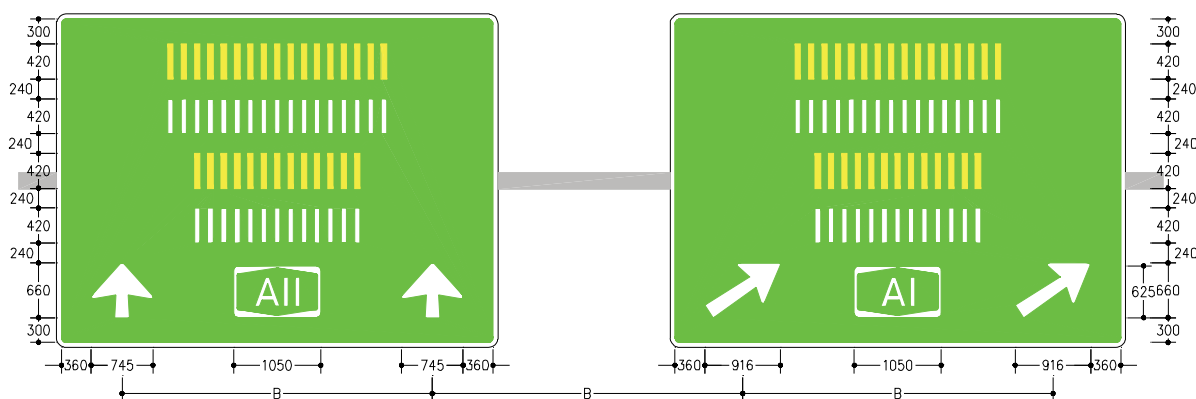

Διαστάσεις σε [mm]

B = πλάτος λωρίδας κυκλοφορίας

10.3 Σήμανση συνδετήριων κλάδων πρωτεύοντων ανισόπεδων κόμβων

- (1) Το σύστημα των συνδετήριων κλάδων μπορεί να διαιρεθεί σε τμήματα, στα οποία οι πινακίδες μπορούν να τοποθετηθούν με τον ίδιο τρόπο. Για την τοποθέτηση των πινακίδων στα τμήματα αυτά χρησιμοποιούνται οι παρακάτω τυπικές διατάξεις πινακίδων:
 - τυπική διάταξη πινακίδων υπ'αρ. 1, Σχέδιο 11
 - τυπική διάταξη πινακίδων υπ' αρ. 2, Σχέδια 12 και 13
 - τυπική διάταξη πινακίδων υπ'αρ. 3, Σχέδια 14 και 15
 - τυπική διάταξη πινακίδων υπ'αρ. 4, για συνδέσεις χωρίς λωρίδα επιβράδυνσης, Σχέδιο 16
 - τυπική διάταξη πινακίδων υπ'αρ.5, σε περιοχές πλέξης μορφής τριφυλλιού, Σχέδιο 17
- (2) Ανάλογα με τα εκάστοτε κατασκευαστικά δεδομένα (γεωμετρική διαμόρφωση της οριζοντιογραφίας, μηκοτομή, διατομή, τεχνικά έργα κλπ.) μπορούν να προκύψουν διάφοροι τρόποι τοποθέτησης των πινακίδων σε κάθε μια τυπική διάταξη. Το γεγονός αυτό πρέπει να λαμβάνεται υπόψη κατά τη μελέτη σήμανσης.
- (3) Εφόσον ο συνδετήριος κλάδος οδηγεί σε αυτοκινητόδρομο, δεν τοποθετείται η πινακίδα μορφής βέλους "Εξοδος".
- (4) Σε περιπτώσεις συνδετήριων κλάδων μεγάλου μήκους, χωρίς επαρκή ορατότητα προς το σημείο διακλάδωσης ή σε περιπτώσεις συνδετήριων κλάδων με πολλές λωρίδες κυκλοφορίας, όπου η καθοδήγηση πρέπει να γίνει με βάση τις αντίστοιχες λωρίδες κυκλοφορίας, τότε θα πρέπει να τοποθετείται στο συνδετήριο κλάδο και πληροφοριακή πινακίδα ταξινόμησης πριν από την πινακίδα διακλάδωσης.

Η πληροφοριακή πινακίδα ταξινόμησης τοποθετείται πάντα σε γέφυρα σήμανσης.

Μέρος 1 : Πληροφοριακή Σήμανση

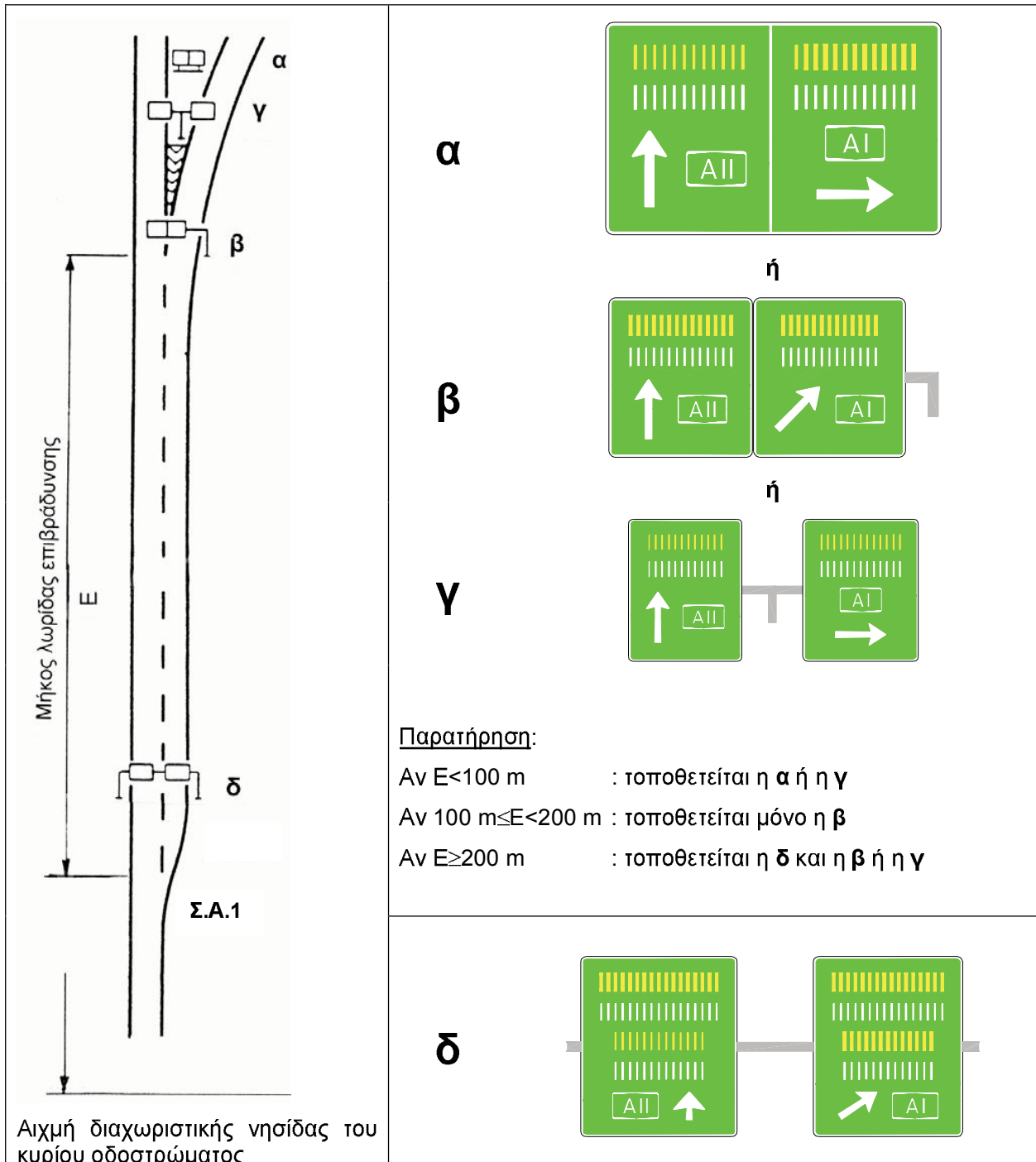

Σχέδιο 11 : Σήμανση συνδετήριων κλάδων πρωτεύοντων ανισόπεδων κόμβων

Τυπική διάταξη 1

Μέρος 1 : Πληροφοριακή Σήμανση

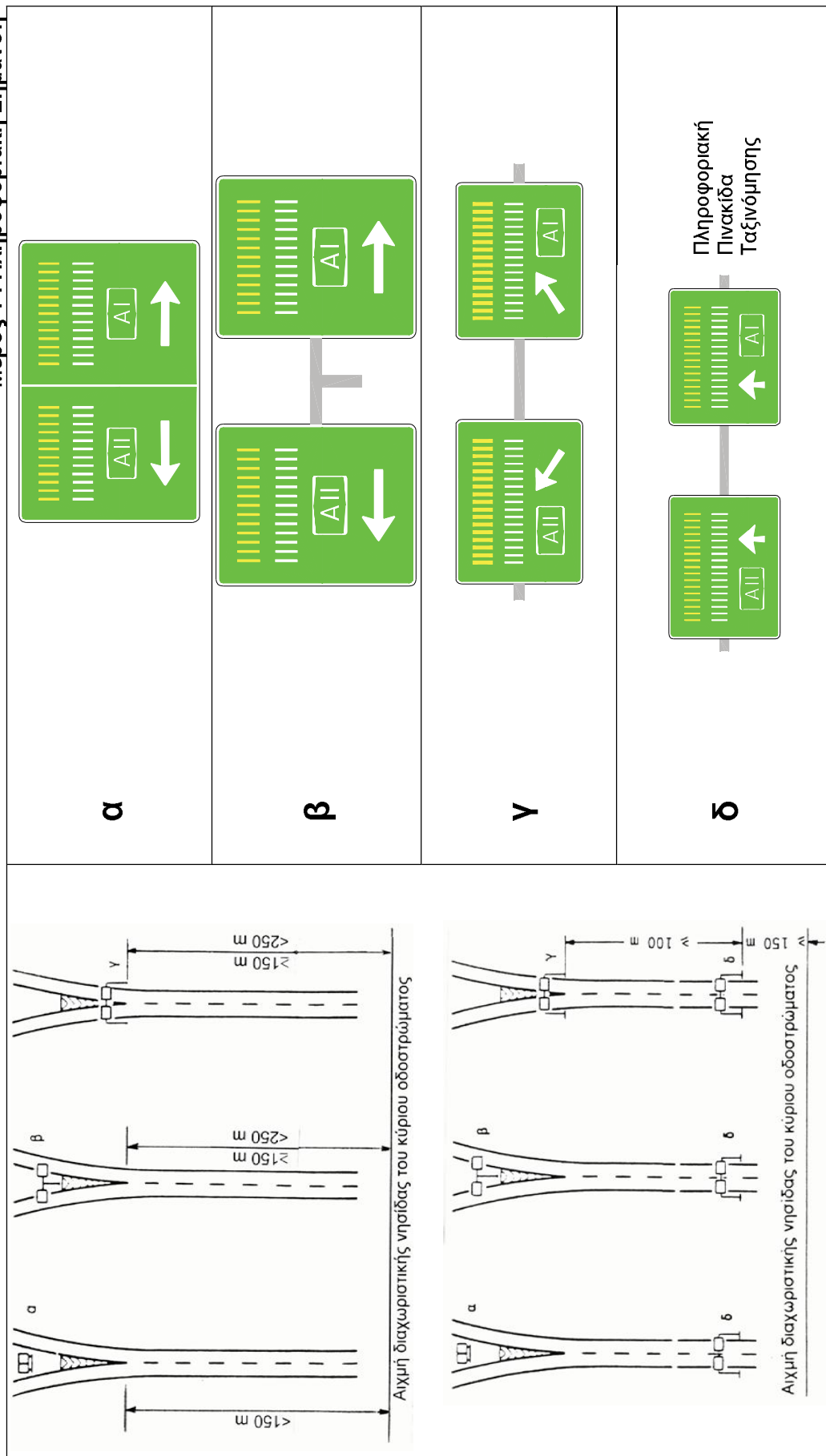

Σχέδιο 12: Σήμανση συνδετήριων κλάδων πρωτεύοντων ανισόπεδων κόμβων - Τυπική διάταξη 2α

Μέρος 1 : Πληροφοριακή Σήμανση

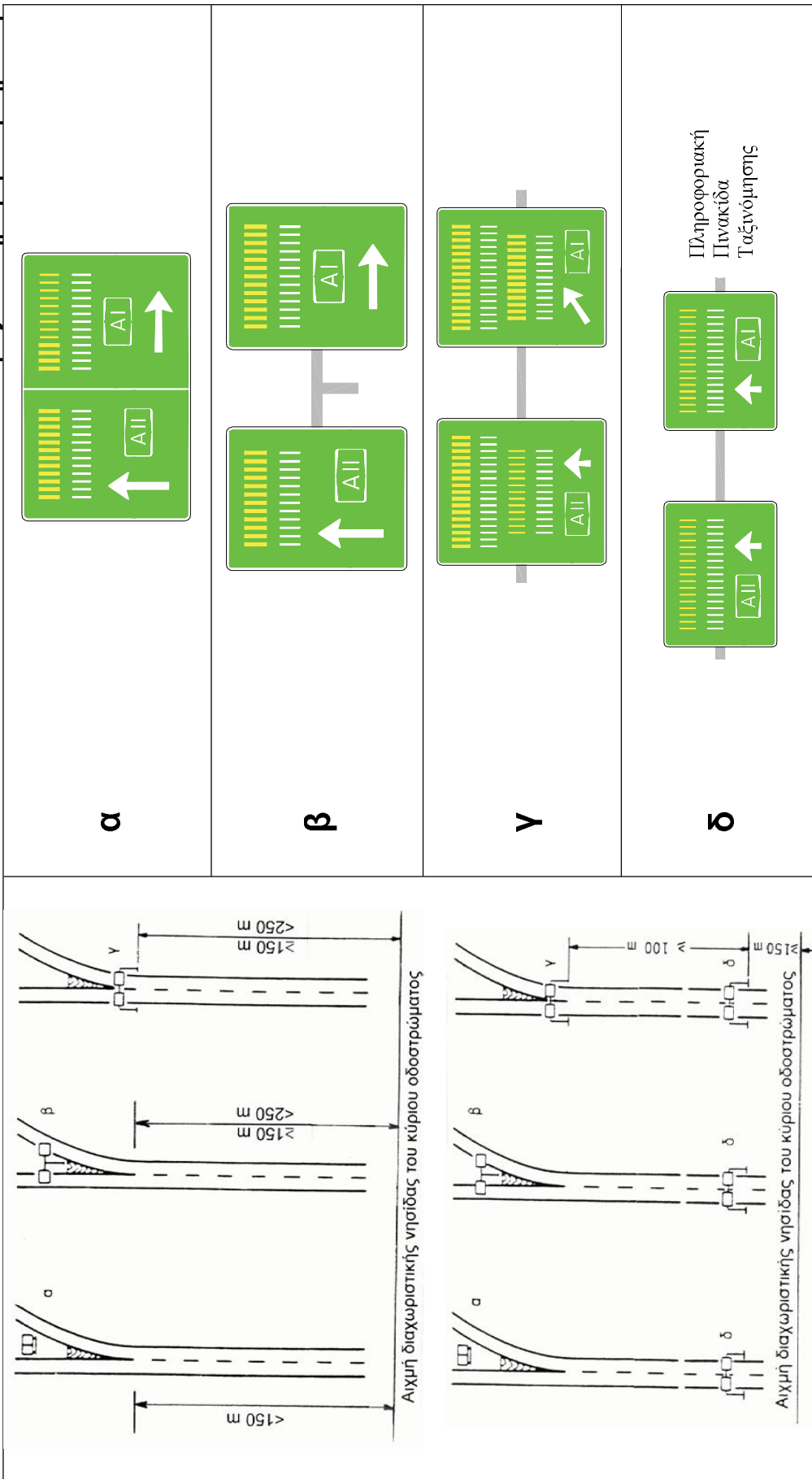

Σχέδιο 13: Σήμανση συνδετήριων κλάδων πρωτεύοντων ανισόπεδων κόμβων - Τυπική διάταξη 2β

Μέρος 1 : Πληροφοριακή Σήμανση

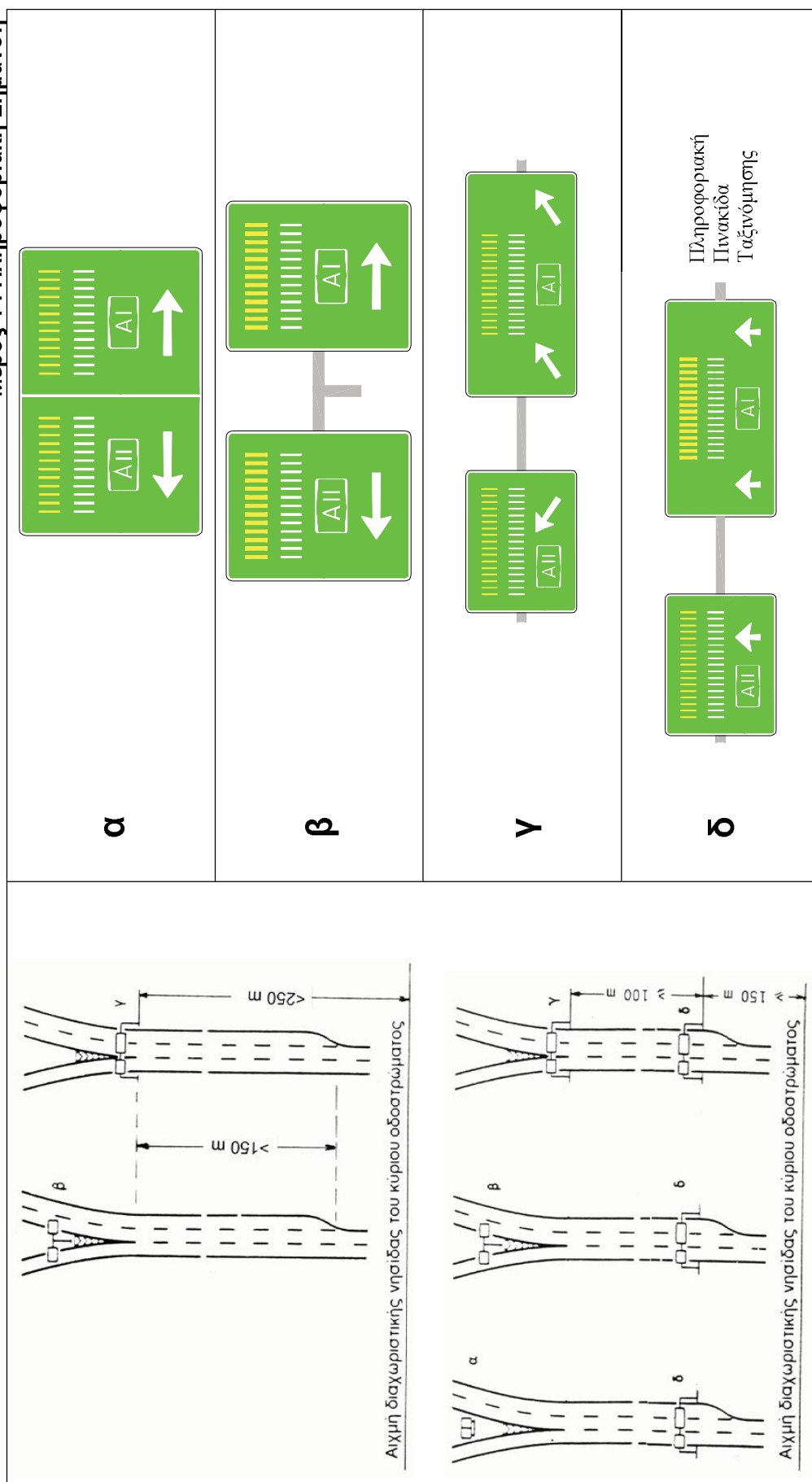

Σχέδιο 14: Σήμανση συνδεδημένων κλάδων πρωτεύοντων ανισόπεδων κόμβων - Τυπική διάταξη 3α

Μέρος 1 : Πληροφοριακή Σήμανση

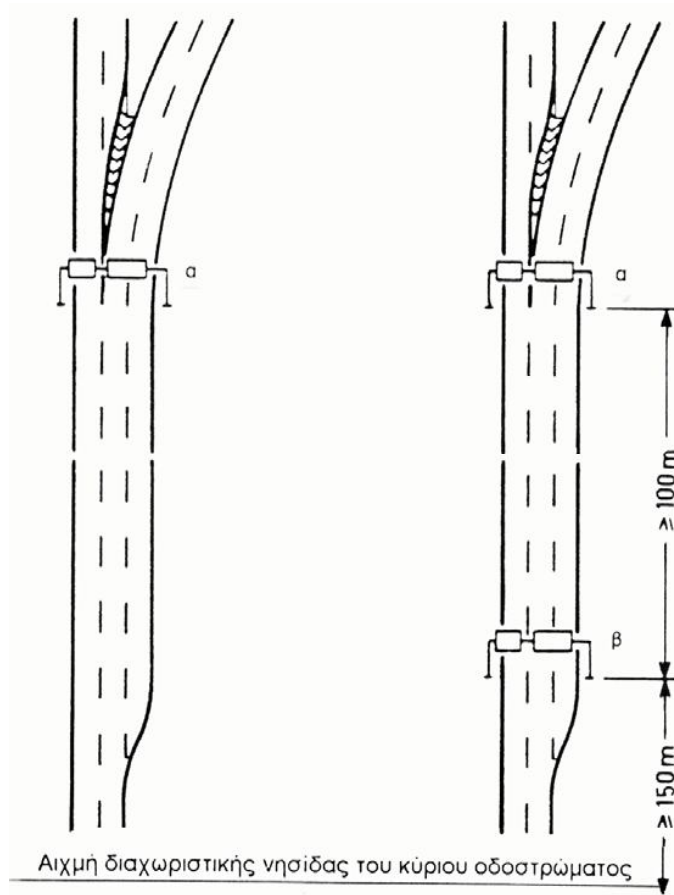
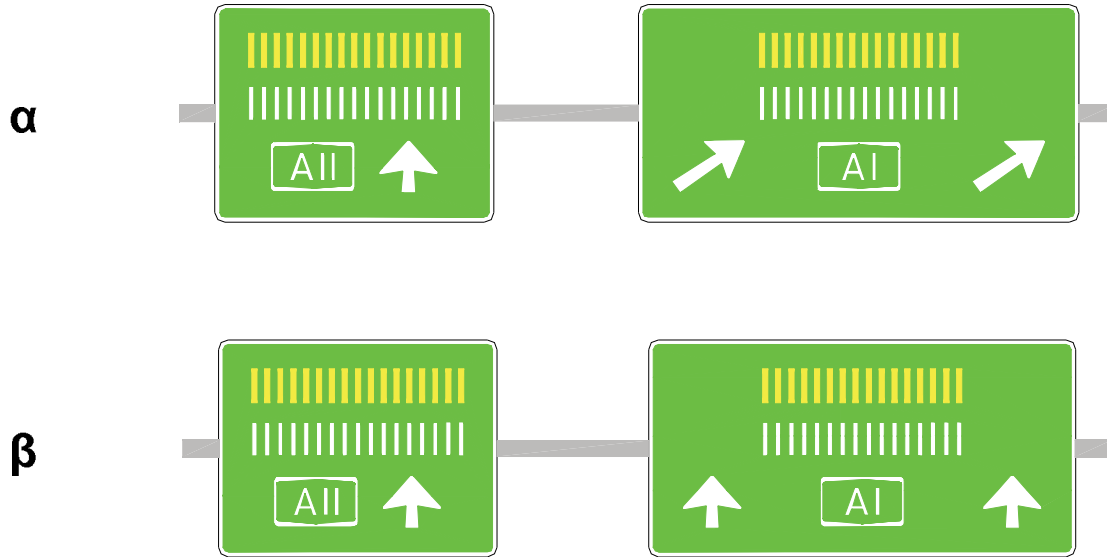

Σχέδιο 15: Σήμανση συνδετηρίων κλάδων πρωτευόντων ανισόπεδων κόμβων
Τυπική διάταξη 3β

Γενική Γραμματεία
Δημοσίων Έργων

Οδηγίες Μελετών Οδικών Έργων
Κατακόρυφη Σήμανση Αυτοκινητοδρόμων (ΟΜΟΕ - ΚΣΑ)

Μέρος 1 : Πληροφοριακή Σήμανση

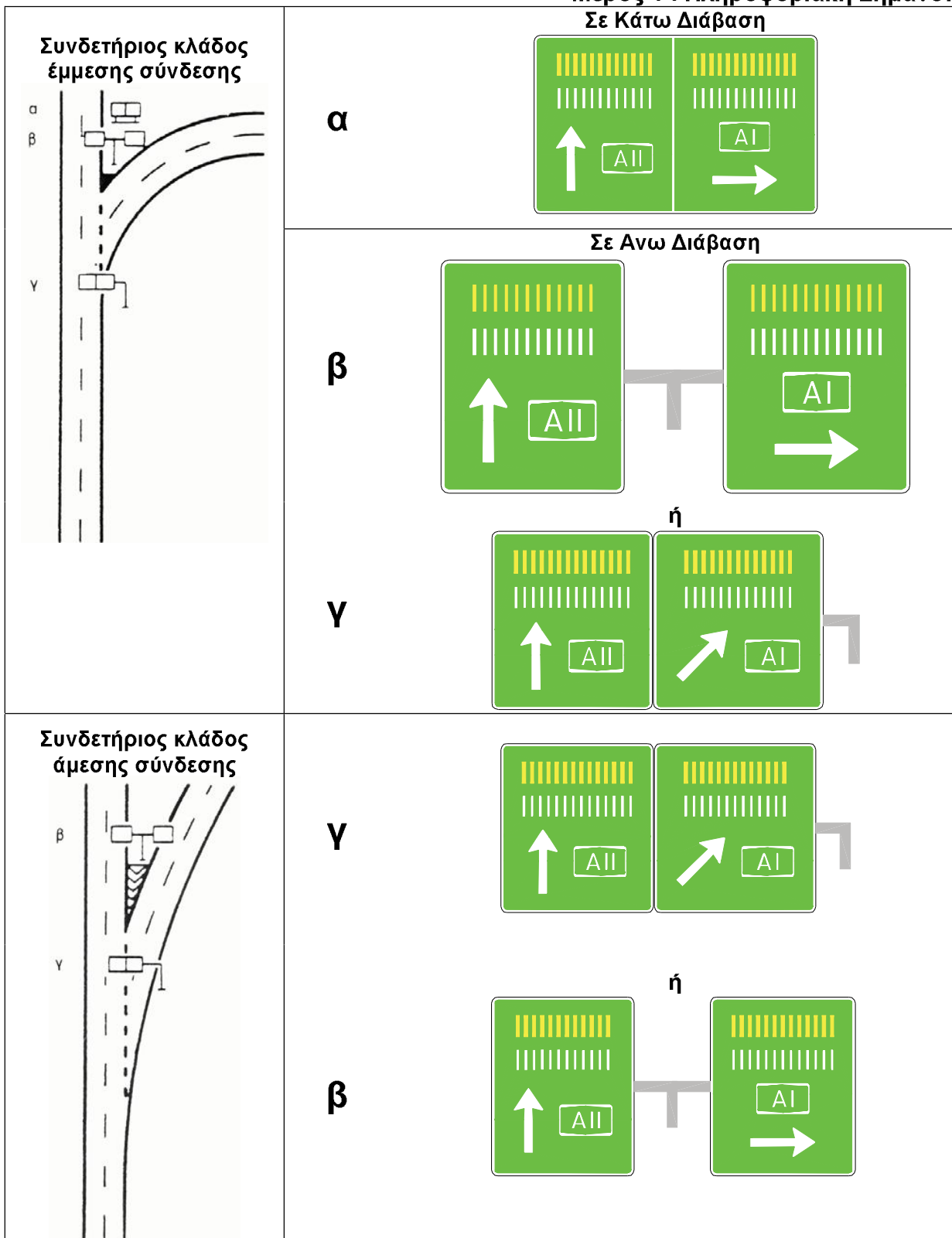

Σχέδιο 16: Σήμανση συνδετηρίων κλάδων πρωτεύοντων ανισόπεδων κόμβων
Τυπική διάταξη 4

Μέρος 1 : Πληροφοριακή Σήμανση

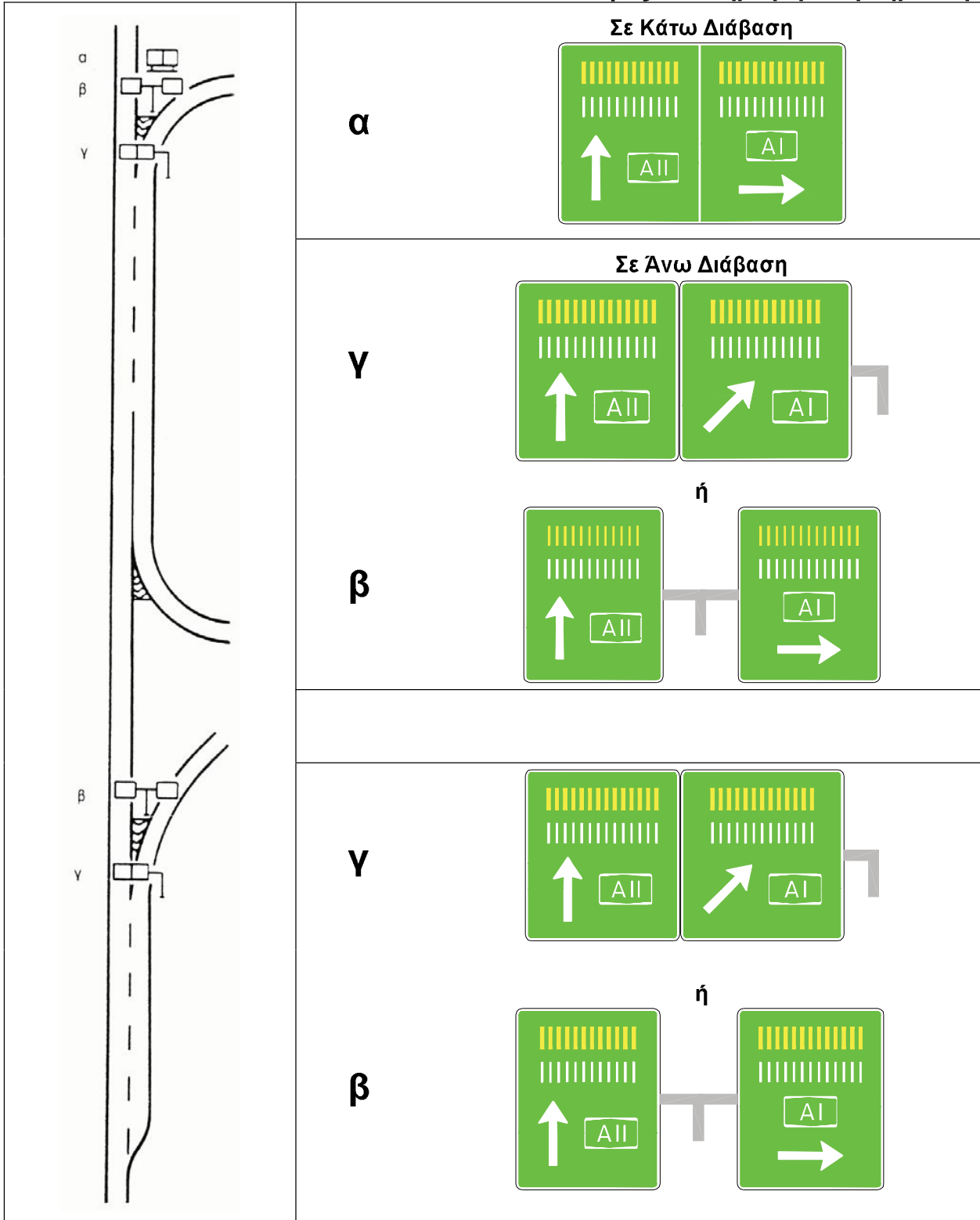

Σχέδιο 17: Σήμανση συνδετηρίων κλάδων πρωτευόντων ανισόπεδων κόμβων
Τυπική διάταξη 5

Γενική Γραμματεία
Δημοσίων Έργων

Οδηγίες Μελετών Οδικών Έργων
Κατακόρυφη Σήμανση Αυτοκινητοδρόμων (ΟΜΟΕ - ΚΣΑ)

Μέρος 1 : Πληροφοριακή Σήμανση

Σχήμα 25: Πινακίδα Διακλάδωσης Πλευρική

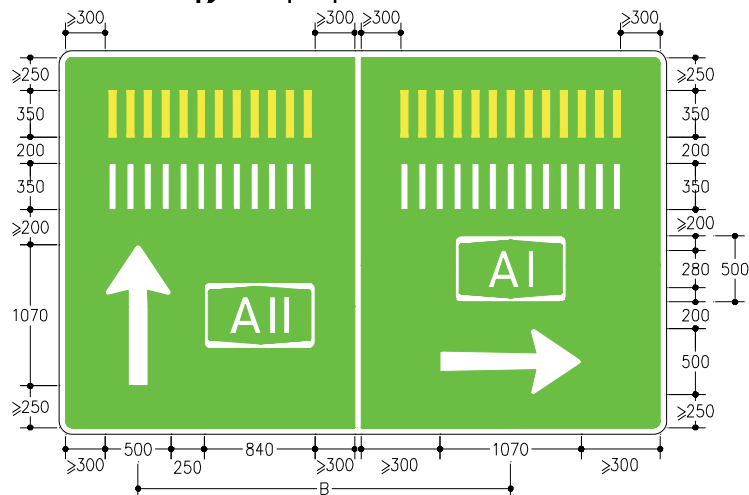

Σχήμα 26: Πινακίδα Διακλάδωσης Πλευρική

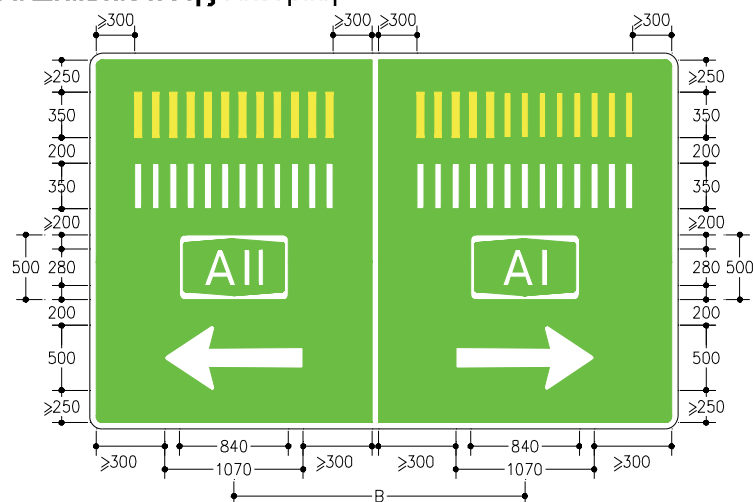

Σχήμα 27: Πινακίδα διακλάδωσης σε πρόβολο

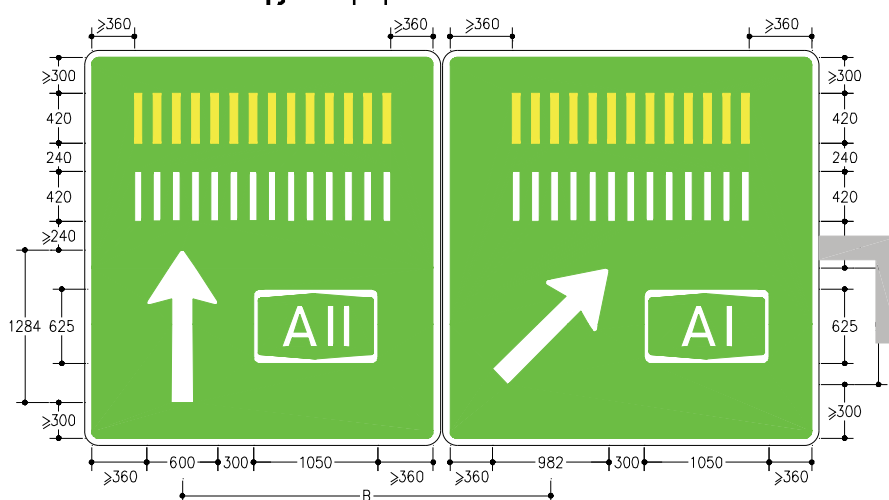

Διαστάσεις σε [mm]

Η κατακόρυφη διαχωριστική γραμμή μεταξύ των δυο πινακίδων (είτε ενιαίων είτε διαχωρισμένων) πρέπει να βρίσκεται πάνω από την οριζόντια διαγράμμιση διαχωρισμού των δυο λωρίδων.

Γενική Γραμματεία
Δημοσίων Έργων

Οδηγίες Μελετών Οδικών Έργων
Κατακόρυφη Σήμανση Αυτοκινητοδρόμων (ΟΜΟΕ - ΚΣΑ)

Μέρος 1 : Πληροφοριακή Σήμανση

Σχήμα 28: Πινακίδα Διακλάδωσης σε δίδυμο πρόβολο

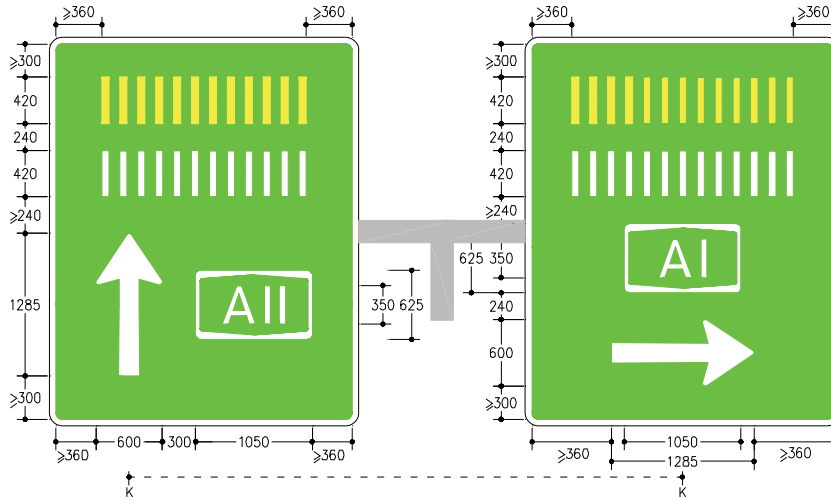

Σχήμα 29: Πινακίδα Διακλάδωσης σε δίδυμο πρόβολο

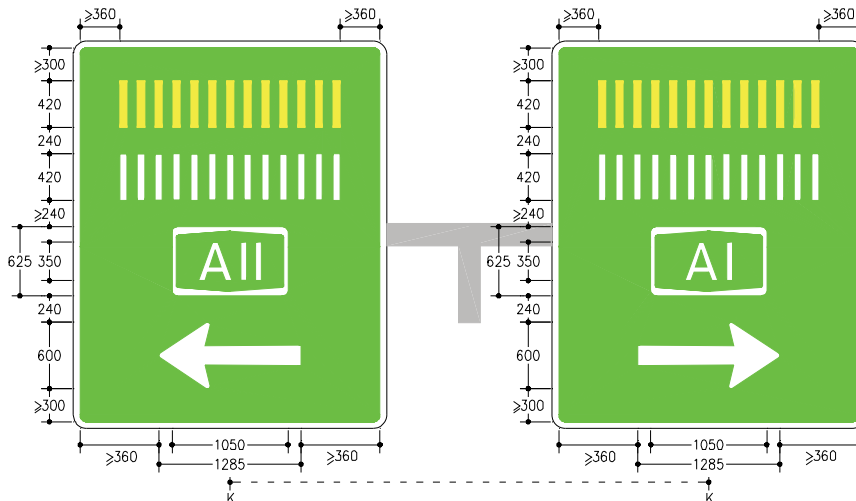

Σχήμα 30: Πινακίδα Διακλάδωσης σε γέφυρα σήμανσης

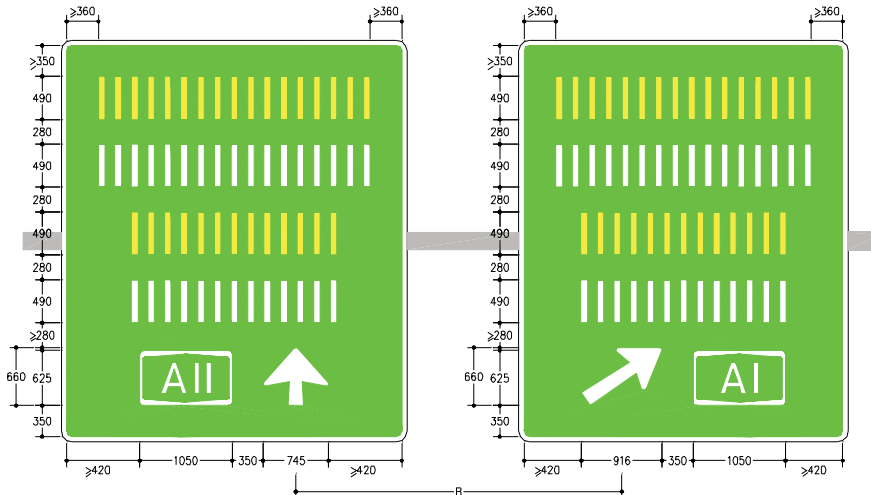

Διαστάσεις σε [mm] B = πλάτος λωρίδας κυκλοφορίας. Οι πινακίδες των Σχημάτων 28 και 29 τοποθετούνται έτσι ώστε οι εσωτερικές κατακόρυφες πλευρές των δυο πινακίδων να βρίσκονται αντιστοίχως πάνω από τις εσωτερικές οριογραμμές κυκλοφορίας των οδοστρωμάτων των δυο κατευθύνσεων.

Μέρος 1 : Πληροφοριακή Σήμανση

Σχήμα 31: Πινακίδα Διακλάδωσης σε γέφυρα σήμανσης

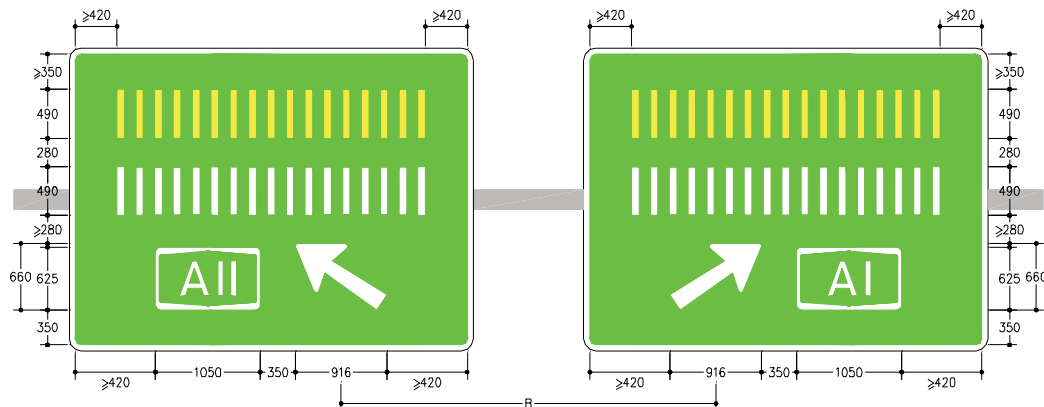

Σχήμα 32: Πινακίδα Διακλάδωσης σε γέφυρα σήμανσης

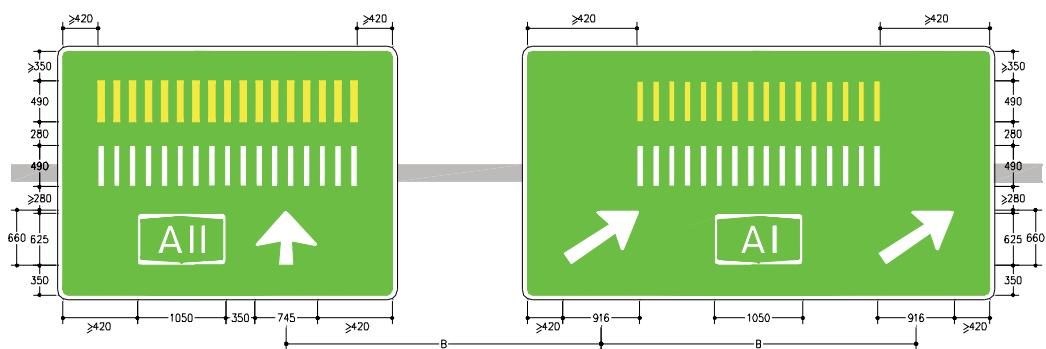

Σχήμα 33: Πινακίδα Διακλάδωσης σε γέφυρα σήμανσης

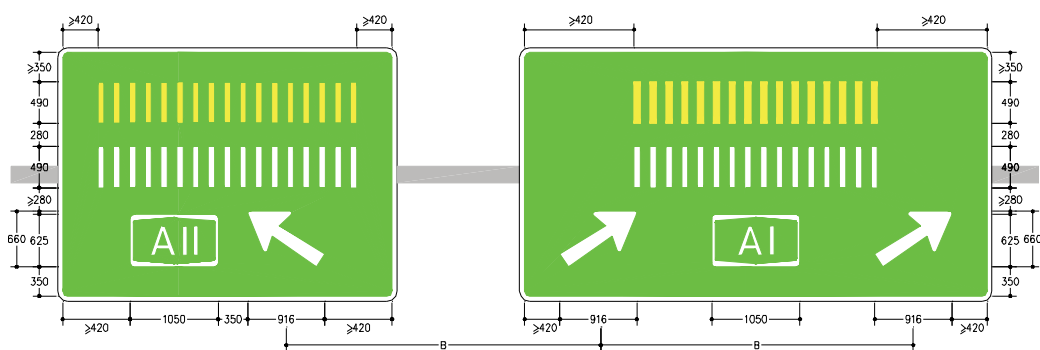

Διαστάσεις σε [mm]

B = πλάτος λωρίδας κυκλοφορίας

Σχήμα 34: Πινακίδα Ταξινόμησης σε γέφυρα σήμανσης

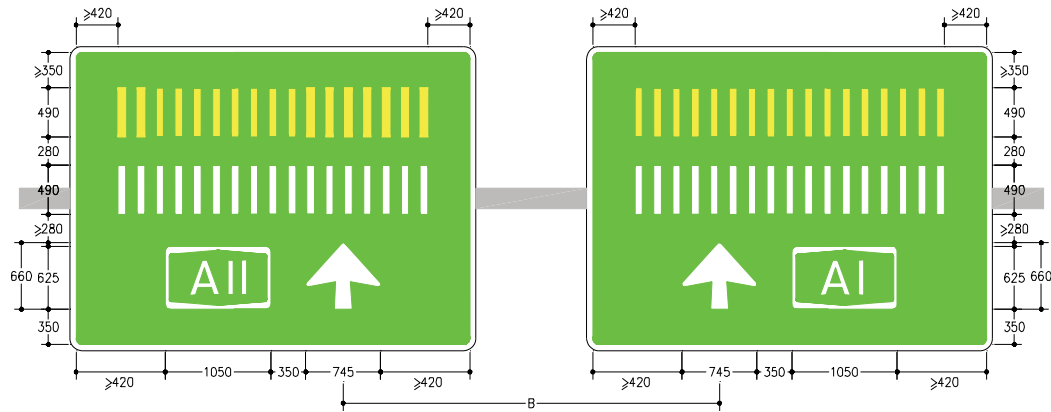

Σχήμα 35: Πινακίδα Ταξινόμησης σε γέφυρα σήμανσης

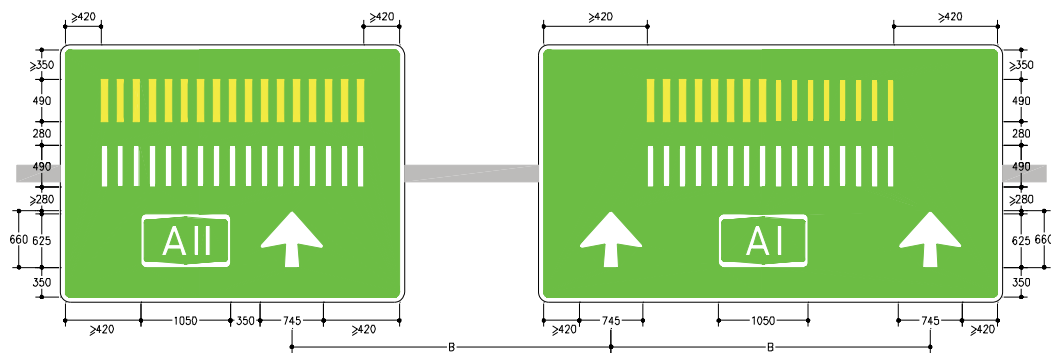

Διαστάσεις σε [mm]

B = πλάτος λωρίδας κυκλοφορίας

10.4 Σήμανση ειδικών περιπτώσεων κόμβων (βλ. και κεφάλαιο 5)**10.4.1 Σήμανση πρωτευόντων ανισόπεδων κόμβων (χωρίς συλλεκτήριο κλάδο)**

Η διάταξη των πινακίδων εξαρτάται από το πλήθος των λωρίδων της διερχόμενης κυκλοφορίας στην περιοχή πλέξης και από τις συνθήκες ορατότητας. Οι συνθήκες αυτές διαφέρουν, ιδιαίτερα αν πρόκειται για άνω ή κάτω διαβάσεις.

Μέρος 1 : Πληροφοριακή Σήμανση

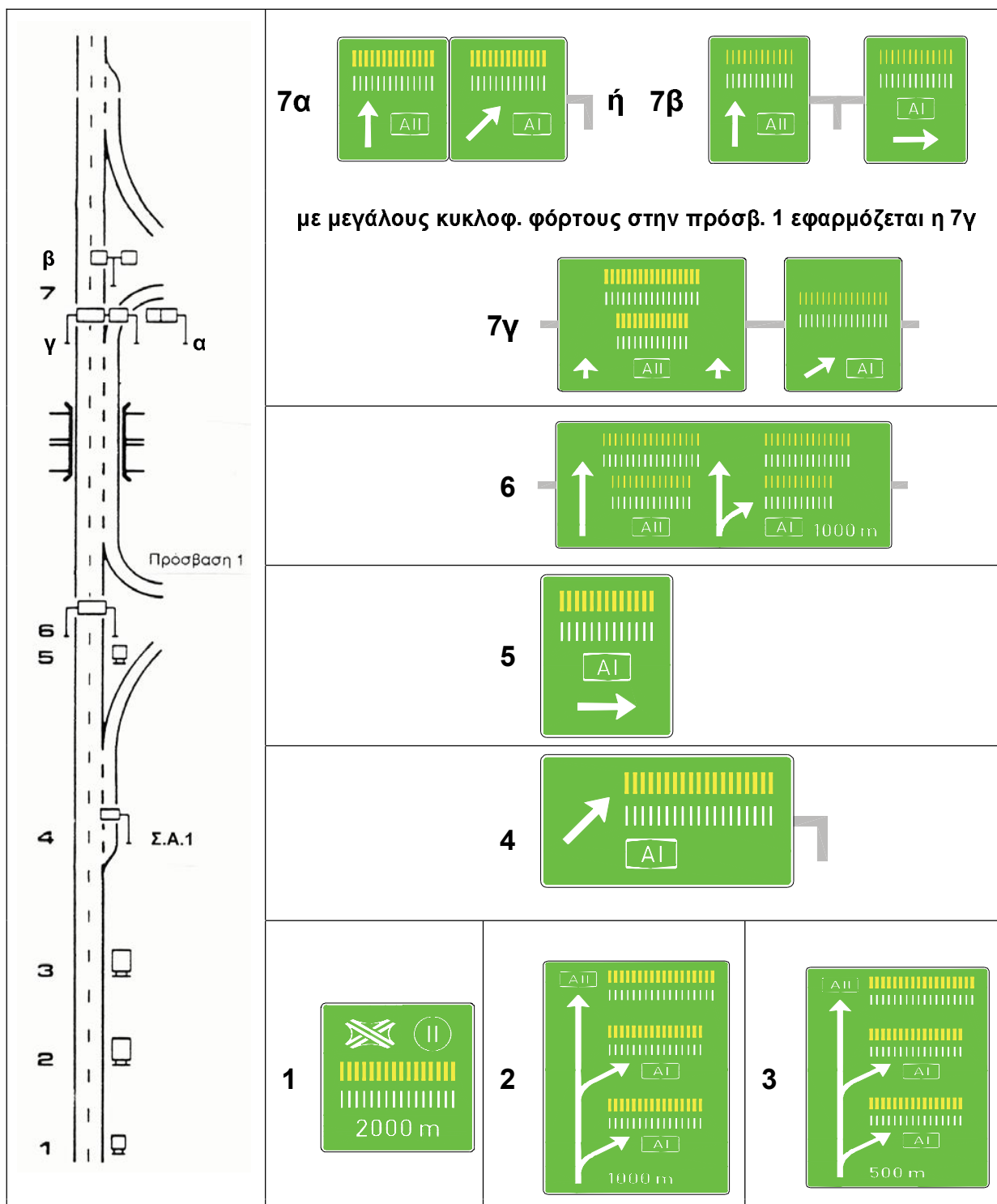

Σχέδιο 18: Περιοχή πλέξης με χωριστή λωρίδα επιβράδυνσης/επιτάχυνσης - Άνω διάβαση

Μέρος 1 : Πληροφοριακή Σήμανση

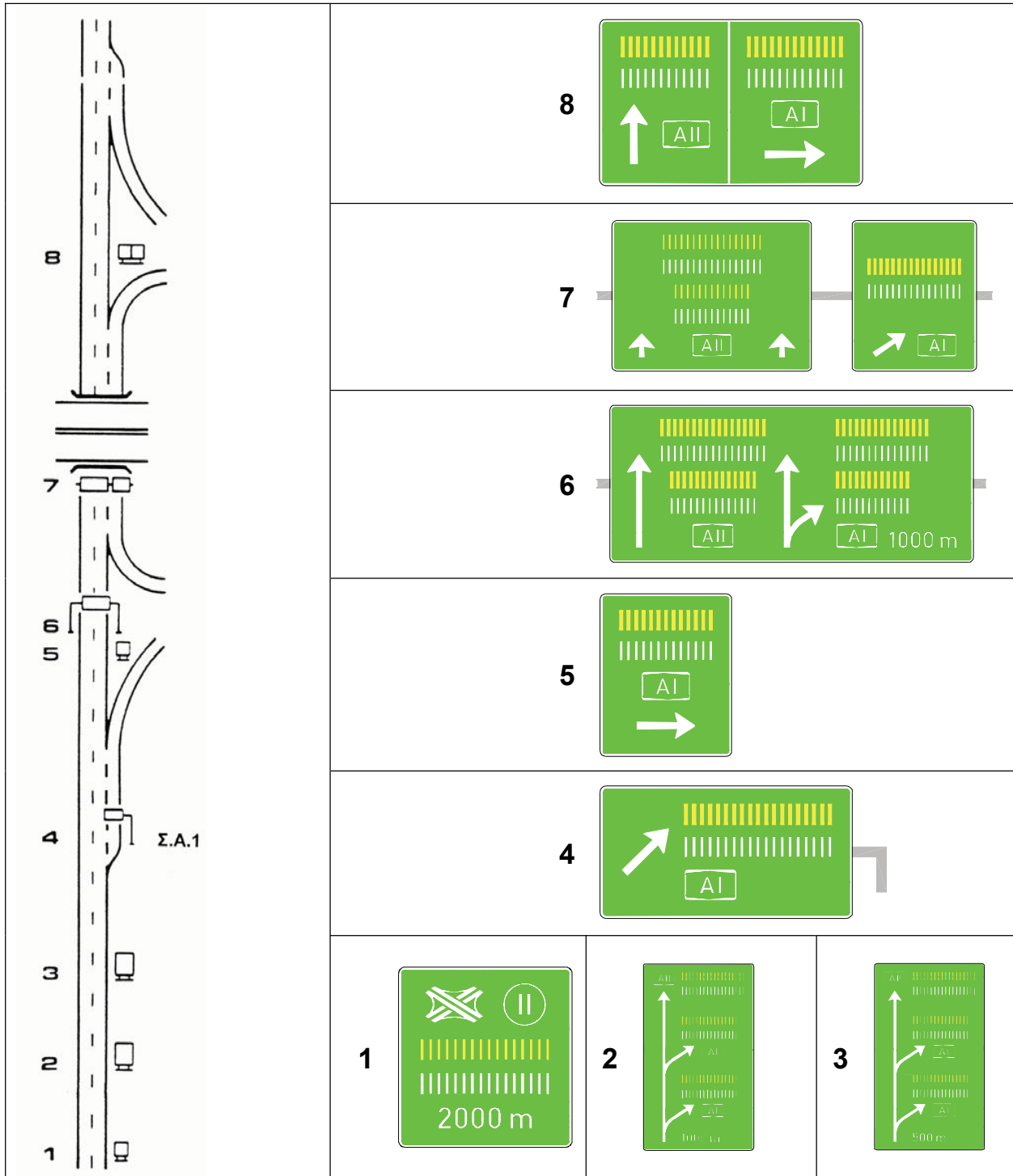

Σχέδιο 19: Περιοχή πλέξης με χωριστή λωρίδα επιβράδυνσης/επιτάχυνσης - Κάτω διάβαση

Μέρος 1 : Πληροφοριακή Σήμανση

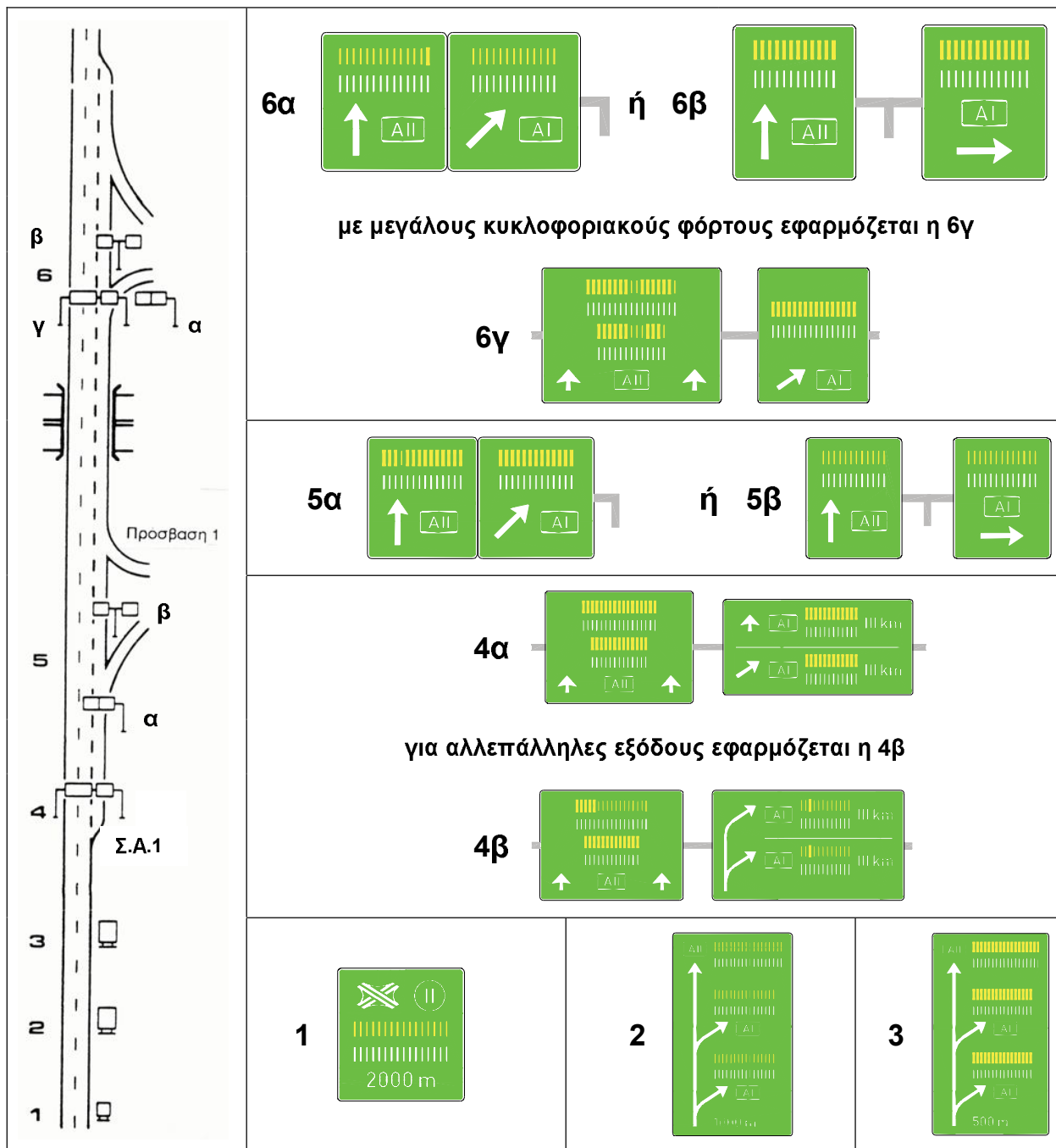

Σχέδιο 20: Περιοχή πλέξης με ενιαία λωρίδα επιβράδυνσης/επιτάχυνσης - Άνω διάβαση

Μέρος 1 : Πληροφοριακή Σήμανση

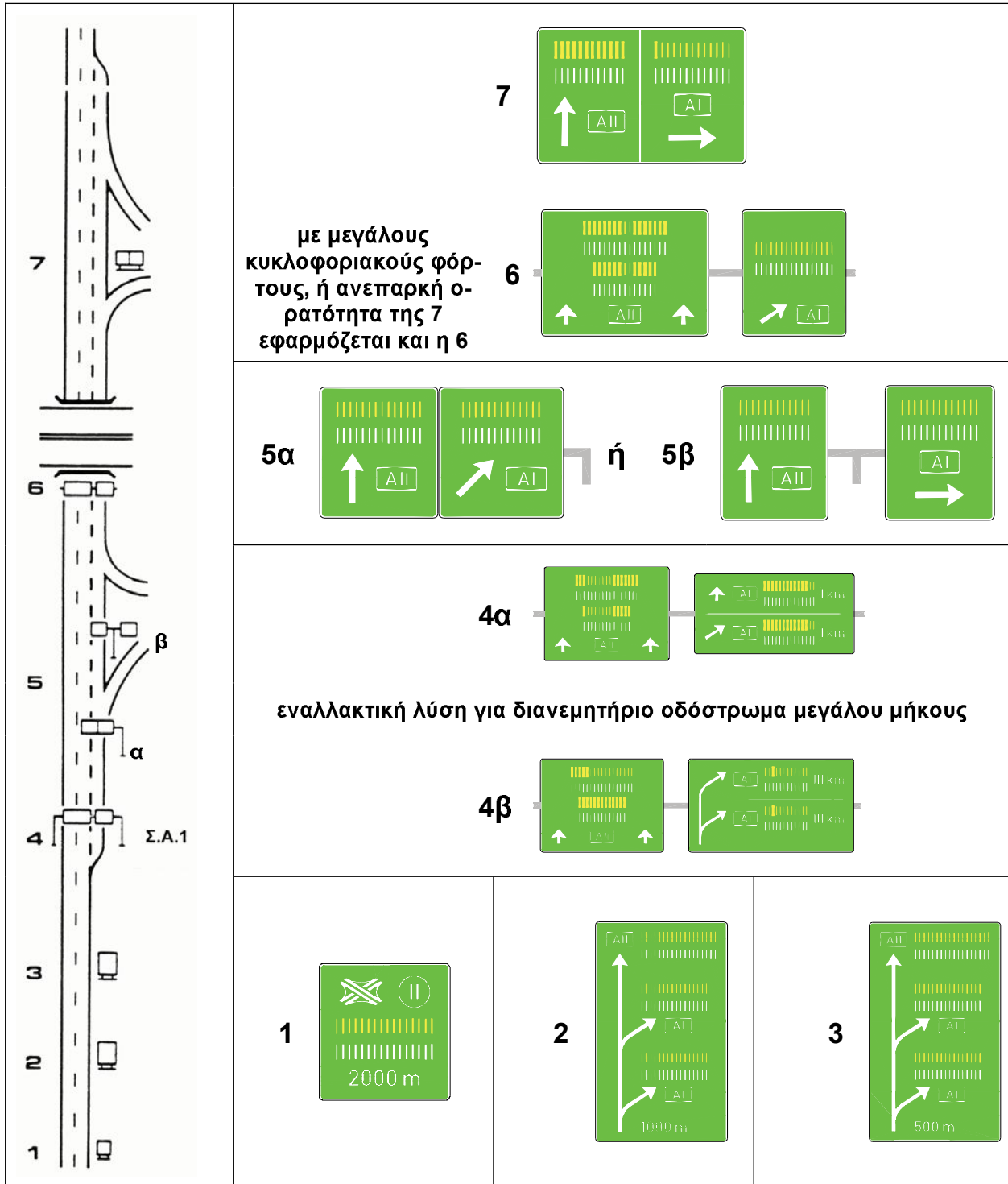

Σχέδιο 21: Περιοχή πλέξης με ενιαία λωρίδα επιβράδυνσης/επιτάχυνσης - Κάτω διάβαση

Μέρος 1 : Πληροφοριακή Σήμανση

Σχήμα 35α: Πινακίδα Διακλάδωσης σε γέφυρα σήμανσης πάνω από το διανεμητήριο οδόστρωμα (εφαρμογή από Σχέδιο 20, 4β και 21, 4β).

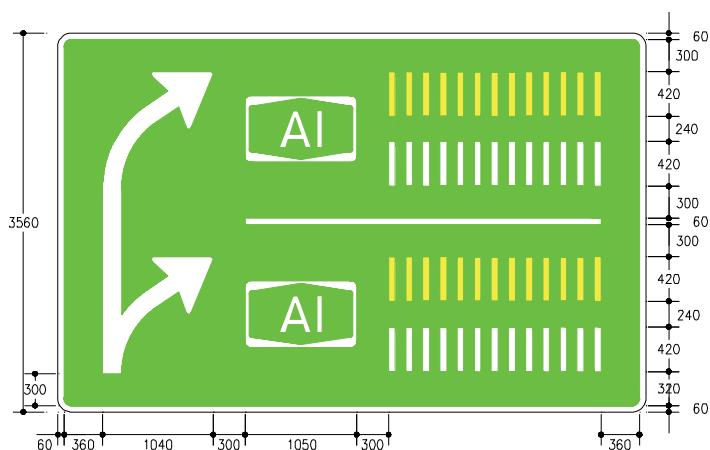

Μέρος 1 : Πληροφοριακή Σήμανση

10.4.2 Αναγγελία κόμβων αυτοκινητοδρόμων με μικρή απόσταση μεταξύ τους

Το έμβλημα και η ονομασία του κόμβου που είναι πλησιέστερος στην πορεία τοποθετείται ανάλογα με την περίπτωση:

- (1) Παραδείγματα διπλής αναγγελίας διαδοχικών κόμβων αυτοκινητοδρόμου με διαχωρισμένες εξόδους, (όταν δεν υπάρχει επαρκής απόσταση μεταξύ των κόμβων) με πλευρικές πινακίδες:

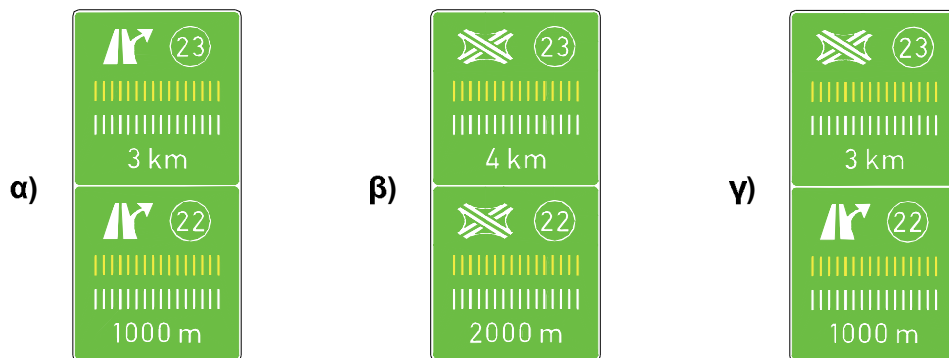

- (2) Παράδειγμα διπλής αναγγελίας διαδοχικών κόμβων αυτοκινητοδρόμου με διαχωρισμένες εξόδους με ανάρτηση των πινακίδων σε πρόβολο ή γέφυρα σήμανσης:



- (3) Παράδειγμα διπλής αναγγελίας κόμβων αυτοκινητοδρόμων με κοινή έξοδο (διασταύρωση ή συμβολή αυτοκινητοδρόμων και δευτερεύων κόμβος με κοινό διανεμητήριο οδόστρωμα). Η πινακίδα μπορεί ή να είναι πλευρική ή σε πρόβολο ή σε γέφυρα σήμανσης.

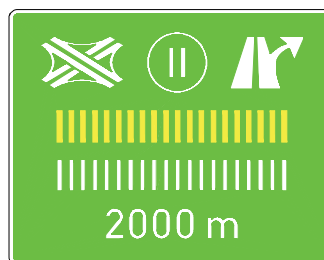

10.4.3 Σήμανση αναγγελίας προσέγγισης σε ελλειπείς συμβολές αυτοκινητοδρόμων

Εφαρμόζεται σε περίπτωση όπου ο αυτοκινητόδρομος συμβάλει σε άλλο αυτοκινητόδρομο και οδηγεί μόνο προς τη μια κατεύθυνση.

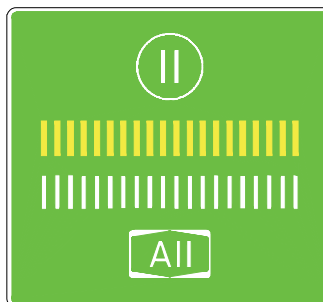

10.4.4 Σήμανση σε πρωτεύοντα ανισόπεδο κόμβο

Ο κατευθυντήριο κλάδος που οδηγεί σε άλλο αυτοκινητόδρομο θα πρέπει να διαχωρίζεται, από τη διατομή 3-ιχνου οδοστρώματος αυτοκινητόδρομου, με εφαρμογή της υποδεικνυόμενης γεωμετρίας και σήμανσης που απεικονίζεται στο επόμενο σχήμα. Αυτή η μορφή σήμανσης αντικαθιστά τη μορφή των πινακίδων (βλ. σελ. 194) σήμανσης στις θέσεις 2 και 3, που περιλαμβάνονταν σε προηγούμενη έκδοση των ΟΜΟΕ-ΚΣΑ. Η παλαιά μορφή επιτρέπεται να διατηρείται σε υφιστάμενες σημάνσεις μέχρι το τέλος της ζωής της αντανakλαστικής μεμβράνης τους.

Σε κάθε περίπτωση συνίσταται να εφαρμόζεται διαπλάτυνση της 3-ιχνης διατομής σε 4-ιχνη και να εφαρμόζεται η διάταξη που απεικονίζεται στη σελίδα 193 και η οποία πρέπει να εφαρμόζεται σε 4-ιχνο οδόστρωμα αυτοκινητόδρομου. Η μη εφαρμογή της διαπλάτυνσης σε 4-ιχνη διατομή επιτρέπεται μόνο αν αυτή είναι ανέφικτη λόγω πραγματικής αδυναμίας απαλλοτριώσεων.

Μέρος 1 : Πληροφοριακή Σήμανση

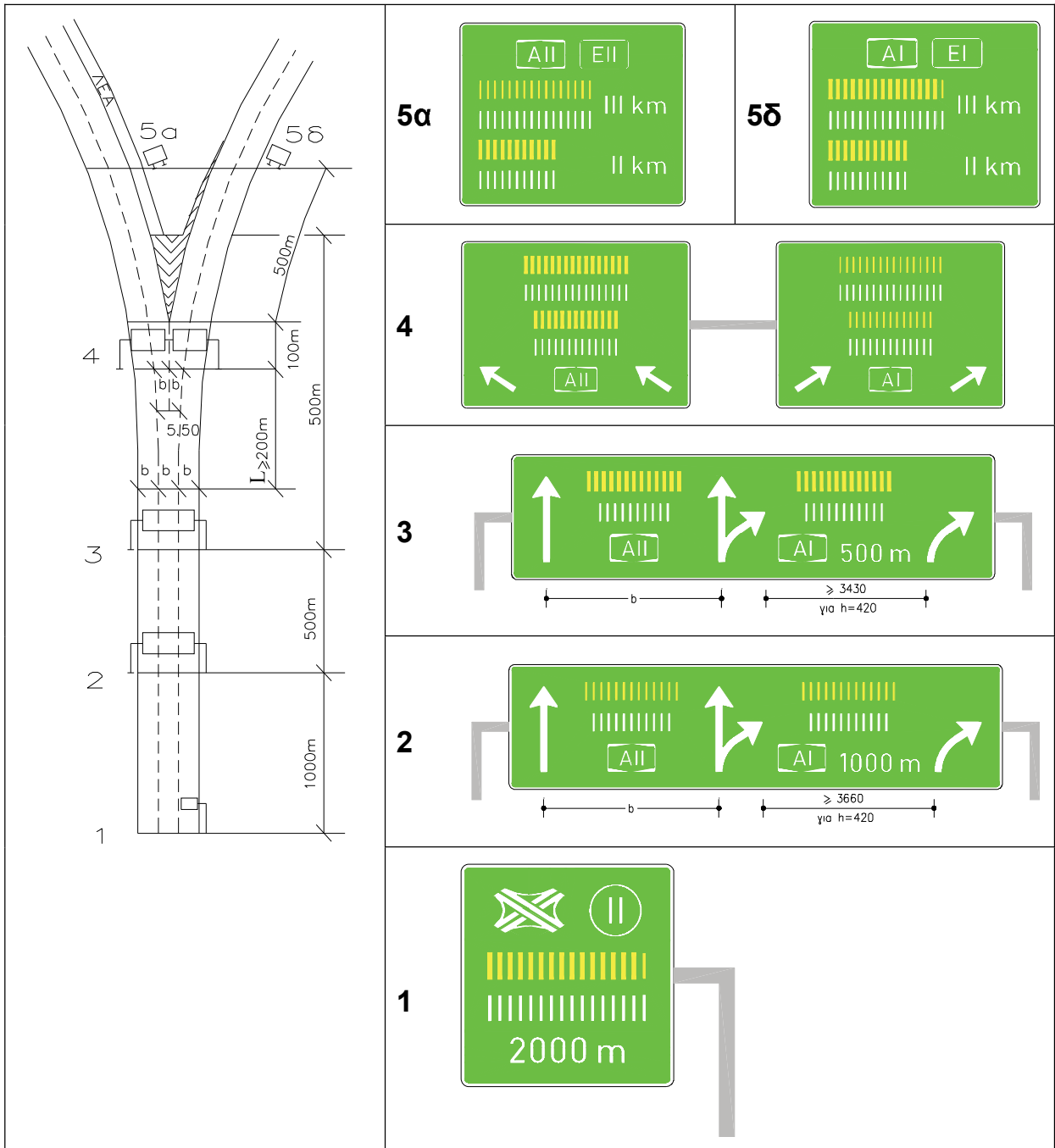

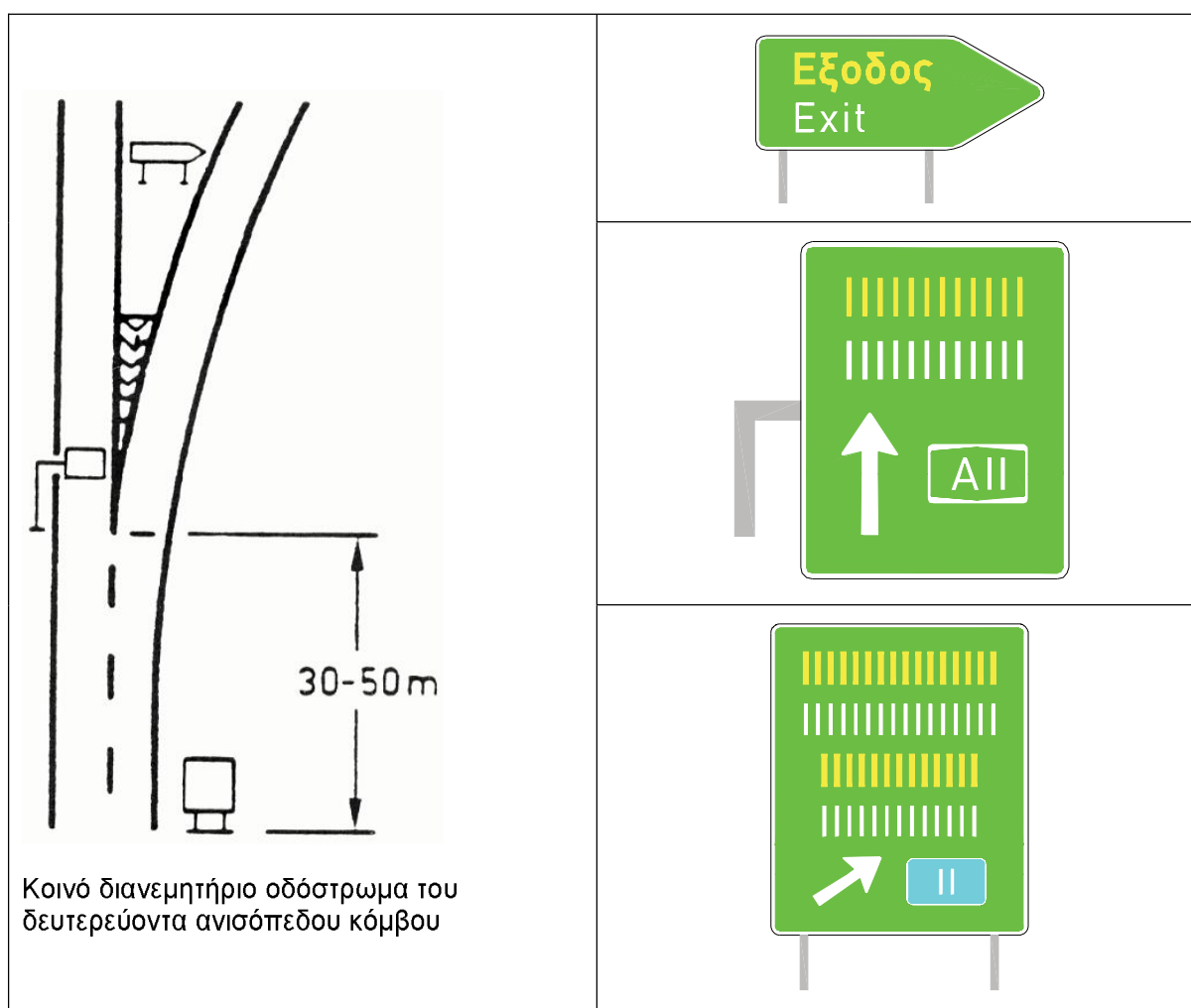
Μέρος 1 : Πληροφοριακή Σήμανση**10.4.5 Διακλαδώσεις σε εξόδους δευτερευόντων ανισόπεδων κόμβων με κοινό διανεμητήριο οδόστρωμα****10.4.6 Αρίθμηση μελλοντικών κόμβων**

Η μελλοντική κατασκευή ενός νέου κόμβου σε έναν υφιστάμενο αυτοκινητόδρομο, ο οποίος διασχίζεται χωρίς διακοπή, δεν επηρεάζει την αρίθμηση των κόμβων. Αυτό θα συμβαίνει αφού η αρίθμηση των κόμβων λαμβάνεται από τη χιλιομετρική τους θέση.

10.4.7 Σήμανση δευτερευόντων ανισόπεδων κόμβων με δύο εξόδους από την κυρία οδό

- (1) Προκειμένου να επιτευχθεί μία κατά το δυνατό λιτή διαμόρφωση της σήμανσης για το χαρακτηρισμό ενός κόμβου με έναν αριθμό (παρ. 2.1.5 (2)), ένας δευτερεύων κόμβος με δύο εξόδους από την κυρία οδό διατηρεί τη συνήθη προειδοποιητική πινακίδα αναγγελίας προσέγγισης με κωδικό Π-80 του ΚΟΚ (Σχήματα 1 έως 3). Τη διανομή της κυκλοφορίας προς τις δύο εξόδους αναλαμβάνει μια σαφής σήμανση

Μέρος 1 : Πληροφοριακή Σήμανση

κατανομής των κατευθύνσεων με τη χρήση ονομάτων προορισμών και ενδεχομένως αριθμών εθνικών οδών.

- (2) Η διάταξη των πινακίδων γίνεται κατ'αναλογία με τις περιοχές πλέξης της κυκλοφορίας χωρίς διερχόμενο διανεμητήριο οδόστρωμα ή κατ' αναλογία με την περίπτωση με διερχόμενο διανεμητήριο οδόστρωμα (βλ. σχέδια 18 έως 21).
- (3) Για να εξασφαλιστεί η σαφήνεια της σήμανσης στις περιπτώσεις δευτερευόντων ανισόπεδων κόμβων με δύο εξόδους από την κυρία οδό, δεν επαναλαμβάνεται η πινακίδα με τον αριθμό του κόμβου στην πινακίδα γραμμικής ένδειξης της απόστασης των 300 m (Π-90γ).

10.5 Πινακίδες γραμμικής ένδειξης αποστάσεων

- (1) Οι πινακίδες γραμμικής ένδειξης αποστάσεων τοποθετούνται στο δεξιό άκρο της κυρίας οδού, πριν από την αρχή των εξόδων από τον αυτοκινητόδρομο. Η απόσταση που αναγράφουν είναι από το σημείο αναφοράς Σ.Α.1 της εξόδου. Αυτές τοποθετούνται σε ύψος 100 cm από το έδαφος ή και περισσότερο εάν μεσολαβεί εμπόδιο, π.χ. στηθαίο που εμποδίζει τη θεά της πινακίδας.
- (2) Σε μήκος 400 m πριν από την πινακίδα Π-90α δεν επιτρέπεται τοποθέτηση καμίας άλλης πινακίδας εκτός εκείνης που υποδεικνύει τη θέση αστυνομικού σταθμού.

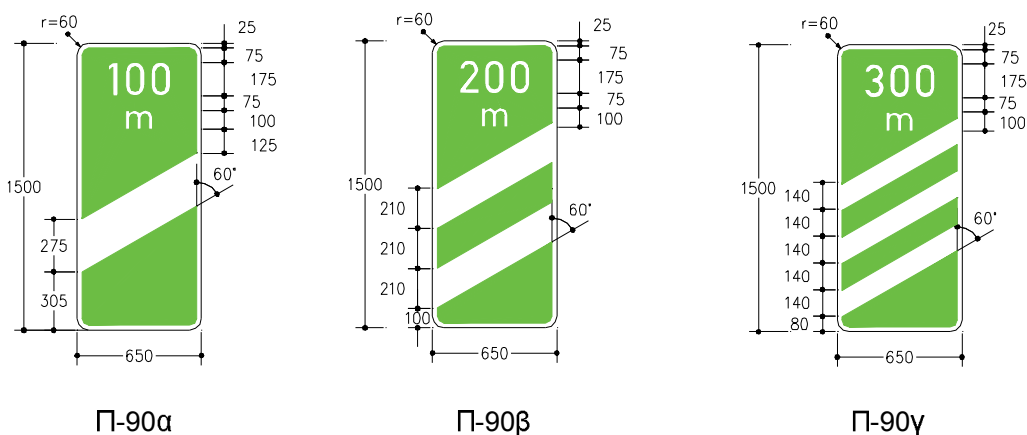

Μέρος 1 : Πληροφοριακή Σήμανση

- (3) Επί της πινακίδας γραμμικής ένδειξης των 300 m (Π-90γ) τοποθετείται και η πινακίδα με κωδικό Π-90.1 ή Π-90.2, (με τον αριθμό του κόμβου), που τοποθετείται πάνω από αυτήν.

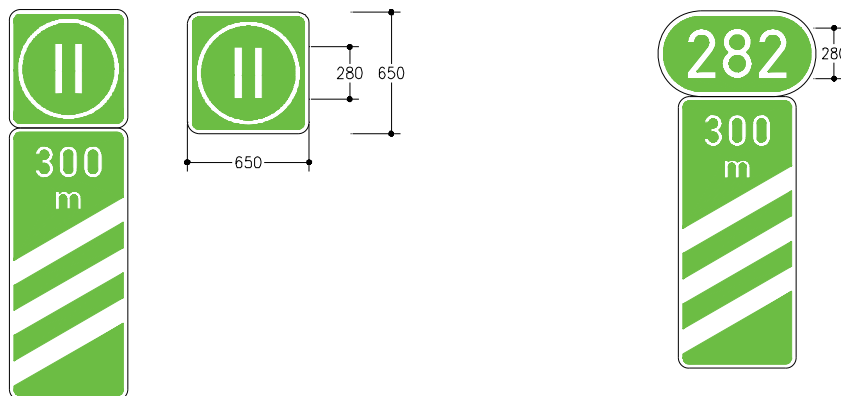

Συνδυασμός Π-90γ με Π-90.1

Συνδυασμός Π-90γ με Π-90.2

10.6 Κατευθυντήριες πινακίδες σε αιχμές διαχωριστικών νησίδων

- (1) Στις αιχμές διαχωριστικών νησίδων πρέπει να τοποθετούνται πάντα κατευθυντήριες πινακίδες (βλ. Σχήματα 36, 37, 37^α)
- (2) Η τοποθέτηση αυτών των πινακίδων γίνεται σε ύψος 60 cm πάνω από το έδαφος, είτε σε δικό της ιστό, είτε επί του ιστού της πινακίδας μορφής βέλους με την ένδειξη «Έξοδος». Σε κάθε περίπτωση να τοποθετείται 2,50 m πίσω από το σημείο διαχωρισμού των δυο οδοστρωμάτων.
- (3) Σε δευτερεύοντες ανισόπεδους κόμβους και σε συνδετήριους κλάδους χρησιμοποιούνται οι κατευθυντήριες πινακίδες στο τυποποιημένο μέγεθός τους, ενώ σε εξόδους από την κύρια κατεύθυνση σε διασταυρώσεις ή συμβολές αυτοκινητοδρόμων τοποθετούνται οι υπερμεγέθεις κατευθυντήριες πινακίδες.
- (4) Στην περίπτωση που υπάρχει τροφοδοσία ηλεκτρικού ρεύματος στην περιοχή της διαχωριστικής νησίδας και η πληροφοριακή σήμανση φωτίζεται, τότε μπορεί να επιτευχθεί αισθητή βελτίωση της ευκρίνειας με αντίστοιχο φωτισμό και της κατευθυντήριας πινακίδας.
- (5) Στις νησίδες (σταγόνα ή τριγωνική) των ισόπεδων κόμβων κάτω από τις πινακίδες P-52 τοποθετούνται πινακίδες Π-77 και Π-79 (βλ. Σχήμα 37). Σημειώνεται ότι στο Σχέδιο 22 δεν δείχνονται οι εν λόγω πινακίδες για λόγους σχεδιαστικούς.

Μέρος 1 : Πληροφοριακή Σήμανση

Σχήμα 36: Τυποποιημένα μεγέθη κατευθυντήριας πινακίδας τοποθετούμενης σε αιχμές διαχωρισμού οδοστρώματος εξόδου από αυτοκινητόδρομο (Διαστάσεις σε mm)

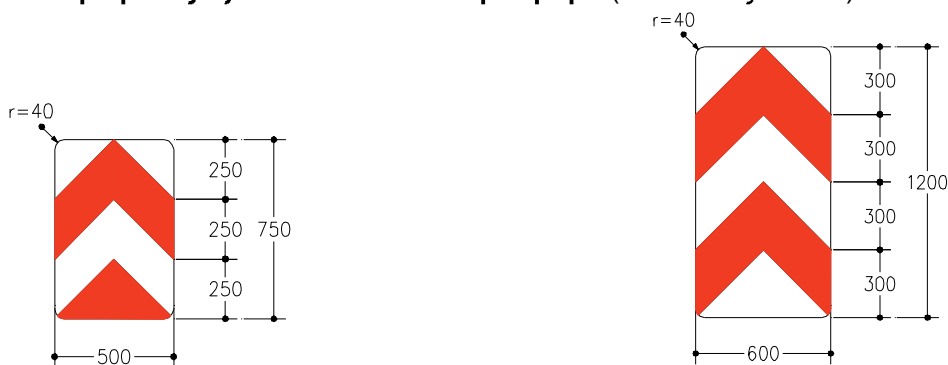

Τυποποιημένο μέγεθος Π-79.1

Υπερμεγέθους πινακίδα Π-79.2

Σχήμα 37: Τυποποιημένο μέγεθος κατευθυντήριων πινακίδων (Π-77, Π-79)

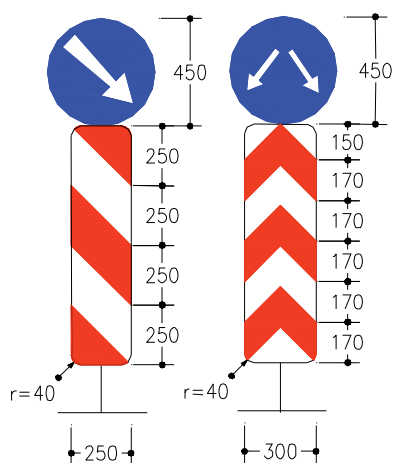

10.7 Σχέδια σήμανσης

Ακολουθούν παραδείγματα τυπικής σήμανσης δευτερεύοντος και πρωτεύοντων (διασταύρωσης και συμβολής αυτοκινητοδρόμων) ανισόπεδων κόμβων. Τα σχέδια των κόμβων παρουσιάζονται εκτός κλίμακας προκειμένου να είναι δυνατή η παρουσίαση των διαφόρων λύσεων στις προσβάσεις, ανάλογα με τον τρόπο κατασκευής των περιοχών των εξόδων.

Παρατήρηση: Γενικά στους κλάδους των ανισόπεδων κόμβων μορφής τριφυλλιού δεν επιτρέπεται να τοποθετούνται πινακίδες Π-75. Ειδικά στους ανακάμπτοντες κλάδους όλη η διαδρομή της ανάκαμψης πρέπει να είναι ορατή στον οδηγό και η καθοδήγησή του στηρίζεται, είτε στους οριοδείκτες, που πρέπει να τοποθετούνται εκατέρωθεν του οδοστρώματος του κλάδου, είτε και στον οδοφωτισμό του κόμβου.

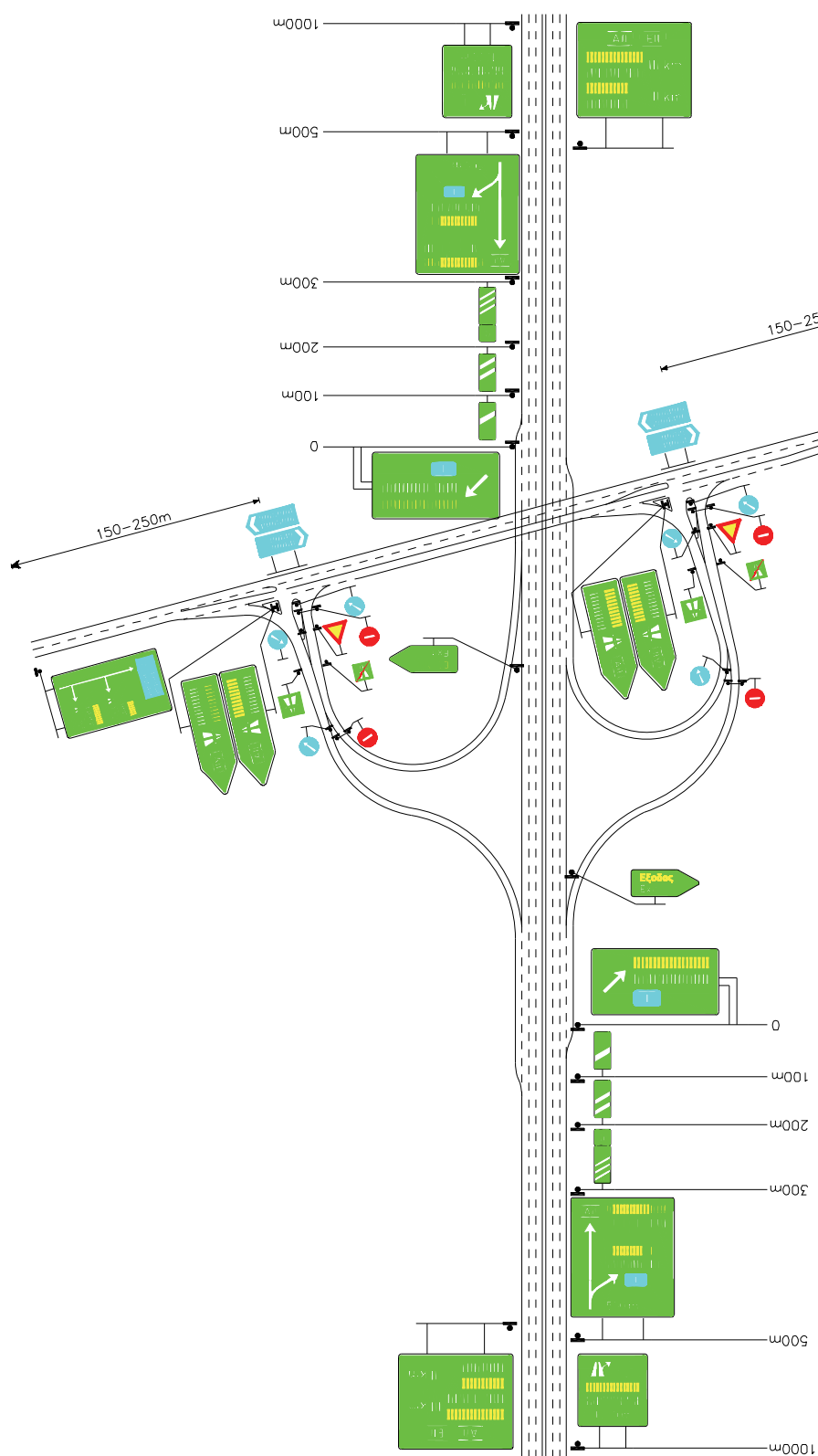

Σχέδιο 22: Δευτερεύων ανισόπεδος κόμβος - Τυπική σήμανση

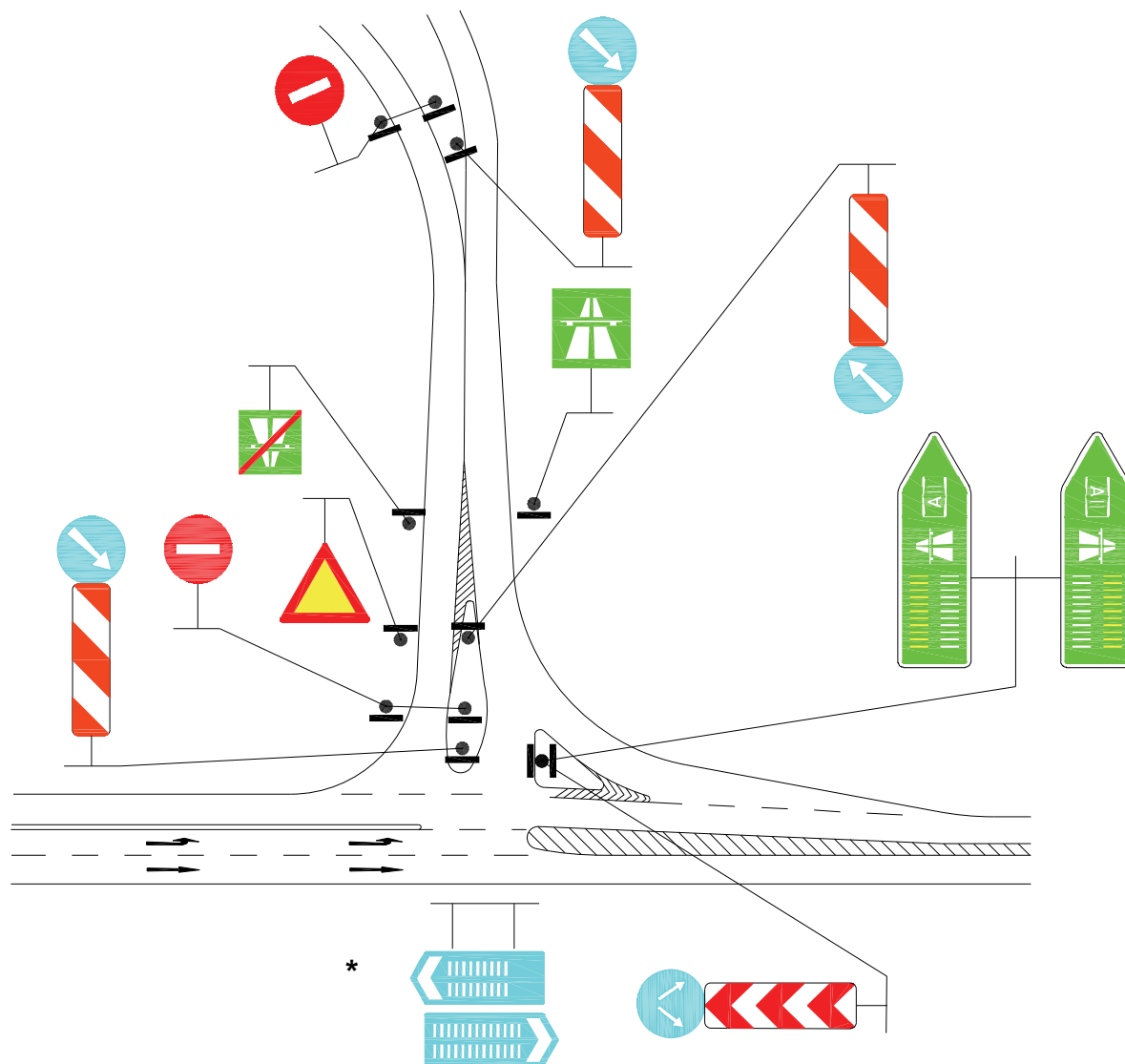

* Αντί της καθ' ύψος διάταξης των δυο πινακίδων, επιτρέπεται και μάλλον είναι προτιμώμενη η διάταξη στο ίδιο ύψος (η μια πινακίδα δίπλα στην άλλη)

Σχέδιο 22α: Ισόπεδος κόμβος - Τυπική σήμανση

Λεπτομερής παρουσίαση της κατακόρυφης σήμανσης των ισόπεδων κόμβων του προηγούμενου Σχεδίου 22. Στην περίπτωση που ο αυτοκινητόδρομος είναι με διόδους, προστίθενται επιπλέον οι σχετικές πινακίδες που παρουσιάζονται στο Σχήμα 11 του Μέρους 2 των ΟΜΟΕ-ΚΣΑ.

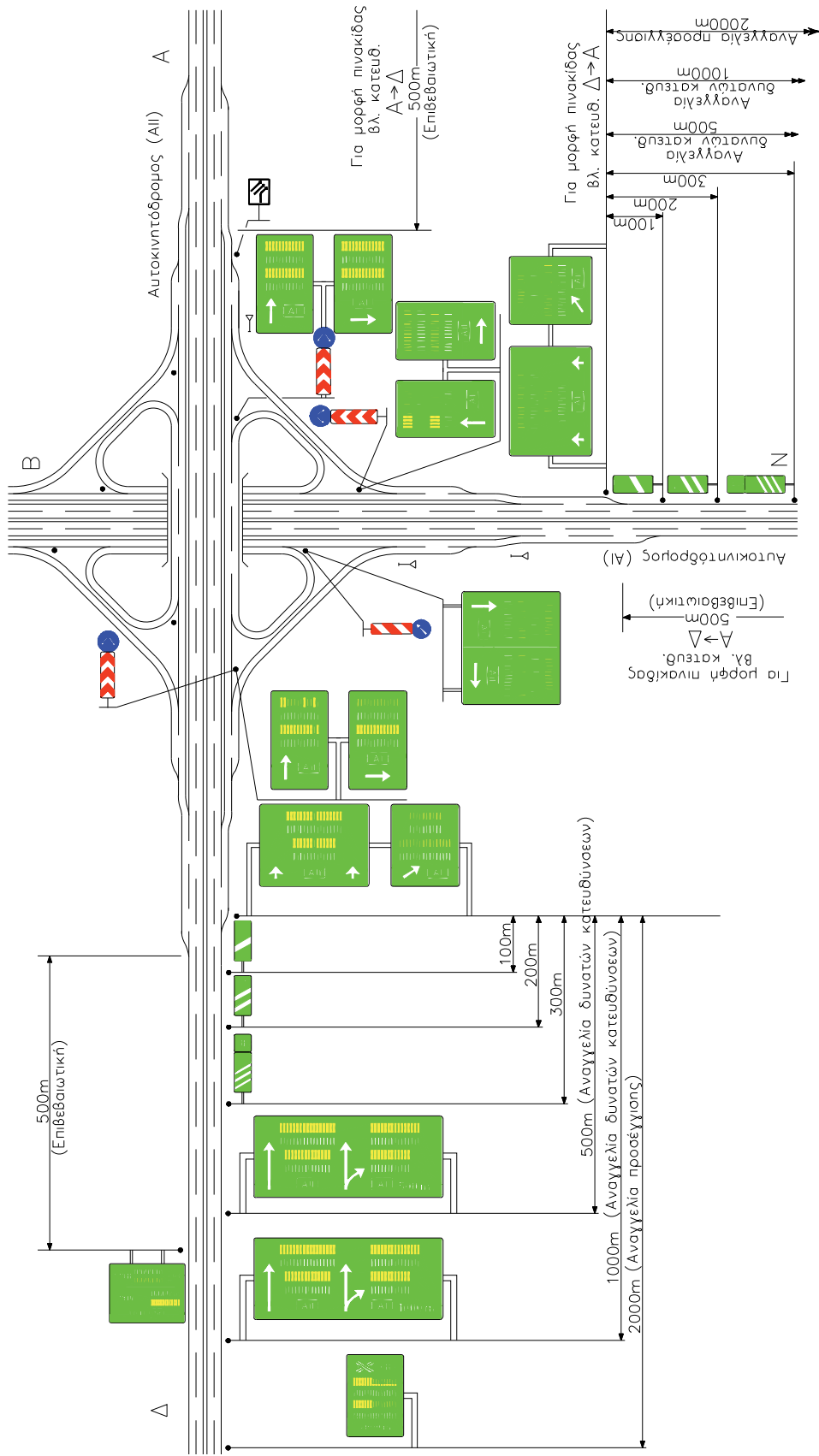

Σχέδιο 23: Διατάριση αυτοκινητοδρόμων (πρωτεύων ανισόπεδος κόμβος) – Τυπική σήμανση

Οδηγίες Μελέτων Οδικών Έργων
Κατακόρυφη Σήμανση Αυτοκινητοδρόμων (ΟΜΟΕ - ΚΕΑ)
Μέρος 1 : Πληροφοριακή Σήμανση

Γενική Γραμματεία
Δημόσιων Έργων



Σχέδιο 24: Συμβολή αυτοκινητοδρόμων (πρωτεύων ανισόπεδος κόμβος) – Τυπική σήμανση

Μέρος 1: Πληροφοριακή Σήμανση

11. Σήμανση χώρων στάθμευσης

11.1 Γενικά

- (1) Οι χώροι στάθμευσης (χωρίς εγκαταστάσεις εξυπηρέτησης αυτοκινητιστών) επισημαίνονται με πινακίδα με το γραφικό σύμβολο "P". Γενικά το "P" μπορεί να τοποθετηθεί είτε μόνο του σε πινακίδα, ή σε πινακίδα μαζί με ενδείξεις αποστάσεων ή κατεύθυνσης, ή να συνδυασθεί με «πρόσθετες πινακίδες», ή να ενταχθεί σε μεγαλύτερη πινακίδα μαζί με άλλα γραφικά σύμβολα ή και αναγραφές.
- (2) Η διαθεσιμότητα τουαλέτας ή εγκατάστασης για την παροχή πληροφοριών σε χώρο στάθμευσης, που συνήθως λειτουργεί κατά τη διάρκεια της ημέρας, υποδεικνύεται με το αντίστοιχο γραφικό σύμβολο ("WC" για τουαλέτες και "i" για πληροφορίες). Το εκάστοτε γραφικό σύμβολο περιέχεται σε πρόσθετη τετράγωνη πινακίδα, που τοποθετείται κάτω από την πινακίδα με το γραφικό σύμβολο "P".

Η διαθεσιμότητα τουαλέτας για άτομα με ειδικές ανάγκες αναγγέλλεται με μια πρόσθετη ορθογωνική πινακίδα, με το αντίστοιχο γραφικό σύμβολο, που τοποθετείται πάνω από την πινακίδα με το γραφικό σύμβολο "P".

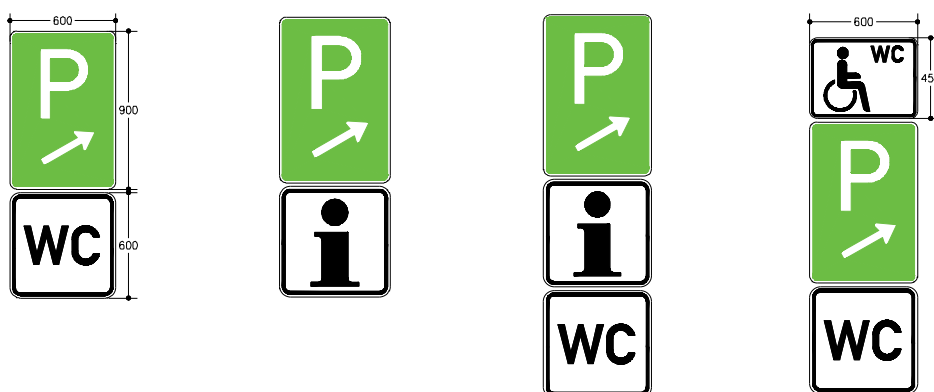

- (3) Αν ο χώρος στάθμευσης βρίσκεται απέναντι από σταθμό με παρόδιες εγκαταστάσεις εξυπηρέτησης, που είναι προσπελάσιμος από το χώρο στάθμευσης μέσω παράκαμψης ή μέσω υπέργειας ή υπόγειας διάβασης πεζών, τότε στο χώρο στάθμευσης τοποθετείται η ίδια σήμανση με εκείνη του απέναντι ευρισκόμενου σταθμού εξυπηρέτησης.

11.2 Θέση πινακίδων

- (1) Οι πινακίδες, που αναγγέλλουν την ύπαρξη χώρων στάθμευσης τοποθετούνται πριν από την έξοδο και σε απόσταση 500 m και 200 m για χώρους στάθμευσης χωρίς τουαλέτες και σε απόσταση 3 km, 500 m και 200 m για χώρους στάθμευσης με τουαλέτες. Η εκάστοτε απόσταση αναγράφεται επί της πινακίδας (βλ. παραγρ.11.3).
- (2) Οι πληροφοριακές πινακίδες με το γραφικό σύμβολο "P" τοποθετούνται ως πινακίδες εξόδου στο σημείο αναφοράς Σ.Α.1, ως πινακίδες υπόδειξης πρόσβασης

Μέρος 1: Πληροφοριακή Σήμανση

(πίσω από την αιχμή της διαχωριστικής νησίδας) και ενδεχομένως και μέσα στο χώρο στάθμευσης.

- (3) Οι πινακίδες που υποδεικνύουν χώρους στάθμευσης τοποθετούνται στο δεξιό άκρο της κύριας οδού και έξω από το περιτύπωμα της.
- (4) Σε αυτοκινητοδρόμους με τρεις και περισσότερες λωρίδες κυκλοφορίας ανά κατεύθυνση, είναι σκόπιμο να τεθεί και μια επιπλέον προειδοποιητική πινακίδα σε απόσταση 1000m πριν από την πινακίδα εξόδου.
- (5) Αν ο χώρος στάθμευσης, αποτελείται από επιμέρους χώρους στάθμευσης, τότε η πληροφοριακή σήμανση προς τις διάφορες επιμέρους επιφάνειες στάθμευσης γίνεται με τη χρήση ενός λευκού κατευθυντήριου βέλους στην πινακίδα με το γραφικό σύμβολο "P" και τις «πρόσθετες πινακίδες» με τα γραφικά σύμβολα των αντίστοιχων τύπων οχημάτων. Αυτές οι «πρόσθετες πινακίδες» είναι συνήθως ορθογωνικού σχήματος και τοποθετούνται κάτω από την πινακίδα με το γραφικό σύμβολο "P". Οι πρόσθετες τετράγωνες πινακίδες με τις ενδείξεις "WC" και "i" δεν χρησιμοποιούνται στις περιπτώσεις αυτές.

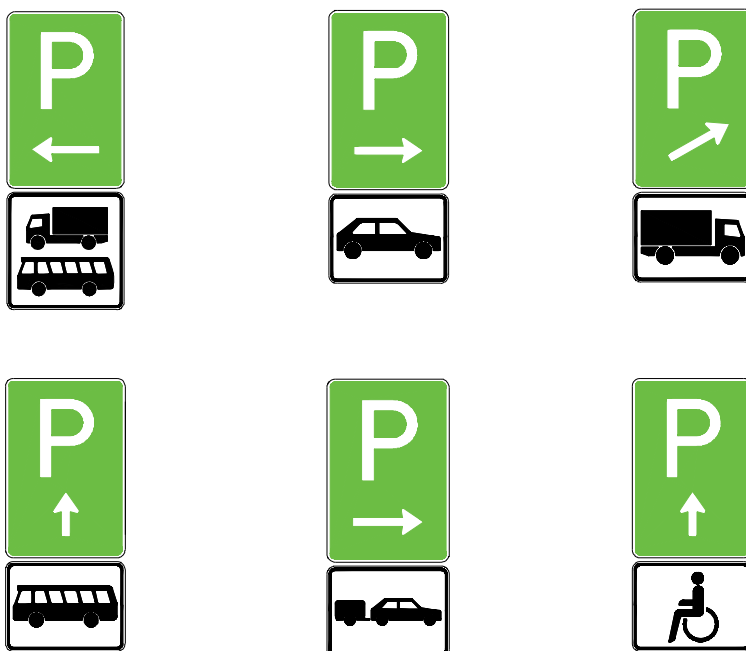

- (6) Οι θέσεις στάθμευσης που προβλέπονται για συγκεκριμένα είδη οχημάτων ή χρήστες επισημαίνονται με τη χρήση των «πρόσθετων πινακίδων», με τα αντίστοιχα γραφικά σύμβολα, που τοποθετούνται κάτω από τις πινακίδες με το γραφικό σύμβολο "P".

Μέρος 1: Πληροφοριακή Σήμανση

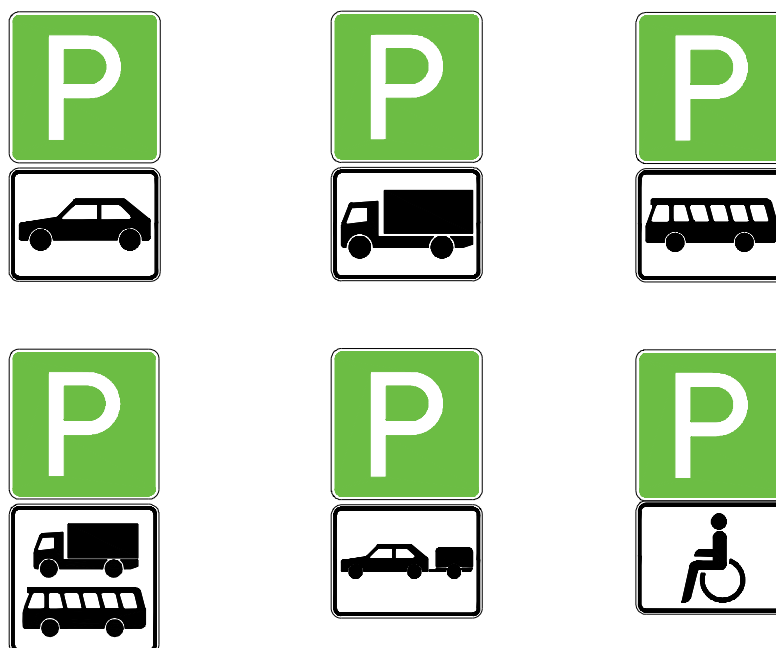

- (7) Η κατεύθυνση, με την οποία θα απεικονίζονται τα σύμβολα των οχημάτων (Ι.Χ, Φορτηγά, Λεωφορεία κτλ.) αντιστοιχεί στην κατεύθυνση του βέλους που εμφανίζεται στην πινακίδα με το γραφικό σύμβολο "P". Αν δεν εμφανίζεται η κατεύθυνση ή το βέλος στην πινακίδα με το γραφικό σύμβολο δείχνει προς την ευθεία κατεύθυνση, τότε τα απεικονιζόμενα οχήματα στην πρόσθετη πινακίδα έχουν κατεύθυνση πάντα προς τα αριστερά.
- (8) Ο χαρακτηρισμός των εγκαταστάσεων παροχής πληροφοριών και των τουαλετών, γίνεται όπως και στην περίπτωση των παρόδων εγκαταστάσεων.

Μέρος 1: Πληροφοριακή Σήμανση

11.3 Τυπική σήμανση χώρων στάθμευσης

	Χώρος στάθμευσης με WC	Χώρος στάθμευσης χωρίς WC	
			Πινακίδες υπόδειξης πρόσβασης
			Πινακίδες εξόδου
			Πινακίδες αναγγελίας χώρου στάθμευσης

Μέρος 4: Στήριξη Πινακίδων Σήμανσης**12. Σήμανση παρόδιων εγκαταστάσεων****12.1 Γενικά**

- (1) Παρόδιες εγκαταστάσεις σε σταθμούς εξυπηρέτησης αυτοκινητιστών (Σ.Ε.Α.) σε αυτοκινητόδρομους είναι:
 - πρατήρια βενζίνης αυτοκινητοδρόμων
 - σταθμοί εξυπηρέτησης αυτοκινητιστών χωρίς δυνατότητα διανυκτέρευσης
 - σταθμοί εξυπηρέτησης αυτοκινητιστών με δυνατότητα διανυκτέρευσης
 - εμπορικά περίπτερα με WC και
 - διάφορες άλλες παρόδιες εγκαταστάσεις, όπως εγκαταστάσεις παροχής πληροφοριών, οδικής βοήθειας κτλ.
- (2) Η επισήμανση των εγκαταστάσεων γίνεται με προειδοποιητικές πινακίδες αναγγελίας και πινακίδες κατευθύνσεων.
- (3) Σε παρόδιες εγκαταστάσεις, που είναι εφοδιασμένες με πρατήριο βενζίνης, κάτω από τις προειδοποιητικές πινακίδες αναγγελίας τοποθετείται μια πρόσθετη πινακίδα, στην οποία αναγράφεται η θέση του επόμενου πρατηρίου βενζίνης επί του αυτοκινητοδρόμου. Εφόσον το επόμενο πρατήριο βενζίνης βρίσκεται σε μεγάλη απόσταση, συνιστάται η τοποθέτηση και ειδικής πινακίδας σε απόσταση 2 km πριν από την προειδοποιητική πινακίδα αναγγελίας της παρόδιας εγκατάστασης των 5 km.
- (4) Αν σε έναν κόμβο, που βρίσκεται μετά από ένα πρατήριο βενζίνης, η κύρια κατεύθυνση κυκλοφορίας αλλάζει προς έναν άλλο αυτοκινητόδρομο (αυτοκινητόδρομο με διαφορετικό Α-αριθμό), τότε υποδεικνύεται το επόμενο πρατήριο, που βρίσκεται στην κατεύθυνση του κύριου ρεύματος κυκλοφορίας.

12.2 Αναγγελία παρεχομένων υπηρεσιών

- (1) Η σχετική πληροφόρηση για διάφορες παρεχόμενες υπηρεσίες στις παρόδιες εγκαταστάσεις (π.χ. πρατήριο βενζίνης, πληροφορίες, φαγητό, διανυκτέρευση κτλ.) επιτυγχάνεται με τη χρήση μαύρων γραφικών συμβόλων που τοποθετούνται μέσα σε λευκό τετράγωνο πλαίσιο.
- (2) Τα γραφικά σύμβολα που εμφανίζονται κατά μήκος του αυτοκινητοδρόμου πρέπει να επαναλαμβάνονται μέχρι τη θέση του προορισμού (κανόνας συνέχειας).
- (3) Γραφικά σύμβολα που αναγγέλλουν υπηρεσίες, οι οποίες περιλαμβάνονται σε άλλα υπάρχοντα γραφικά σύμβολα, είναι δυνατόν να μην συμπεριληφθούν στις πινακίδες (π.χ. αν υπάρχει το γραφικό σύμβολο που αναφέρεται σε «εστιατόριο» μπορεί να παραλειφθεί το γραφικό σύμβολο «περίπτερο»).
- (4) Τα γραφικά σύμβολα τοποθετούνται σε ορθογώνιες πινακίδες και διατάσσονται συμμετρικά ως προς το κέντρο της πινακίδας (βλ. παράγραφο 12.4). Στις πινακίδες αυτές μπορούν να τοποθετηθούν μέχρι τρία γραφικά σύμβολα το ένα δίπλα στο άλλο ή μέχρι δύο γραφικά σύμβολα το ένα πάνω από το άλλο. Δεν επιτρέπεται η τοποθέτηση περισσότερων από έξι γραφικών συμβόλων σε μια πινακίδα.

Μέρος 4: Στήριξη Πινακίδων Σήμανσης

- (5) Στις περιπτώσεις πινακίδων μορφής βέλους, που έχουν και αναγραφές, το γραφικό σύμβολο τοποθετείται πάντα στο ορθογώνιο άκρο της πινακίδας.

12.3 Θέση πινακίδων

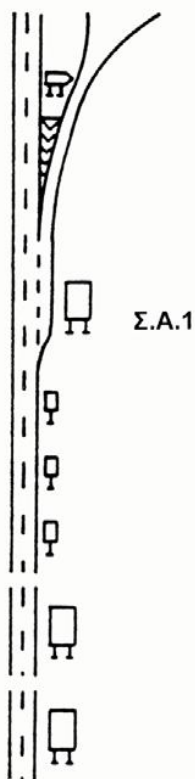

Πινακίδα υπόδειξης πρόσβασης

Πινακίδα εξόδου

Πινακίδες γραμμικής ένδειξης αποστάσεων

Πινακίδες αναγγελίας

Πριν από την έξοδο, που οδηγεί στην παρόδια εγκατάσταση, τοποθετούνται προειδοποιητικές πινακίδες αναγγελίας, ενώ στον άμεσο χώρο της παρόδιας εγκατάστασης τοποθετούνται πληροφοριακές πινακίδες κατευθύνσεων. Οι πληροφοριακές πινακίδες κατευθύνσεων διακρίνονται σε πινακίδες εξόδου, πινακίδες υπόδειξης πρόσβασης και πληροφοριακές πινακίδες κατευθύνσεων μέσα στο σταθμό εξυπηρέτησης.

Σε συχνά απαντώμενες παρόδιες εγκαταστάσεις, η παρουσία τους υποδεικνύεται και με τη χρήση πινακίδων γραμμικής ένδειξης αποστάσεων (Π-90α, β, γ του ΚΟΚ). Η αναγραφόμενη απόσταση είναι από το σημείο αναφοράς Σ.Α.1 (όπου τοποθετείται η πινακίδα εξόδου).

Γενική Γραμματεία
Δημοσίων Έργων

Οδηγίες Μελετών Οδικών Έργων
Κατακόρυφη Σήμανση Αυτοκινητοδρόμων (ΟΜΟΕ - ΚΣΑ)

Μέρος 4: Στήριξη Πινακίδων Σήμανσης

12.4 Τυπική σήμανση παρόδων εγκαταστάσεων

		Πρατήριο βενζίνης, σταθμός εξυπηρέτησης αυτοκινητιστών με ή χωρίς δυνατότητα διανυκτέρευσης	Εμπορικό περίπτερο με WC	
	5		5	
	4		4	
	3		3	
	2		2	
	1β		1β	
	1α		1α	
<p>Οι πρόσθετες πινακίδες ένδειξης αστυνομικού σταθμού και τουαλέτας αναπήρων έχουν διαστάσεις 600 x 600 mm και 800 x 600 mm και τοποθετούνται στα αριστερά και δεξιά αντίστοιχα</p>				

Μέρος 4: Στήριξη Πινακίδων Σήμανσης**12.5 Διαστασιολόγηση των πληροφοριακών πινακίδων****12.5.1 Προειδοποιητικές πινακίδες αναγγελίας**

- (1) Σε πρατήρια βενζίνης αυτοκινητοδρόμων και σε σταθμούς εξυπηρέτησης αυτοκινητιστών με ή χωρίς δυνατότητα διανυκτέρευσης τοποθετούνται προειδοποιητικές πινακίδες αναγγελίας 5 km, 1000 m και 500 m πριν από την πινακίδα εξόδου, στο δεξιό άκρο του οδοστρώματος του αυτοκινητοδρόμου και έξω από το περιτύπωμά του.
- (2) Σε εμπορικό περίπτερο με τουαλέτα τοποθετούνται προειδοποιητικές πινακίδες αναγγελίας 3 km, 1000 m και 500 m πριν από την πινακίδα εξόδου, στο δεξιό άκρο του οδοστρώματος του αυτοκινητοδρόμου και έξω από το περιτύπωμά του.
- (3) Η προειδοποιητική πινακίδα αναγγελίας περιλαμβάνει τα γραφικά σύμβολα «πρατήριο βενζίνης», «σταθμός εξυπηρέτησης αυτοκινητιστών χωρίς δυνατότητα διανυκτέρευσης» ή «σταθμός εξυπηρέτησης αυτοκινητιστών με δυνατότητα διανυκτέρευσης», καθώς και την ονομασία της παρόδιας εγκατάστασης. Στην περίπτωση εμπορικού περιπτέρου με τουαλέτα δεν αναφέρεται κάποια χαρακτηριστική ονομασία.

12.5.2 Πινακίδες εξόδου

- (1) Η πινακίδα εξόδου τοποθετείται σε εκείνη τη θέση, στην οποία η λωρίδα επιβράδυνσης έχει αποκτήσει το πλήρες πλάτος της (σημείο αναφοράς Σ.Α.1), στο δεξιό άκρο της οδού και έξω από το περιτύπωμά της.
- (2) Η πινακίδα εξόδου περιλαμβάνει τα γραφικά σύμβολα «πρατήριο βενζίνης» και «σταθμός εξυπηρέτησης αυτοκινητιστών με ή χωρίς δυνατότητα διανυκτέρευσης», καθώς και την ονομασία της παρόδιας εγκατάστασης. Τα εμπορικά περίπτερα με τουαλέτα δεν αναγγέλλονται με όνομα.

12.5.3 Πινακίδες υπόδειξης πρόσβασης

- (1) Η πινακίδα υπόδειξης πρόσβασης τοποθετείται μετά την αιχμή της διαχωριστικής νησίδας και έξω από το περιτύπωμα των αποχωριζόμενων οδοστρωμάτων.
- (2) Η πινακίδα υπόδειξης πρόσβασης περιλαμβάνει τα γραφικά σύμβολα των παρεχομένων υπηρεσιών και (ανάλογα με τον υπάρχοντα διαθέσιμο χώρο) είναι πινακίδα μορφής βέλους ή πινακίδα ορθογωνίου σχήματος (Σχήματα 40 και 41).
- (3) Συνήθως χρησιμοποιείται πινακίδα μορφής βέλους (Σχήμα 40). Όμως σε συνθήκες περιορισμένου χώρου ή όταν πρέπει να χρησιμοποιηθούν περισσότερα από τρία γραφικά σύμβολα, πρέπει να χρησιμοποιείται πινακίδα ορθογωνίου σχήματος με οριζόντιο βέλος, σύμφωνα με το Σχήμα 41.

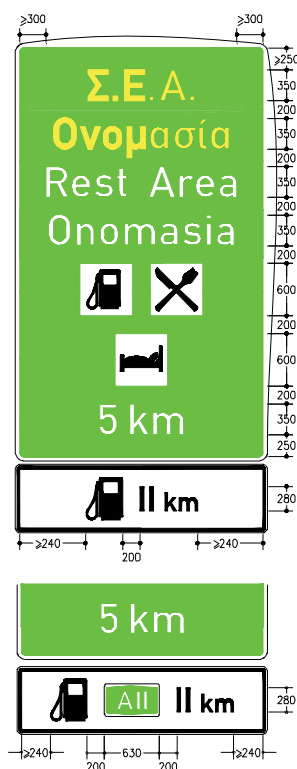
Σχήμα 38: Προειδοποιητική πινακίδα αναγγελίας
για παρόδιες εγκαταστάσεις

Διαστάσεις σε [mm]

Σχήμα 39: Πινακίδα εξόδου

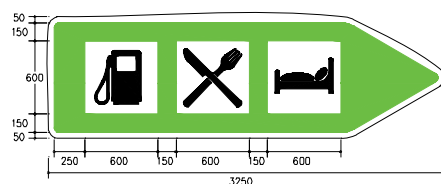
Σχήμα 40: Πινακίδα υπόδειξης
πρόσβασης μορφής
βέλους

Διαστάσεις σε [mm]

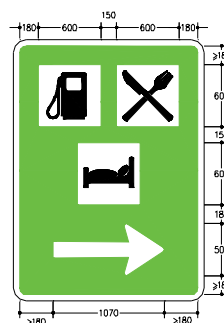
Σχήμα 41: Πινακίδα υπόδειξης
πρόσβασης ορθογωνίου
σχήματος

Μέρος 4: Στήριξη Πινακίδων Σήμανσης

12.6 Σήμανση στο εσωτερικό των παρόδιων εγκαταστάσεων

- (1) Οι παρεχόμενες υπηρεσίες στην παρόδια εγκατάσταση, που αναγγέλθηκαν κατά μήκος του αυτοκινητοδρόμου, είναι κατανοητές σε διάφορους χώρους της παρόδιας εγκατάστασης. Για το λόγο αυτόν απαιτούνται σχετικές υποδείξεις κατευθύνσεων. Τα γραφικά σύμβολα, που εμφανίστηκαν στις προειδοποιητικές πινακίδες αναγγελίας και στις πληροφοριακές πινακίδες κατευθύνσεων (εξόδου και υπόδειξης πρόσβασης), πρέπει να επαναλαμβάνονται μέχρι τον τελικό προορισμό. Επιπλέον μπορεί να καταστεί αναγκαίο, να υποδειχθούν και υπηρεσίες, που δεν περιλαμβάνονταν στις πινακίδες που αναφέρονταν στην παρόδια εγκατάσταση. Σ' αυτή την περίπτωση πρέπει να χρησιμοποιούνται κατά το δυνατό γραφικά σύμβολα.
- (2) Λόγω της διαφορετικής θέσης των αντλιών για τα βενζινοκίνητα και τα πετρελαιοκίνητα οχήματα πρέπει να τοποθετούνται στην αιχμή της νησίδας του πρατηρίου, πινακίδες μορφής βέλους, οι οποίες εκτός από το γραφικό σύμβολο θα περιλαμβάνουν και την ένδειξη «Βενζίνη» ή «Πετρέλαιο».



- (3) Ως πινακίδα υπόδειξης για τον σταθμό εξυπηρέτησης με δυνατότητα φαγητού χρησιμοποιείται η πινακίδα με κωδικό Π-37 του ΚΟΚ και εφόσον παρέχεται επιπλέον και η δυνατότητα διανυκτέρευσης η πινακίδα με κωδικό Π-36 του ΚΟΚ.

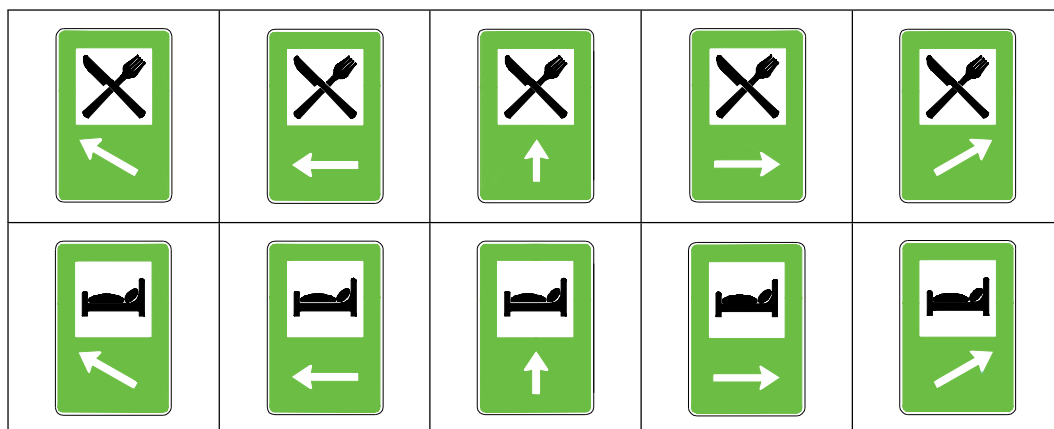

- (4) Η θέση της τουαλέτας υποδεικνύεται με τη χρήση των εξής πινακίδων :

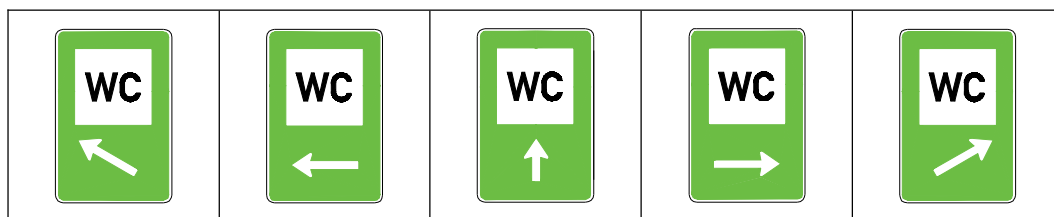

Μέρος 4: Στήριξη Πινακίδων Σήμανσης

- (5) Στα κτίρια όπου στεγάζονται οι τουαλέτες τοποθετούνται τα γραφικά σύμβολα, που αναφέρονται στις τουαλέτες ανδρών και γυναικών. Για τις τουαλέτες των ατόμων με ειδικές ανάγκες χρησιμοποιείται ειδική πινακίδα.

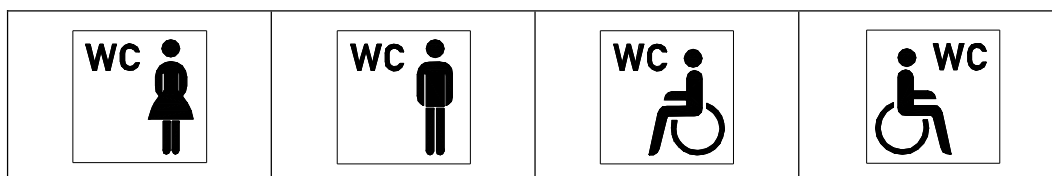

- (6) Η θέση του σταθμού πρώτων βοηθειών υποδεικνύεται με την πινακίδα με κωδικό Π-32 του ΚΟΚ. Στον ίδιο το σταθμό πρώτων βοηθειών τοποθετείται η πινακίδα σε κατάλληλο σημείο, έτσι ώστε να είναι εμφανής.

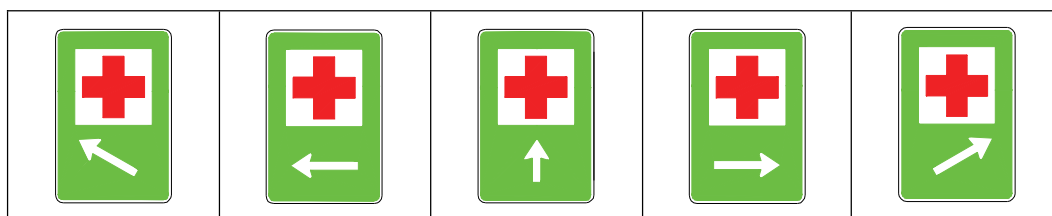

- (7) Οι σχετικές πινακίδες, που αναφέρονται στους χώρους στάθμευσης τοποθετούνται σύμφωνα με τους κανόνες που αναφέρονται στην παράγραφο 11.2 (5)-(7).
- (8) Κατά την έξοδο από την παρόδια εγκατάσταση προς τον αυτοκινητόδρομο τοποθετείται στο δεξιό φυτικό έρεισμα μια ενδεικτική πινακίδα «αναχώρησης», όπου αναγράφεται ο κύριος μακρινός προορισμός και ο αριθμός του αυτοκινητοδρόμου.

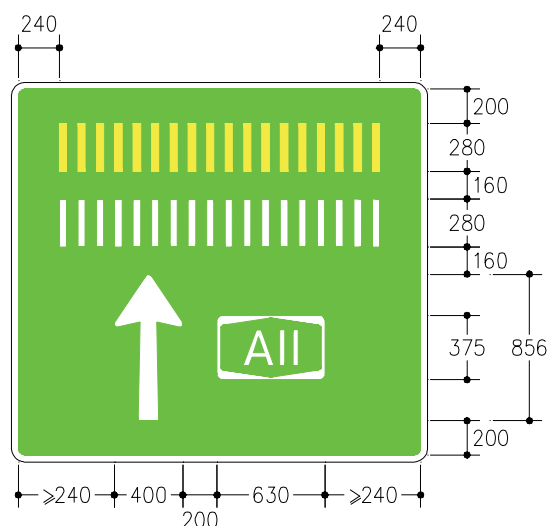

Διαστάσεις σε [mm]

Σχήμα 42: Πινακίδα «αναχώρησης»

Μέρος 4: Στήριξη Πινακίδων Σήμανσης

- (9) Η θέση όπου γίνεται διαχωρισμός της πορείας των οχημάτων ανάλογα με τον προορισμό τους (π.χ. προς τις αντλίες πετρελαίου, βενζίνης ή άλλη εγκατάσταση) πρέπει να βρίσκεται σε απόσταση τουλάχιστον 150 m από το σημείο πλήρους εξόδου από το αυτοκινητόδρομο (θέση όπου λωρίδα επιβράδυνσης μετατρέπεται σε κλάδο πλήρους πλάτους μονόχνης διατομής). Αυτό επιβάλλεται ώστε να δίνεται επαρκής χρόνος αντίληψης και ανάγνωσης των πληροφοριακών πινακίδων που υποδεικνύουν την κατεύθυνση των διαφόρων εγκαταστάσεων, χωρίς να προκαλείται σύγχυση στους οδηγούς. Για την αποτροπή της σύγχυσης στη θέση των εν λόγω πινακίδων δεν επιτρέπεται η τοποθέτηση (για κανένα λόγο) άλλων ή επιπλέον πινακίδων με διαφημιστική μορφή, παρά μόνο εκείνων που προβλέπονται από τις παρούσες οδηγίες. Όλα τα προαναφερόμενα υποδεικνύουν ότι κατά το γεωμετρικό σχεδιασμό της εξόδου και του αυτοκινητοδρόμου και της πρόσβασης στο χώρο των εγκαταστάσεων πρέπει να λαμβάνεται υπόψη η προαναφερόμενη απαίτηση της ελάχιστης απόστασης των 150 m. Όταν σε υφιστάμενες εγκαταστάσεις δεν έχει τηρηθεί η προαναφερόμενη ελάχιστη απόσταση των 150 m, τότε για λόγους ασφαλείας επιβάλλεται να γίνει η σχετική διόρθωση της νησίδας με κατάλληλα μέτρα ακόμη και πρόσθετη κατασκευή.
- (10) Στο εσωτερικό των παρόδιων εγκαταστάσεων χρησιμοποιούνται οι πινακίδες που ακολουθούν, για την υπόδειξη ισόπεδων και ανισόπεδων διαβάσεων πεζών με το εσωτερικό οδικό δίκτυο της εγκατάστασης.

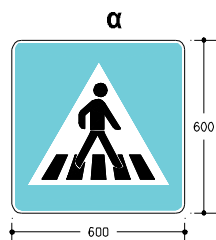

Στην αριστερή πλευρά της οδού ως προς την κατεύθυνση κυκλοφορίας

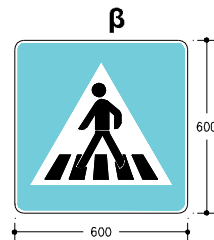

Στη δεξιά πλευρά της οδού ως προς την κατεύθυνση κυκλοφορίας

Υπόδειξη θέσης
ισόπεδης διάβασης

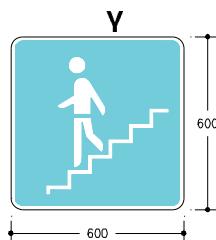

Κλιμακοστάσιο
για κάτω διάβαση

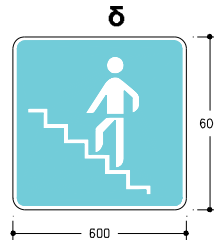

Κλιμακοστάσιο
για άνω διάβαση

Υπόδειξη θέσης
ανισόπεδης διάβασης

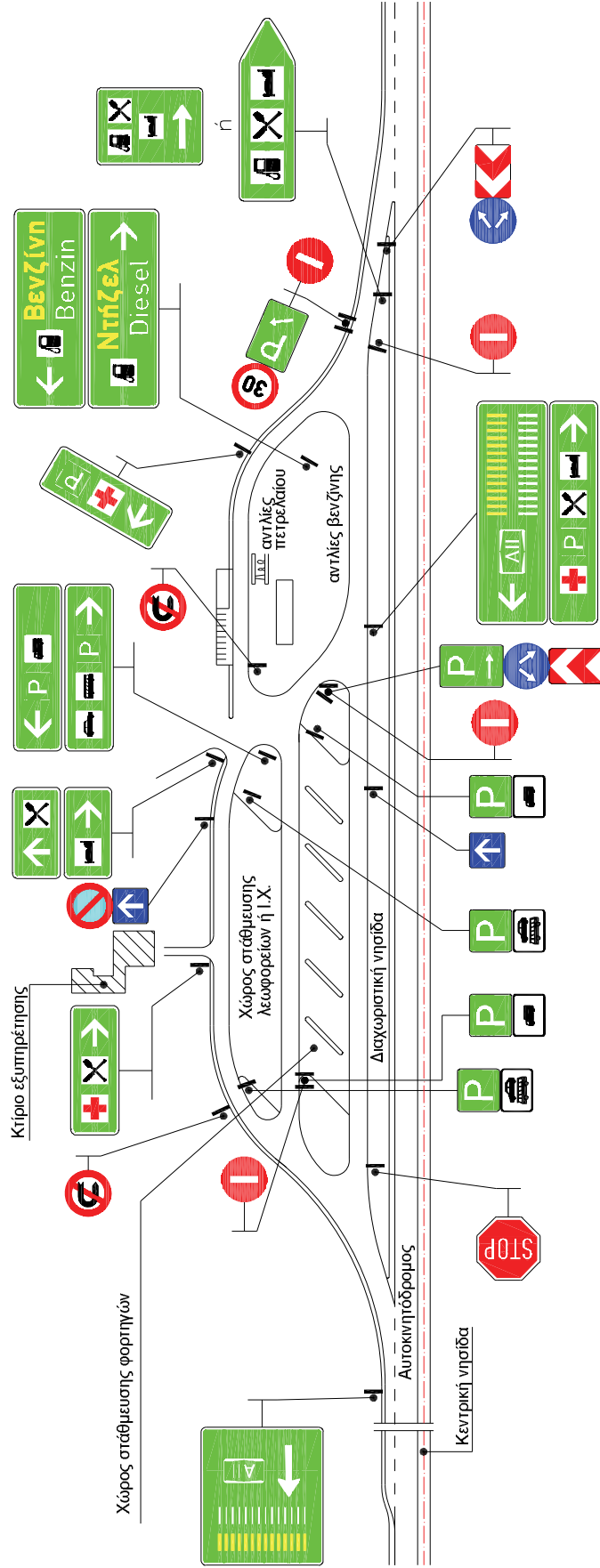

Παρατήρηση:

- Για τις πληροφοριακές πινακίδες που βρίσκονται στον εσωτερικό χώρο μπορεί να εφαρμόζονται οι μορφές που παρουσιάζονται στο τέλος του Παραρτήματος Ι.
- Μετά το σημείο εξόδου από τον αυτοδρόμο στο εσωτερικό του χώρου του ΣΕΑ, όλες οι ρυθμιστικές πινακίδες είναι μικρού μεγέθους Φ450.

Σχέδιο 26: Παράδειγμα σήμανσης σταθμού εξυπηρέτησης αυτοκινητιστών με δυνατότητα διανυκτέρευσης

Μέρος 1: Πληροφοριακή Σήμανση**13. Σήμανση υποχρεωτικών παρακάμψεων****13.1 Γενικά**

- (1) Οι υποχρεωτικές παρακάμψεις σε αυτοκινητοδρόμους διαμορφώνονται με χρήση της προβλεπόμενης πινακίδας και οδηγούν την κυκλοφορία ή μέρος αυτής μέσω του δευτερεύοντος οδικού δικτύου, από ένα δευτερεύοντα ανισόπεδο κόμβο σε έναν άλλο, παρακάμπτοντας την οχλούσα θέση. Κατά κανόνα ο «άλλος» δευτερεύων ανισόπεδος κόμβος είναι η πλησιέστερη έξοδος από τον αυτοκινητόδρομο κατά την κατεύθυνση της κίνησης.
- (2) Για τη σχετική σήμανση στον αυτοκινητόδρομο χρησιμοποιούνται, είτε πινακίδες σταθερού μηνύματος, είτε πινακίδες ειδικής κατασκευής (πτυσσόμενες, μεταβλητού μηνύματος κτλ.) όταν τα μηνύματα πρέπει να μεταδίδονται κατά χρονικά διαστήματα, ώστε να υπάρχει η δυνατότητα αυτά να εμφανίζονται μόνο και όταν χρειάζεται.
- (3) Οι πινακίδες των υποχρεωτικών παρακάμψεων αποτελούν ανεξάρτητο σύστημα καθοδήγησης της κυκλοφορίας. Δεν επιτρέπεται η ενσωμάτωσή τους στην υφιστάμενη πληροφοριακή σήμανση του αυτοκινητοδρόμου για λόγους «υπερφόρτωσης» των επιφανειών των πληροφοριακών πινακίδων. Ωστόσο, σε ιδιαίτερα αιτιολογημένες περιπτώσεις, όπως π.χ. στην περίπτωση μέτρων ρύθμισης της κυκλοφορίας για μεταφορές επικίνδυνων ουσιών, μπορεί να εξετασθεί η δυνατότητα ενσωμάτωσης.
- (4) Οι πινακίδες των υποχρεωτικών παρακάμψεων έχουν πράσινο υπόβαθρο. Διακρίνονται σε προειδοποιητικές πινακίδες αναγγελίας και σε πινακίδες υπόδειξης εξόδου, οι οποίες συνδυάζονται με την υφιστάμενη πληροφοριακή σήμανση του αυτοκινητοδρόμου, σύμφωνα με την παρακάτω τυπική σήμανση (παράγρ.13.3).

13.2 Αρίθμηση

Οι αριθμοί των παρακάμψεων επιλέγονται έτσι ώστε να αυξάνονται κατά την κατεύθυνση κίνησης. Γι' αυτό διατίθενται κάθε φορά οι αριθμοί από 1 μέχρι 99. Ο προορισμός μέσω των παρακάμψεων πρέπει να αναγγέλλεται κατάλληλα, είτε με πληροφοριακές πινακίδες, είτε από τα μέσα μαζικής πληροφόρησης.

13.3 Τυπική σήμανση υποχρεωτικών παρακάμψεων

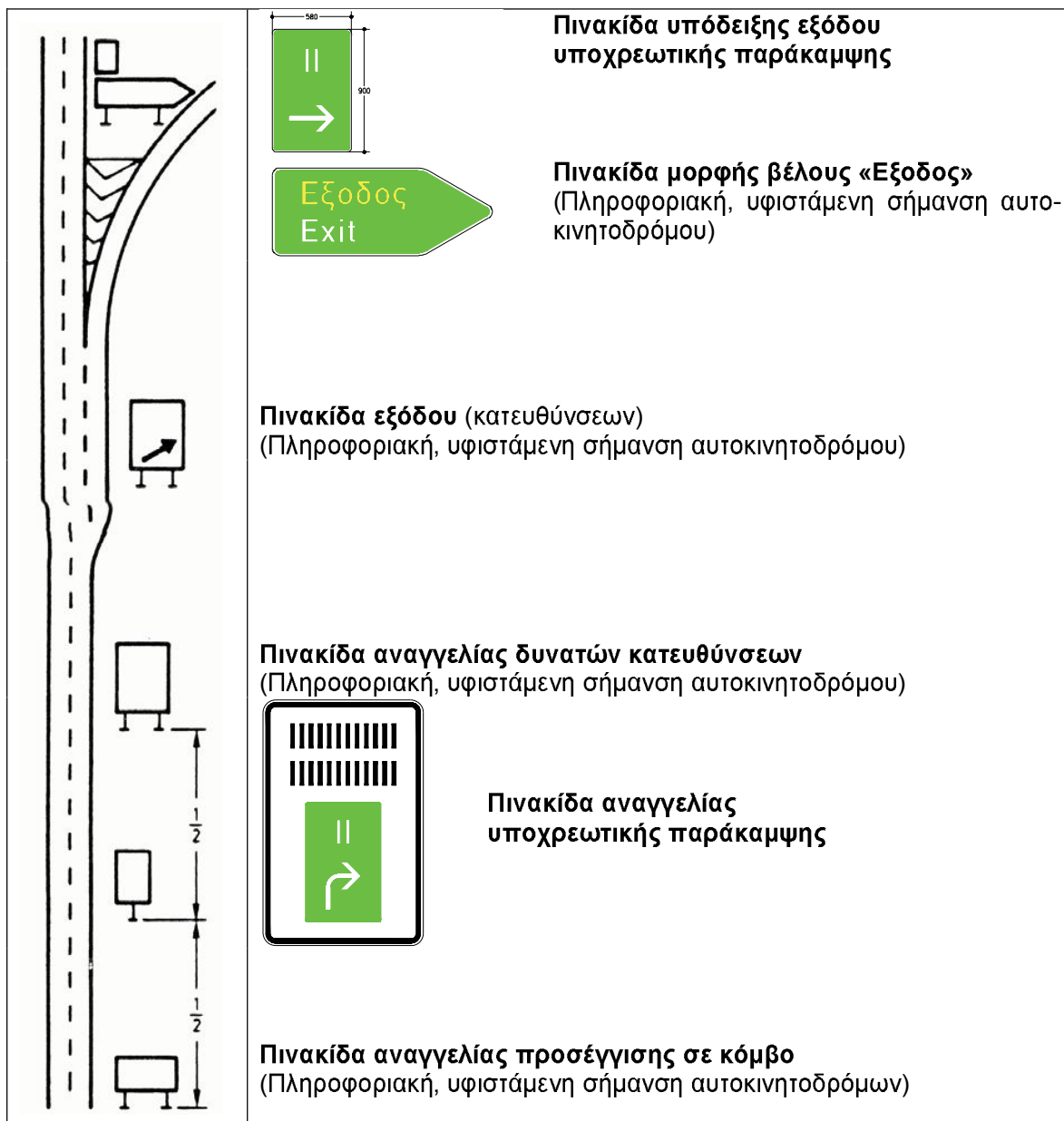

Μέρος 1: Πληροφοριακή Σήμανση

13.4 Θέση πινακίδων

13.4.1 Πινακίδες αναγγελίας παράκαμψης

- (1) Αν πρόκειται να γίνει σήμανση μιας μόνο παράκαμψης, τότε η σχετική προειδοποίηση (αναγγελία) γίνεται με την πινακίδα (α)

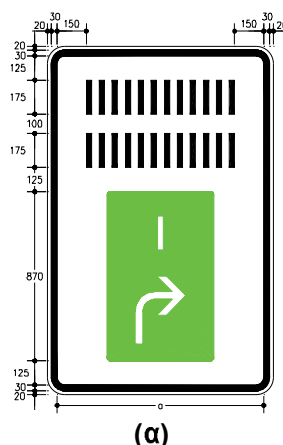

(α)

- (2) Στην περίπτωση που υπάρχουν δύο ή περισσότερες παρακάμψεις τότε γίνεται χρήση των πινακίδων (α), σε μια ενιαία πινακίδα με λευκό υπόβαθρο όπως π.χ. η (β). Οι αναγραφές επί του λευκού υποβάθρου γίνονται και για τις δυο γλώσσες με μελανούς χαρακτήρες.

Η ενιαία πινακίδα διαχωρίζεται σε πεδία ίσου πλάτους με κατακόρυφες μαύρες γραμμές. Σε κάθε πεδίο, και πάνω από την κάθε επιμέρους πινακίδα παράκαμψης, μπορεί να αναγράφει ο αντίστοιχος μακρινός προορισμός.

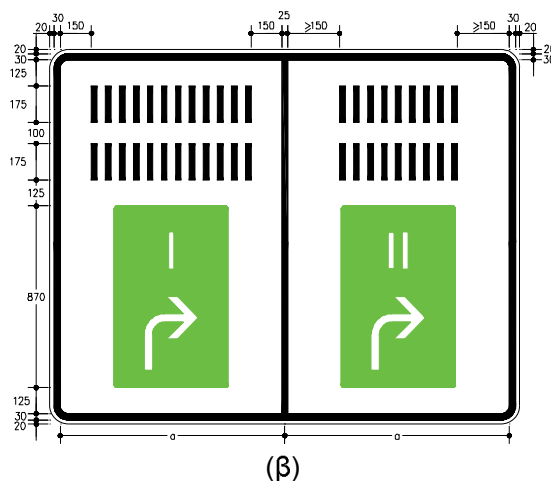

(β)

- (3) Η προειδοποιητική πινακίδα αναγγελίας της υποχρεωτικής παράκαμψης τοποθετείται στο δεξιό άκρο του οδοστρώματος, εκτός του περιτυπώματος της οδού, και στο μέσον μεταξύ της προειδοποιητικής πινακίδας αναγγελίας προσέγγισης σε κόμβο και της πινακίδας αναγγελίας δυνατών κατευθύνσεων.

Μέρος 1: Πληροφοριακή Σήμανση

13.4.2 Πινακίδες υπόδειξης εξόδου

Ως πινακίδες υπόδειξης εξόδου μιας ή περισσότερων υποχρεωτικών παρακάμψεων χρησιμοποιούνται οι πινακίδες του επόμενου σχήματος. Η μια ή οι περισσότερες πινακίδες τοποθετούνται ή μια δίπλα στην άλλη, με αφητηρία το αριστερό άκρο και πάνω από την πινακίδα μορφής βέλους με την ένδειξη «Εξοδος» της υφιστάμενης σήμανσης του αυτοκινητοδρόμου. Όλες πρέπει να έχουν το ίδιο μέγεθος.

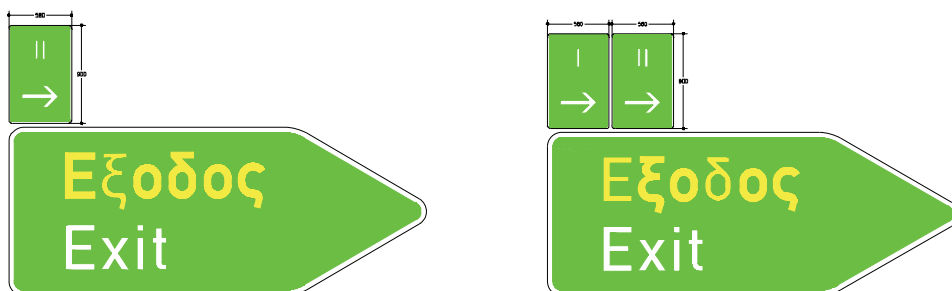

14. Σήμανση αστυνομικών σταθμών

14.1 Γενικά

- (1) Η υπόδειξη των αστυνομικών σταθμών γίνεται με τις πινακίδες που ενσωματώνουν την Π-57 του ΚΟΚ. Η τυπική σήμανση απεικονίζεται παρακάτω.
- (2) Αν ο αστυνομικός σταθμός βρίσκεται μέσα σε μια παρόδια εγκατάσταση, δεν επιτρέπεται να συνυπάρχει το γραφικό σύμβολο «Αστυνομικός σταθμός» μαζί με άλλα γραφικά σύμβολα στην ίδια πινακίδα. Το γραφικό σύμβολο «Αστυνομικός σταθμός» τοποθετείται πάντα σε ιδιαίτερη πινακίδα. Συγκεκριμένα τοποθετείται μια πινακίδα (όπως αυτή που δείχνεται στην παράγραφο 14.3 με ένδειξη 150 m) στα 150 m πριν από το Σ.Α.1 της εξόδου και μια πινακίδα (βλ. παράγραφο 14.2.2 (β)) πάνω από το βέλος της εξόδου.

14.2 Θέση πινακίδων

14.2.1 Σήμανση αναγγελίας αστυνομικού σταθμού

Ο αστυνομικός σταθμός σε έναν αυτοκινητόδρομο κατά κανόνα αναγγέλλεται τρεις φορές. Η πρώτη προειδοποιητική πινακίδα αναγγελίας τοποθετείται 4 ή 5 ή 6 km πριν από το σημείο αναφοράς Σ.Α.1. Η επιλογή της θέσης πρέπει να γίνεται κατά τέτοιο τρόπο, ώστε να μην παρεμποδίζεται η υπάρχουσα σήμανση στην περιοχή. Η δεύτερη προειδοποιητική πινακίδα αναγγελίας βρίσκεται σε απόσταση 800 m και η τρίτη σε απόσταση 150 m από το σημείο αναφοράς Σ.Α.1 (βλ.παράγρ.14.3).

14.2.2 Πινακίδα υπόδειξης πρόσβασης

Η πινακίδα υπόδειξης πρόσβασης στον αστυνομικό σταθμό τοποθετείται μετά την αιχμή της διαχωριστικής νησίδας. Ανάλογα με τον τρόπο διαμόρφωσης της περιοχής εξόδου (έξοδος ενός δευτερεύοντα ανισόπεδου κόμβου, πρόσβαση σε μια παρόδια εγκατάσταση) τοποθετείται η πινακίδα υπόδειξης πρόσβασης στο αριστερό άκρο, πάνω από τις υπάρχουσες πινακίδες.

Παραδείγματα:

Σήμανση αστυνομικού σταθμού και παράκαμψης σε έξοδο δευτερεύοντα ανισόπεδου κόμβου. Εφόσον δεν υπάρχει παράκαμψη χρησιμοποιείται η μορφή (β).



(α)

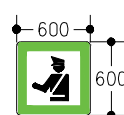

(β)

Μέρος 1: Πληροφοριακή Σήμανση

Σήμανση αστυνομικού σταθμού και σταθμού εξυπηρέτησης με δυνατότητα διανυκτέρευσης / πρατηρίου βενζίνης.

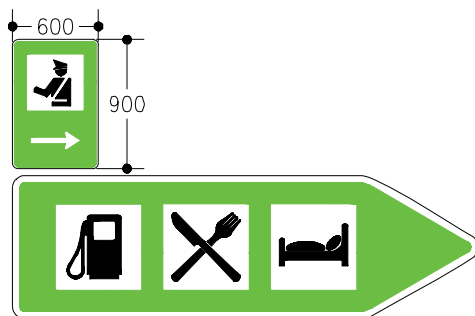

Σήμανση αστυνομικού σταθμού και χώρου στάθμευσης

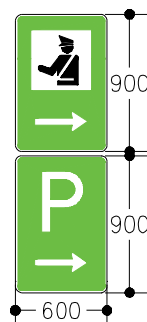





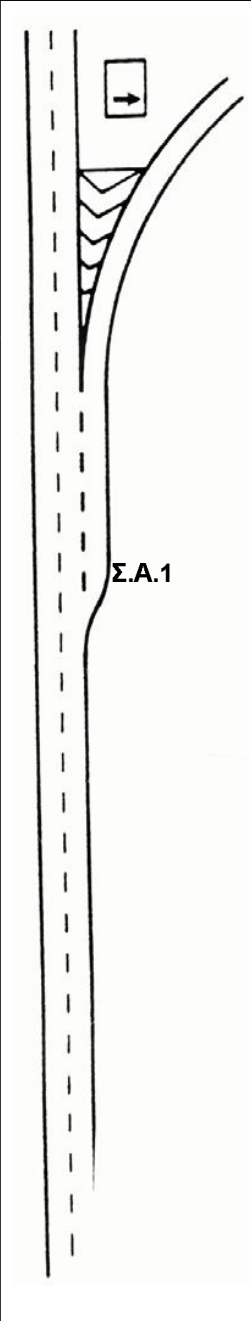

14.2.3 Λοιπή σήμανση

Μετά την πινακίδα υπόδειξης πρόσβασης πρέπει να υπάρχει και η σχετική σήμανση που θα καθοδηγεί τον οδηγό συνέχεια μέχρι τη θέση του αστυνομικού σταθμού. Σε κάθε διακλάδωση τοποθετείται μια από τις πινακίδες με κωδικό Π-57 του ΚΟΚ, η οποία περιλαμβάνει και το σχετικό βέλος κατεύθυνσης.

Μέρος 1: Πληροφοριακή Σήμανση

14.3 Τυπική σήμανση αστυνομικού σταθμού

		<p>Πινακίδα υπόδειξης πρόσβασης</p> <p>Τοποθετείται μετά την επιφάνεια αποκλεισμού</p>
		<p>Πινακίδες αναγγελίας</p> <p>(1) Τοποθετείται στην αρχή του πλήρους πλάτους της λωρίδας επιβράδυνσης</p> <p>(2) Τοποθετείται στα 150 m πριν από το Σ.Α.1</p> <p>(3) Τοποθετείται στα 800 m πριν από το Σ.Α.1</p> <p>(4) Τοποθετείται στα 5 km πριν από το Σ.Α.1</p>
		
		
		

Το σημείο Σ.Α.1 ορίζεται σύμφωνα με την παράγραφο 4.2.1

15. Υπόδειξη για τηλέφωνο άμεσης ανάγκης (SOS)**15.1 Γενικά**

Η κατεύθυνση προς ένα τηλέφωνο άμεσης ανάγκης υποδεικνύεται στους χρήστες του αυτοκινητοδρόμου με ένα κατευθυντήριο βέλος με ακουστικό τηλεφώνου, που τοποθετείται στους οριοδείκτες στο δεξιό άκρο της οδού. Το ίδιο το τηλέφωνο άμεσης ανάγκης υποδεικνύεται με το αντίστοιχο γραφικό σύμβολο.

15.2 Τοποθέτηση των υποδείξεων

- (1) Το βέλος τοποθετείται στο πάνω μέρος του οριοδείκτη, όπως παρουσιάζεται στο παρακάτω σχήμα. Η αιχμή του βέλους δείχνει πάντοτε προς την κατεύθυνση του πλησιέστερου τηλεφώνου ανάγκης. (Το βέλος μπορεί να χρησιμοποιηθεί και προς τις δύο κατευθύνσεις).

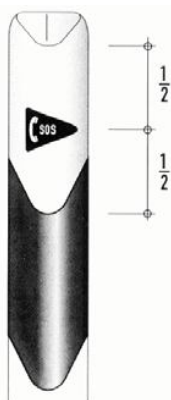
Σχήμα 43

- (2) Σε περιπτώσεις στοιχείων βέλους που συγκολλούνται, στρογγυλεύονται οι γωνίες.
- (3) Στο ίδιο το τηλέφωνο άμεσης ανάγκης τοποθετείται και από τις δύο πλευρές το γραφικό σύμβολο «Τηλέφωνο ανάγκης» μέσα σε ένα ορθογώνιο πλαίσιο, κάτω από την ενδεικτική λυχνία λειτουργίας.

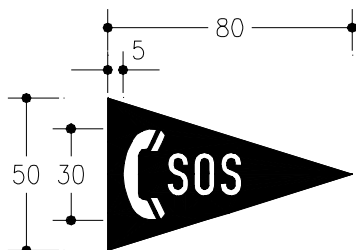
15.3 Τρόπος τοποθέτησης**Σχήμα 44: Κατευθυντήριο βέλος με οξείες γωνίες**

Διαστάσεις σε [mm]

Σχήμα 45: Κατευθυντήριο βέλος με στρογγυλεμένες γωνίες

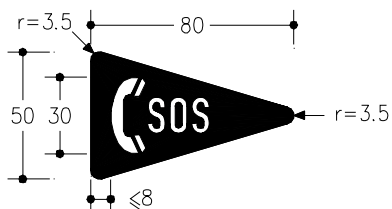

Διαστάσεις σε [mm]

Σχήμα 46: Γραφικό σύμβολο στο τηλέφωνο άμεσης ανάγκης.

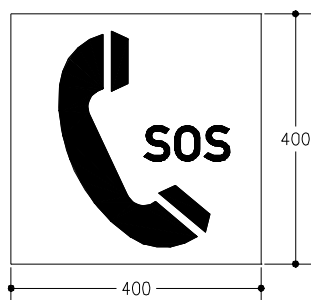

Διαστάσεις σε [mm]

Μέρος 1: Πληροφοριακή Σήμανση**16. Σήμανση σε δευτερεύουσες οδούς καθοδήγησης προς αυτοκινητόδρομο****16.1 Πληροφοριακή σήμανση καθοδήγησης προς δευτερεύοντες ανισόπεδους κόμβους****16.1.1 Γενικά**

(1) Την καθοδήγηση προς τους δευτερεύοντες ανισόπεδους κόμβους αναλαμβάνουν ή πινακίδες πρασίνου χρώματος μορφής βέλους ή ορθογώνιες πινακίδες με ένθετα πρασίνου χρώματος, χρησιμοποιώντας και το γραφικό σύμβολο «αυτοκινητόδρομος».

(2) Η σήμανση πρέπει να περιλαμβάνει, εκτός των άλλων :

- το γραφικό σύμβολο «αυτοκινητόδρομος»
- το έμβλημα με τον αριθμό του αυτοκινητοδρόμου και
- το σημαντικότερο από κυκλοφοριακή άποψη μακρινό προορισμό του αυτοκινητοδρόμου.

Αν οι μακρινοί προορισμοί και των δύο κατευθύνσεων έχουν την ίδια σημασία, τότε αναγράφονται και οι δύο προορισμοί.

(3) Στην περίπτωση που καθοδηγείται η κυκλοφορία από μεγάλη απόσταση μέχρι έναν κόμβο,

- απ' όπου στη συνέχεια θα κατευθυνθεί σε διαφορετικές κατευθύνσεις προς διαφορετικούς αυτοκινητοδρόμους (περίπτωση α) ή
- μετά από τον οποίο βρίσκονται περισσότεροι δευτερεύοντες ανισόπεδοι κόμβοι (περίπτωση β)

τότε η πληροφοριακή σήμανση διαμορφώνεται ως συγκεντρωτική σήμανση χωρίς αναγραφή των προορισμών των αυτοκινητοδρόμων περιλαμβάνοντας :

- είτε μόνο το γραφικό σύμβολο
- είτε το γραφικό σύμβολο με τον αριθμό ή τους αριθμούς των αυτοκινητοδρόμων

Μέρος 1: Πληροφοριακή Σήμανση

Περίπτωση α

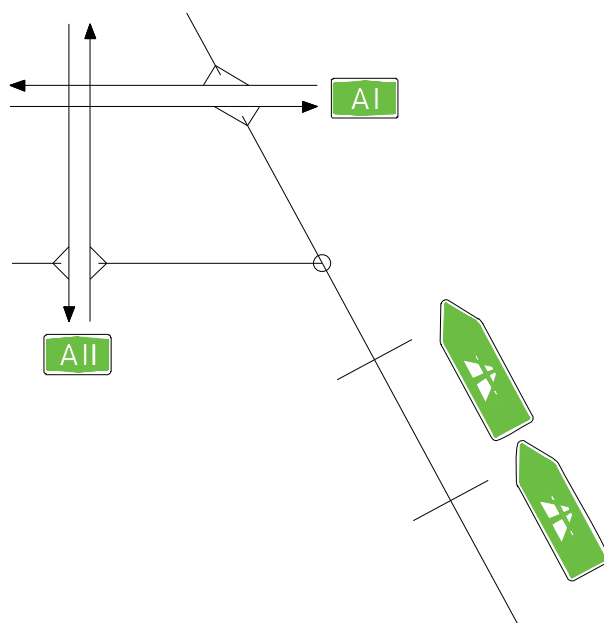

Περίπτωση β

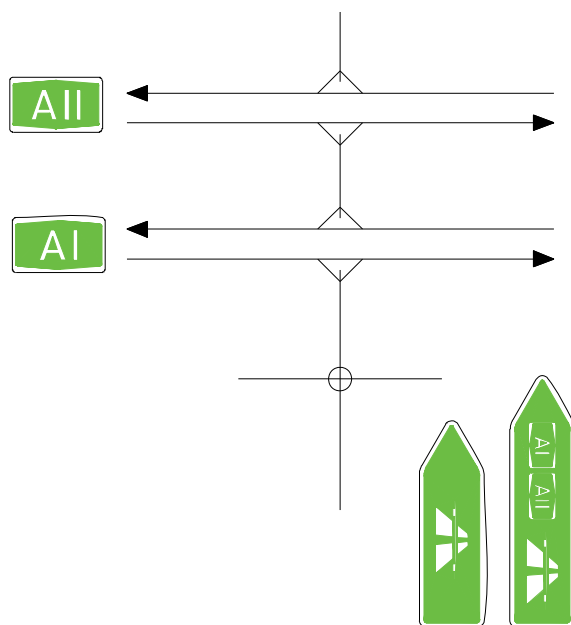

ή

Μέρος 1: Πληροφοριακή Σήμανση

- (4) Αν σε κάποιο κόμβο υποδεικνύεται μια κατεύθυνση που οδηγεί σε δύο αυτοκινητοδρόμους με διαφορετικούς αριθμούς, κι αν αυτό γίνεται με την αναγραφή των εκάστοτε προορισμών, τότε πρέπει να χρησιμοποιούνται ξεχωριστές πινακίδες μορφής βέλους. Αν γίνεται χρήση έγχρωμων ένθετων σε ορθογώνιες πινακίδες πρέπει να αντιστοιχούνται με σαφήνεια οι προορισμοί στους αριθμούς των αυτοκινητοδρόμων.
- (5) Στις πινακίδες που οδηγούν προς αυτοκινητόδρομο δεν επιτρέπεται η αναγραφή ενός προορισμού, που δεν χρησιμοποιείται και στον ίδιο το δευτερεύοντα ανισόπεδο κόμβο για την υπόδειξη της κατεύθυνσης προς τον αυτοκινητόδρομο (κανόνας συνέχειας).

16.1.2 Υποδείξεις για τη διαμόρφωση των πινακίδων πορείας προς τον αυτοκινητόδρομο

- (1) Το γραφικό σύμβολο με την ένδειξη «αυτοκινητόδρομος» (κανονικής μορφής) στις πινακίδες μορφής βέλους τοποθετείται πάντα στη βελοειδή πλευρά της πινακίδας. Οι αναγραφές στοιχίζονται κατακόρυφα πάντα στην πλευρά του βέλους.

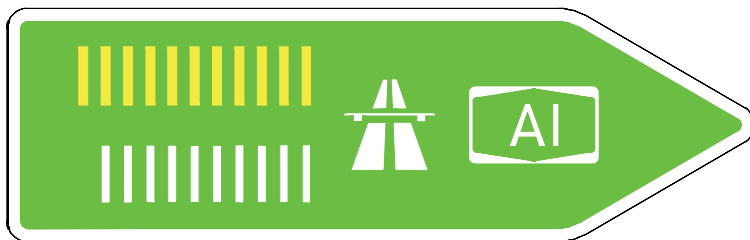

- (2) Στα έγχρωμα ένθετα, το έμβλημα με τον αριθμό του αυτοκινητοδρόμου διατάσσεται πάνω από την αιχμή του βέλους. Το γραφικό σύμβολο βρίσκεται κατά κανόνα αριστερά και πριν από το μακρινό προορισμό. Οι αναγραφές στοιχίζονται κατακόρυφα στην αριστερή πλευρά.

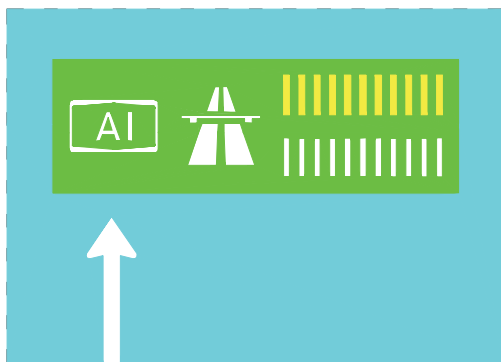

Μέρος 1: Πληροφοριακή Σήμανση

- (3) Στην περίπτωση που δεν αναγράφεται ο μακρινός προορισμός του αυτοκινητοδρόμου, για λόγους καλύτερης αισθητικής και ευκολότερης αναγνώρισης το γραφικό σύμβολο «αυτοκινητόδρομος» πρέπει να έχει την πεπλατυσμένη μορφή.

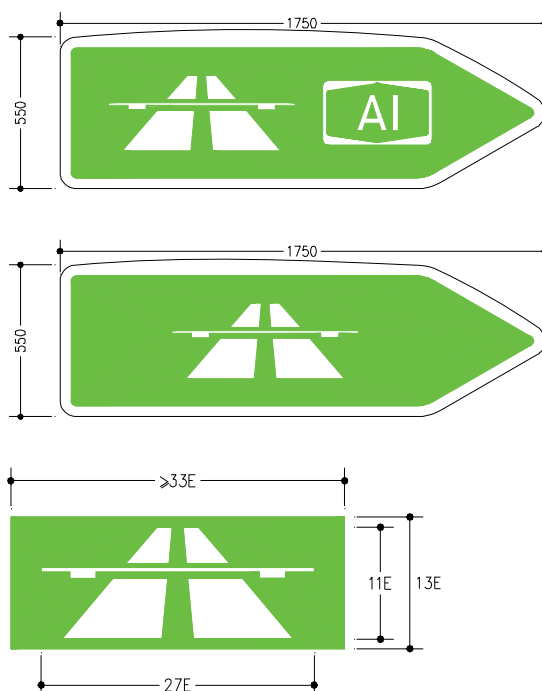

- (4) Όταν χρησιμοποιούνται πινακίδες μορφής βέλους με υποδείξεις και για τις δύο κατευθύνσεις του αυτοκινητοδρόμου, τότε τοποθετούνται δυο ανεξάρτητες βελοειδείς πινακίδες ή μια κάτω από την άλλη ίδιας διάστασης μήκους, όσο η διάσταση της μεγαλύτερης εξ αυτών.

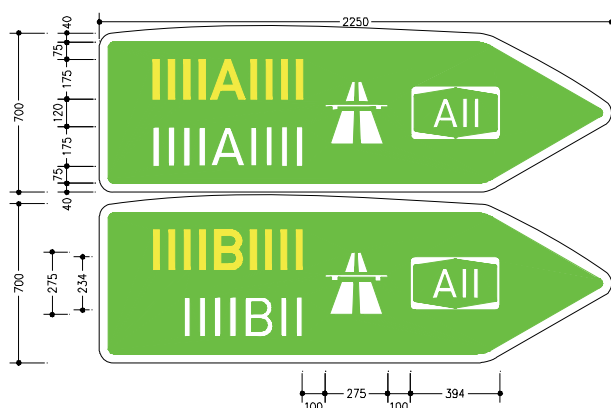

Μέρος 1: Πληροφοριακή Σήμανση**16.1.3 Εξαιρέσεις**

- (1) Είναι δυνατόν να παρουσιαστεί απόκλιση από όσα προαναφέρονται όταν τοπικές συνθήκες, π.χ. συνδέσεις μεταξύ αυτοκινητοδρόμων διαφορετικής σημασίας, απαιτούν μια ειδική για τη συγκεκριμένη περίπτωση πληροφοριακή σήμανση. Σημάνσεις αυτού του είδους πρέπει να διαμορφώνονται για κάθε συγκεκριμένη περίπτωση λαμβάνοντας υπόψη την επιθυμητή καθοδήγηση των κυκλοφοριακών ρευμάτων. Δεν υπάρχουν αυστηροί κανόνες για τις περιπτώσεις αυτές. Δύο παραδείγματα, που ακολουθούν έχουν ως στόχο να αποσαφηνίσουν αυτόν τον ισχυρισμό.

Παράδειγμα α: Μέσω ενός μικρού μήκους τμήματος αυτοκινητοδρόμου οδηγείται η κυκλοφορία σε μια διασταύρωση αυτοκινητοδρόμων, με έναν άλλο αυτοκινητόδρομο μεγάλης κυκλοφοριακής σημασίας.

Παράδειγμα β: Η κυκλοφορία καθοδηγείται προς έναν αυτοκινητόδρομο μέσω ενός μικρού μήκους συμβαλλόμενου αυτοκινητοδρόμου πρόσβασης με δικό του αριθμό.

- (2) Στις εν λόγω περιπτώσεις θα πρέπει ήδη στην περιοχή εισόδου του αυτοκινητοδρόμου να αναγραφεί ένας μακρινός προορισμός, που θεωρείται ως βασικός για τον προσανατολισμό μέσα στο οδικό δίκτυο ή αντί αυτού ένας σημαντικός αυτοκινητόδρομος ως υπόδειξη για μια ικανοποιητική από άποψη κυκλοφορίας διαδρομή του αυτοκινητοδρόμου.

Η αναγραφή αυτού του μακρινού προορισμού πρέπει να είναι συνεχής (κανόνας συνέχειας) στην πληροφοριακή σήμανση του αυτοκινητοδρόμου (π.χ. στις πινακίδες αναγγελίας δυνατών κατευθύνσεων, στις πληροφοριακές πινακίδες κατευθύνσεων, στις πινακίδες αναγραφής χιλιομετρικών αποστάσεων κλπ).

Μέρος 1: Πληροφοριακή Σήμανση

Παράδειγμα α:

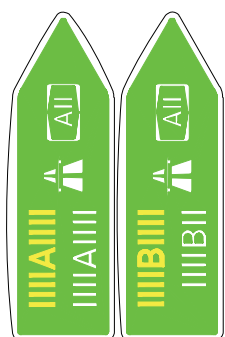

Επί της δευτερεύουσας οδού

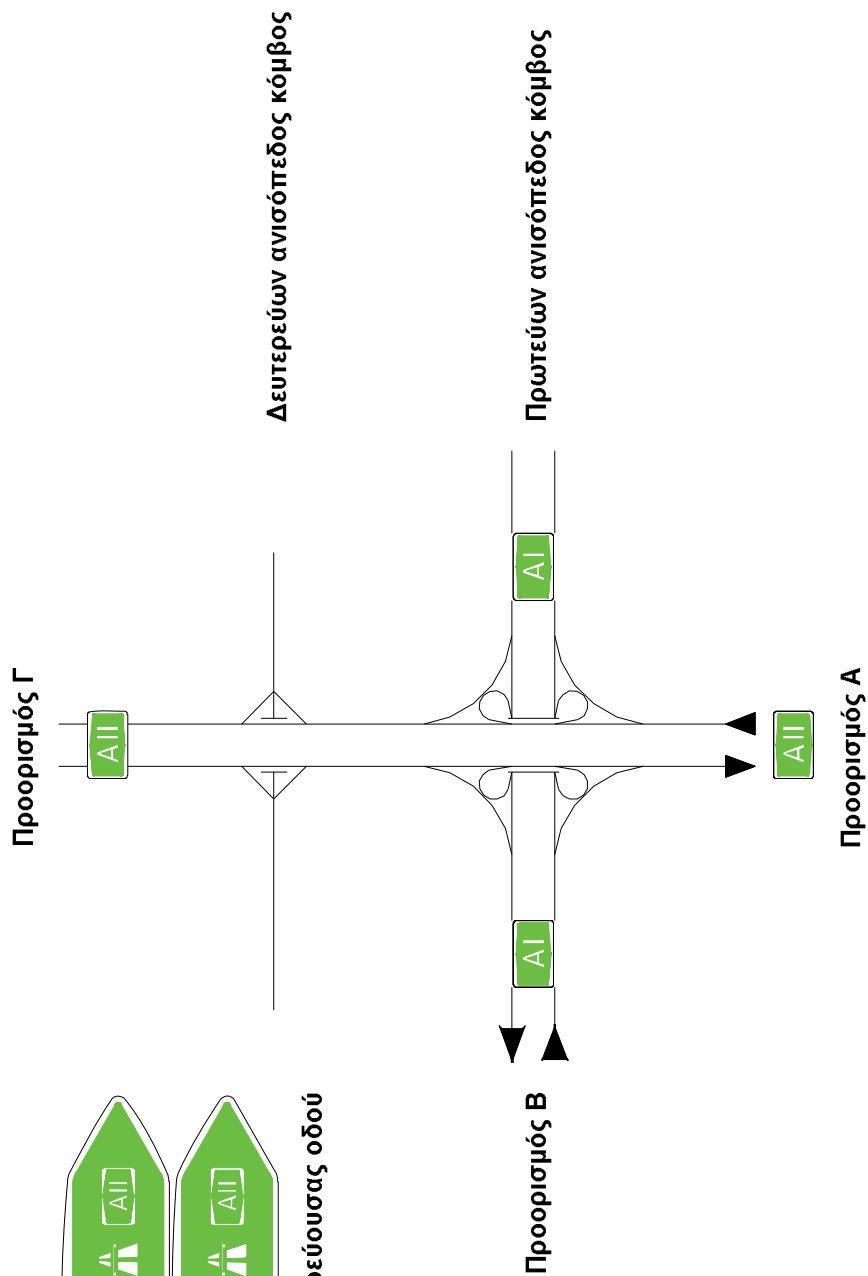

Παράδειγμα β:

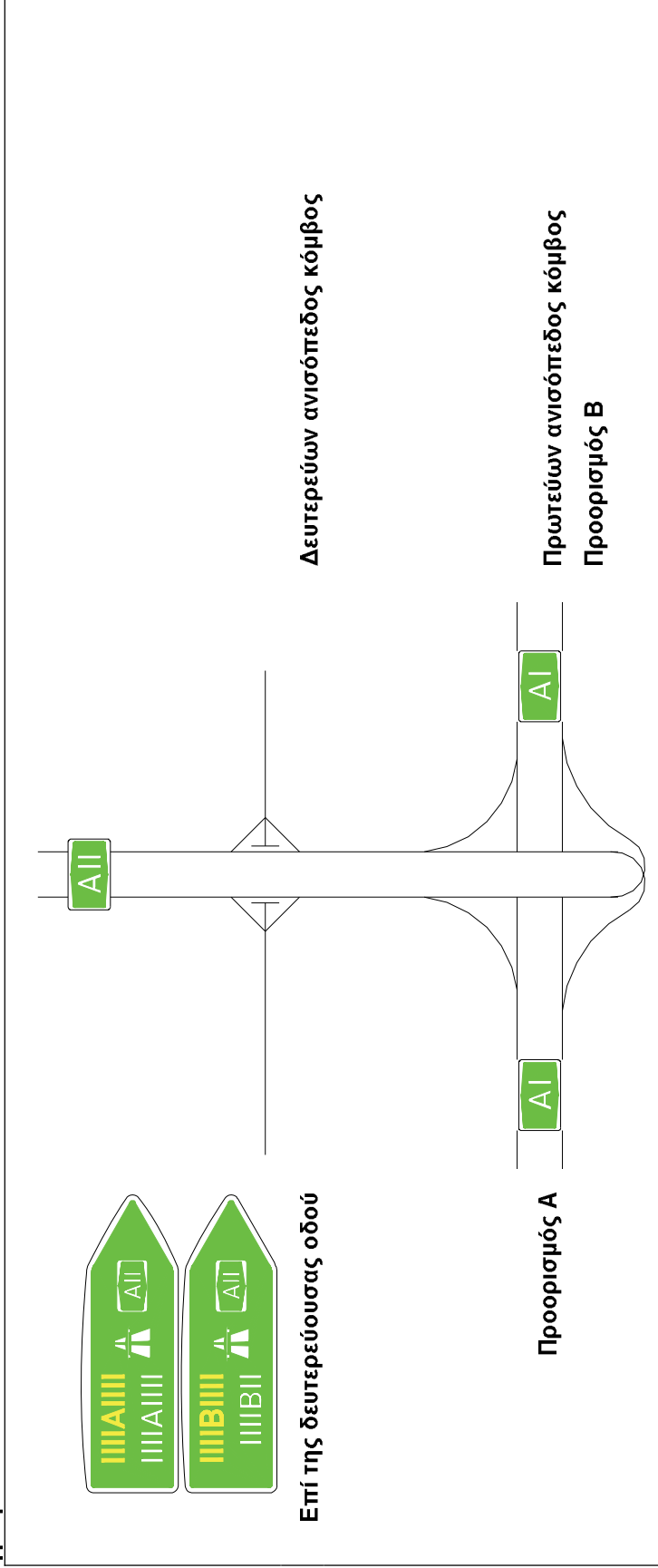

Μέρος 1: Πληροφοριακή Σήμανση**16.2 Πληροφοριακή σήμανση σε περιοχές δευτερευόντων ανισόπεδων κόμβων****16.2.1 Γενικά**

- (1) Στους δευτερεύοντες ανισόπεδους κόμβους υποδεικνύονται οι προσβάσεις προς τον αυτοκινητόδρομο, κατά μήκος της συνδεδεμένης οδού, με πινακίδες αναγγελίας δυνατών εισόδων και πινακίδες εισόδου μορφής βέλους.
- (2) Αν και οι δύο προσβάσεις χρησιμοποιούν στο αρχικό τμήμα τους τον ίδιο συνδετήριο κλάδο, στη διακλάδωση που ακολουθεί χρησιμοποιείται πινακίδα διακλάδωσης, (βλ. Σχήματα 25 έως 33) που τοποθετείται πίσω από την αιχμή της διαχωριστικής νησίδας.
- (3) Η τυπική σήμανση είναι ίδια με το παράδειγμα διάταξης των πινακίδων ενός δευτερεύοντα ανισόπεδου κόμβου, Σχέδιο 22 της παραγράφου 10.7 του παρόντος.

16.2.2 Πινακίδες αναγγελίας δυνατών εισόδων σε αυτοκινητόδρομο

- (1) Η πινακίδα αναγγελίας δυνατών εισόδων (βλ. Σχήμα 47) σε αυτοκινητόδρομο έχει πράσινο υπόβαθρο επί του οποίου παρουσιάζονται:
 - Τα βέλη που δείχνουν τις δυνατές εισόδους στον αυτοκινητόδρομο
 - Οι προορισμοί της ευθείας κατεύθυνσης σε ένθετο χρώματος κυανού (περίπτωση πριν από ισόπεδο κόμβο επί Εθν. Οδού) ή λευκού (περίπτωση πριν από ισόπεδο κόμβο επί αστικής οδού)
 - Για κάθε είσοδο το γραφικό σύμβολο «αυτοκινητόδρομος», το μακρινό προορισμό και το έμβλημα με τον αντίστοιχο αριθμό του αυτοκινητοδρόμου. Σε ειδικές περιπτώσεις είναι δυνατόν να αναγράφονται και άλλοι προορισμοί (βλ. παρ. 16.1.3).
- (2) Η πινακίδα αναγγελίας δυνατών εισόδων, που προσδιορίζει και τις δυνατές κατευθύνσεις, τοποθετείται 150 έως 250 m πριν από τον πρώτο συνδετήριο κλάδο του δευτερεύοντα ανισόπεδου κόμβου, στο δεξιό άκρο της οδού.

Παρατήρηση: Επί των εν λόγω πινακίδων δεν επιτρέπεται η αναγραφή της απόστασης από τη θέση της πινακίδας μέχρι την επόμενη διασταύρωση.

- (3) Τα ύψη των χαρακτήρων θα είναι, ανάλογα με την επιτρεπόμενη ταχύτητα, σύμφωνα με τον επόμενο πίνακα.

Μέγιστη επιτρ. ταχύτητα [km/h]	V≤40	50	60-70	80-100	110-120	120<V
Ύψος χαρακτήρων [mm]	105	126	140	175	210	280

Στην περίπτωση που κρίνεται σκόπιμο από τις τοπικές συνθήκες επιτρέπεται η χρήση του αμέσως επόμενου μεγέθους σε σχέση με την επιτρεπόμενη ταχύτητα.

Σχήμα 47: Πινακίδες αναγγελίας δυνατών εισόδων σε αυτοκινητόδρομο

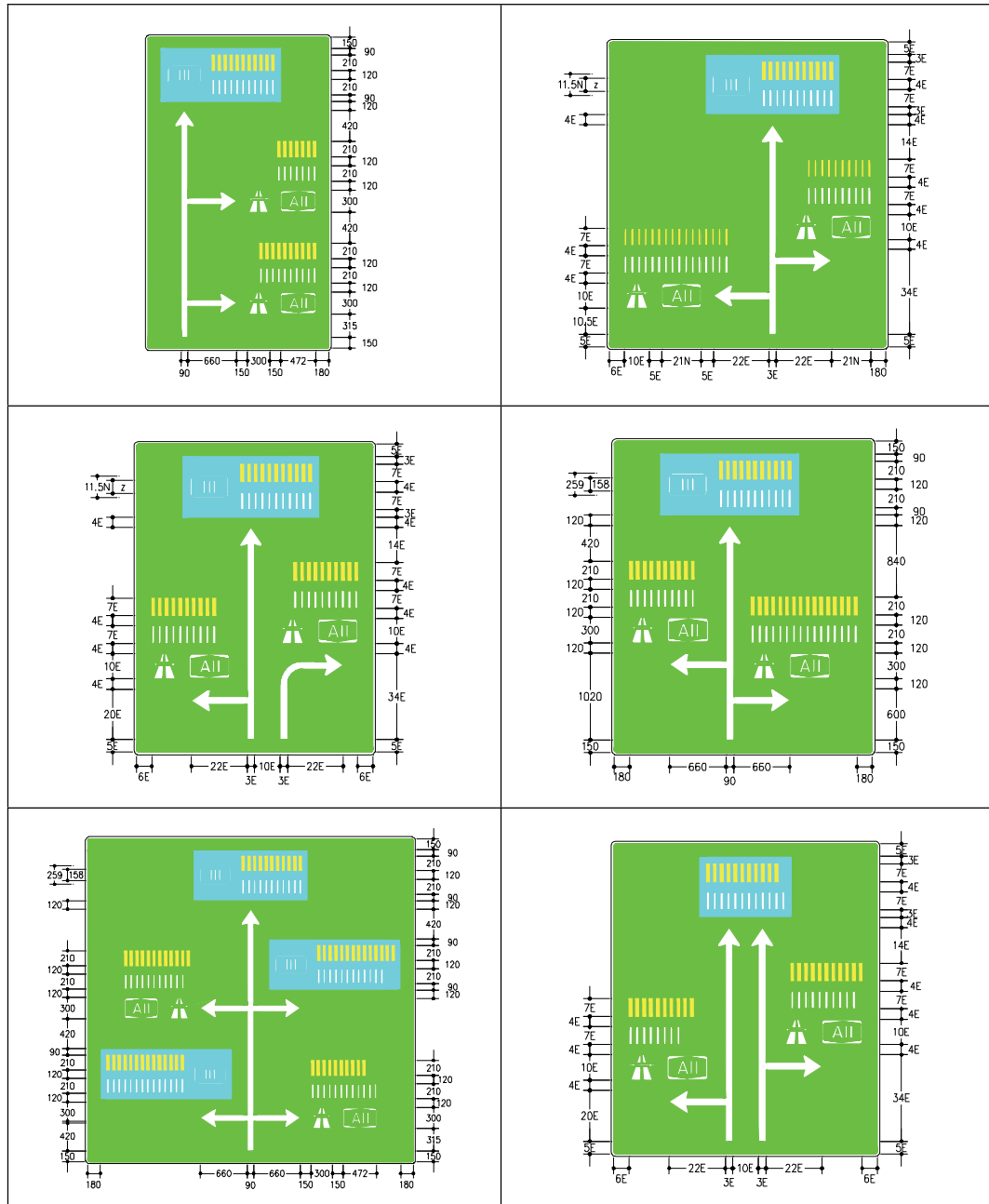

Μέρος 1: Πληροφοριακή Σήμανση

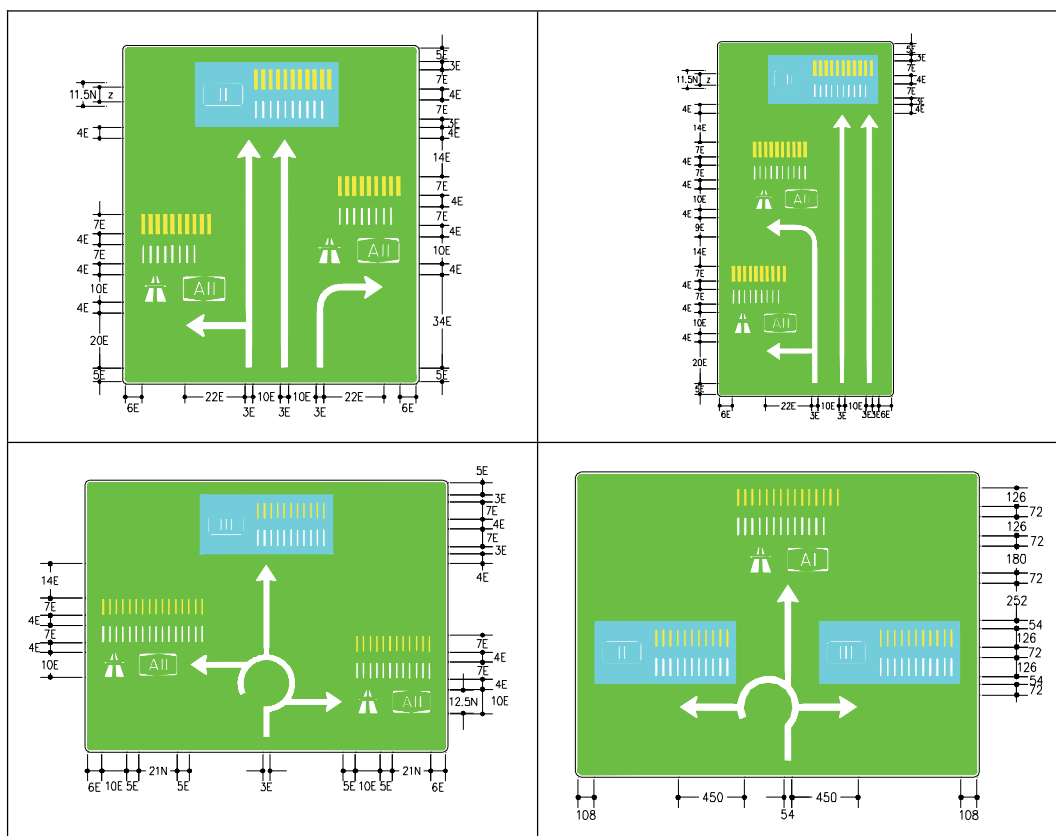

Διαστάσεις σε [mm]

16.2.3 Πινακίδες εισόδου

- (1) Η πινακίδα εισόδου μορφής βέλους έχει πράσινο υπόβαθρο επί του οποίου παρουσιάζονται:
 - Η ονομασία του μακρινού προορισμού του αυτοκινητοδρόμου, προς τον οποίο κατευθύνεται η κυκλοφορία που χρησιμοποιεί τον εν λόγω συνδετήριο κλάδο. Εφόσον και οι δύο προσβάσεις στο αρχικό τμήμα τους χρησιμοποιούν τον ίδιο συνδετήριο κλάδο, τότε αναγράφονται οι προορισμοί και των δύο κατευθύνσεων (βλ. και παραγρ. 16.1.2, (4)).
 - Το έμβλημα με τον αριθμό του αυτοκινητοδρόμου
 - Ενδεχομένως το γραφικό σύμβολο «αυτοκινητόδρομος» (μπορεί να μη συμπεριληφθεί, όταν σε άμεση γειτνίαση υπάρχει η πινακίδα με κωδικό Π-27 του ΚΟΚ).
- (2) Η πινακίδα εισόδου μορφής βέλους τοποθετείται στην αρχή του κλάδου πρόσβασης. Πρέπει να τοποθετείται σε τέτοια θέση, ώστε η στροφή των οχημάτων να λαμβάνει χώρα μπροστά από την πινακίδα.

Μέρος 1: Πληροφοριακή Σήμανση

- (3) Σε κόμβους με υψηλούς φόρτους και σε εισόδους συνδετήριων κλάδων με περιορισμένη ορατότητα, λόγω παρουσίας τεχνικών έργων, είναι δυνατή η βελτίωση του ευδιάκριτου της πινακίδας εισόδου μορφής βέλους με την τοποθέτησή της σε ύψος μεγαλύτερο από 60 cm από την επιφάνεια του εδάφους.

Σχήμα 48: Πινακίδα εισόδου σε αυτοκινητόδρομο

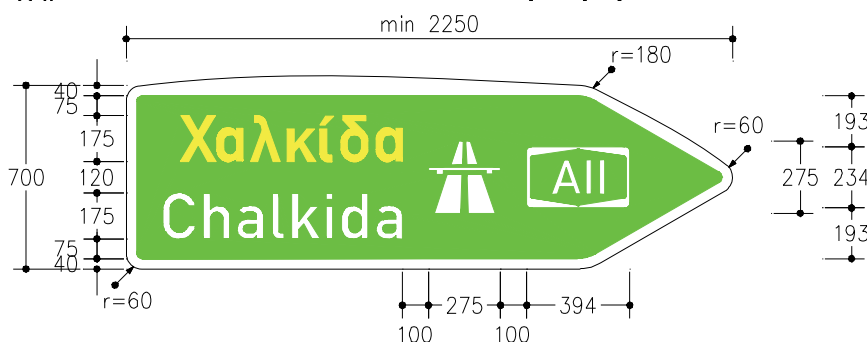

Διαστάσεις σε [mm]

Οι τυπικές διαστάσεις των βελοειδών πινακίδων ορίζονται στον επόμενο πίνακα.

Ύψος χαρακτήρων [mm]		105	126	140	175
Ύψος/πλάτος πινακίδας [mm]	Αναγραφή σε 1 σειρά *	350/1250	400/1500	450/1500	550/1750
	Αναγραφές σε 2 σειρές	450/1500	500/1750	600/2000	700/2250

* Λογικά δεν αναμένεται τέτοια περίπτωση, λόγω υποχρεωτικής δίγλωσσης αναγραφής, όμως μπορεί να χρειάζεται μόνο η μορφή της παρ. 16.1.2, (3), οπότε εφαρμόζονται οι εν λόγω διαστάσεις.

Αντίστοιχα οι εξωτερικές ακτίνες στρογγύλευσης ορίζονται στον επόμενο πίνακα.

Ύψος χαρακτήρων [mm]	105	126 και 140	175
Πλάτος περιγράμματος [mm]	25	30	40
Ακτίνα οξείας γωνίας [mm]	40	60	60
Ακτίνες αμβλείας γωνίας [mm]	120	180	180

16.2.4 Πινακίδες αναγγελίας σε κόμβο μέσω του οποίου δείχνεται προορισμός προς κόμβο εισόδου αυτοκινητοδρόμου

Οι πινακίδες αυτής της περίπτωσης, καθώς και οι διαστάσεις του πλάτους του περιγράμματος, της εξωτερικής ακτίνας στρογγύλευσης και των χρησιμοποιούμενων βελών δείχνονται στη συνέχεια.

Γενική Γραμματεία
Δημοσίων Έργων

Οδηγίες Μελετών Οδικών Έργων
Κατακόρυφη Σήμανση Αυτοκινητοδρόμων (ΟΜΟΕ - ΚΣΑ)

Μέρος 1: Πληροφοριακή Σήμανση

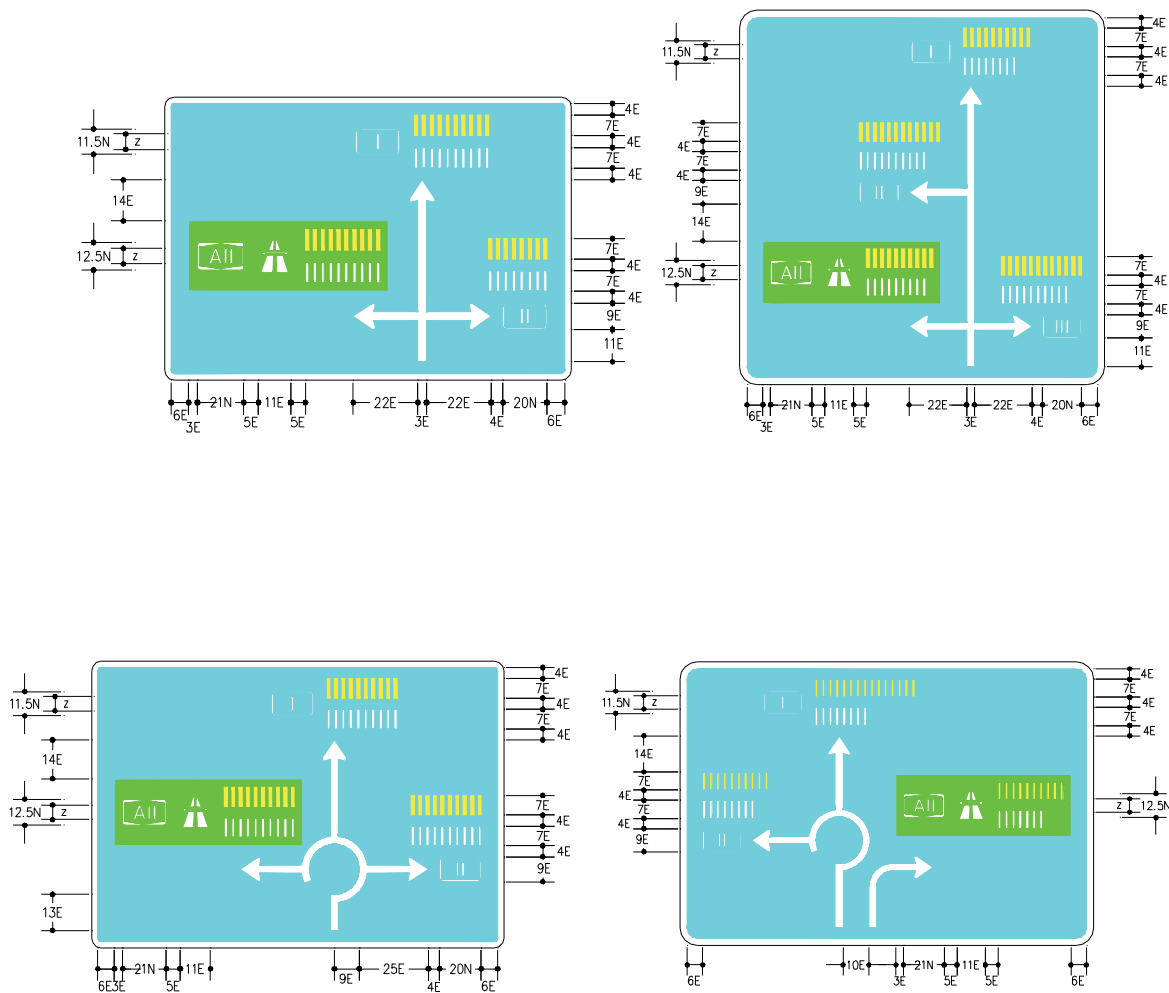

Γενική Γραμματεία
Δημοσίων Έργων

Οδηγίες Μελετών Οδικών Έργων
Κατακόρυφη Σήμανση Αυτοκινητοδρόμων (ΟΜΟΕ - ΚΣΑ)

Μέρος 1: Πληροφοριακή Σήμανση**Πλάτος περιγράμματος / ακτίνα στρογγύλευσης**

Διαγώνιος πινακίδας [m]	Πλάτος περιγράμματος [mm]	Εξωτερική ακτίνα στρογγύλευσης [mm]
≤0,75	10	40
>0,75-1,15	15	40
>1,15-1,55	20	40
>1,55-1,95	25	40
>1,95-2,35	30	60
>2,35-2,75	35	60
>2,75-3,35	40	60
>3,35-4,10	50	120
>4,10	60	120

Μέρος 1: Πληροφοριακή Σήμανση

Διαστασιολόγηση βελών

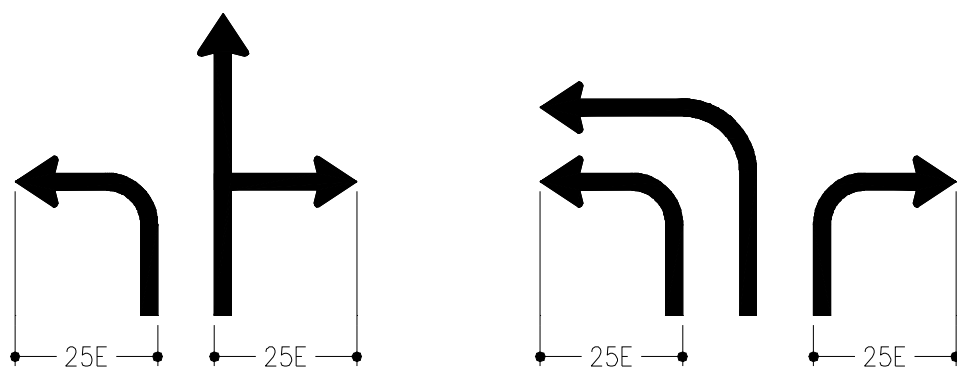
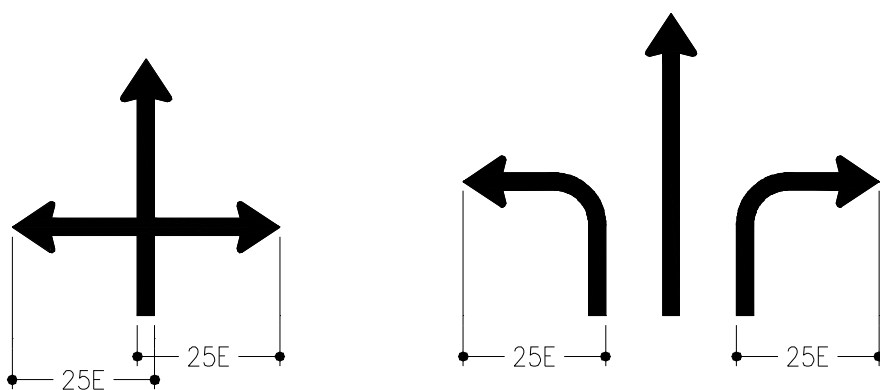
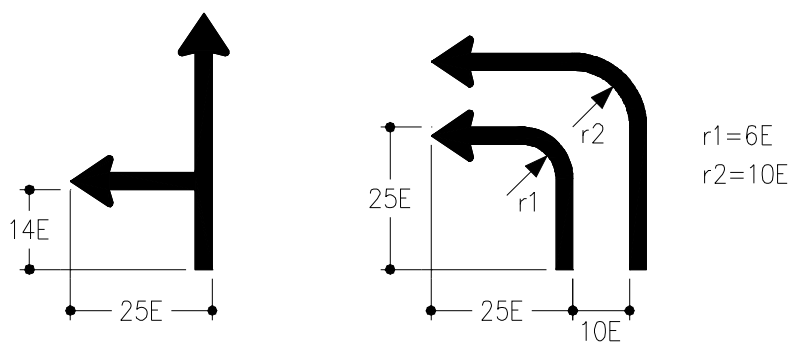

Μέρος 1: Πληροφοριακή Σήμανση

16.2.5 Πινακίδες κατεύθυνσης μορφής βέλους

Αυτές οι πινακίδες τοποθετούνται σε ισόπεδο κόμβο (βλέπε Σχέδιο 22.α σελίδα 126), όπου συμβάλουν οι κλάδοι ανισόπεδου κόμβου σε άλλη οδό. Το χρώμα υποβάθρου των πινακίδων είναι γαλάζιο, ενώ η σχεδίαση τους γίνεται σύμφωνα με τη διαστασιολόγηση που δείχνεται στη συνέχεια και με τις αρχές σχεδίασης που ακολουθούν:

- (1) Επιτρέπεται η χρήση πινακίδων με μια (ελληνικά ή λατινικά) ή δυο σειρές (μόνο ελληνικά ή ελληνικά και λατινικά) αναγραφών. Στην περίπτωση ανάγκης περισσότερων αναγραφών κατασκευάζεται μεγαλύτερο πλήθος πινακίδων, δηλαδή δεν επιτρέπεται η σχεδίαση πινακίδων με περισσότερες από δυο σειρές.
- (2) Το ή τα γραφικά σύμβολα μπορεί, είτε να συνδέονται εννοιολογικά με τον αναγραφόμενο προορισμό, είτε να υποδεικνύουν ανεξάρτητο προορισμό.
- (3) Στην περίπτωση ανάγκης περισσότερων του ενός γραφικών συμβόλων αυτό τοποθετείται σε μια σειρά.
- (4) Το γραφικό σύμβολο και η χιλιομετρική απόσταση τοποθετούνται καθ ύψος στο κέντρο του ύψους H.
- (5) Το μήκος (L) των πινακίδων δεν επιτρέπεται να είναι μικρότερο από το L_{min} του πίνακα, στην περίπτωση που η αναγραφή δεν οδηγεί σε κατασκευή πινακίδας L>L_{min}.
- (6) Στην περίπτωση που εφαρμόζεται η ελάχιστη διάσταση πινακίδας L_{min}, τότε θα είναι η διάσταση A≥4E.
- (7) Η αναγραφή των χιλιομετρικών αποστάσεων δεν είναι υποχρεωτική.
- (8) Η διάσταση (α) είναι ίση με 11E σε τετράγωνο ή 1,5α x 11E σε ορθογώνιο γραφικό σύμβολο.
- (9) Η σχεδίαση των γραφικών συμβόλων γίνεται όπως ορίζεται στο Μέρος 7, Κατασκευαστικά Σχέδια Γραφικών Συμβόλων.

Πίνακας διαστάσεων πινακίδων και περιεχομένων στοιχείων

ύψος χαρακτήρων	πινακίδα με μια σειρά αναγραφών		πινακίδα με δυο σειρές αναγραφών		περιθώ- ριο	εξωτερι- κή ακτίνα	εσωτερι- κή ακτίνα	μονάδα	διάστα- ση
	H [mm]	L _{min} [mm]	H [mm]	L _{min} [mm]					
h [mm]	H [mm]	L _{min} [mm]	H [mm]	L _{min} [mm]	d [mm]	r1 [mm]	r2 [mm]	E=h/7 [mm]	A [mm]
105	350	1000	450	1250	25	40	15	15	A≥4E
126	400	1250	500	1500	30	60	30	18	
140	450	1250	600	1750	30	60	30	20	
175	550	1500	700	2000	40	60	20	25	

Μέρος 1: Πληροφοριακή Σήμανση

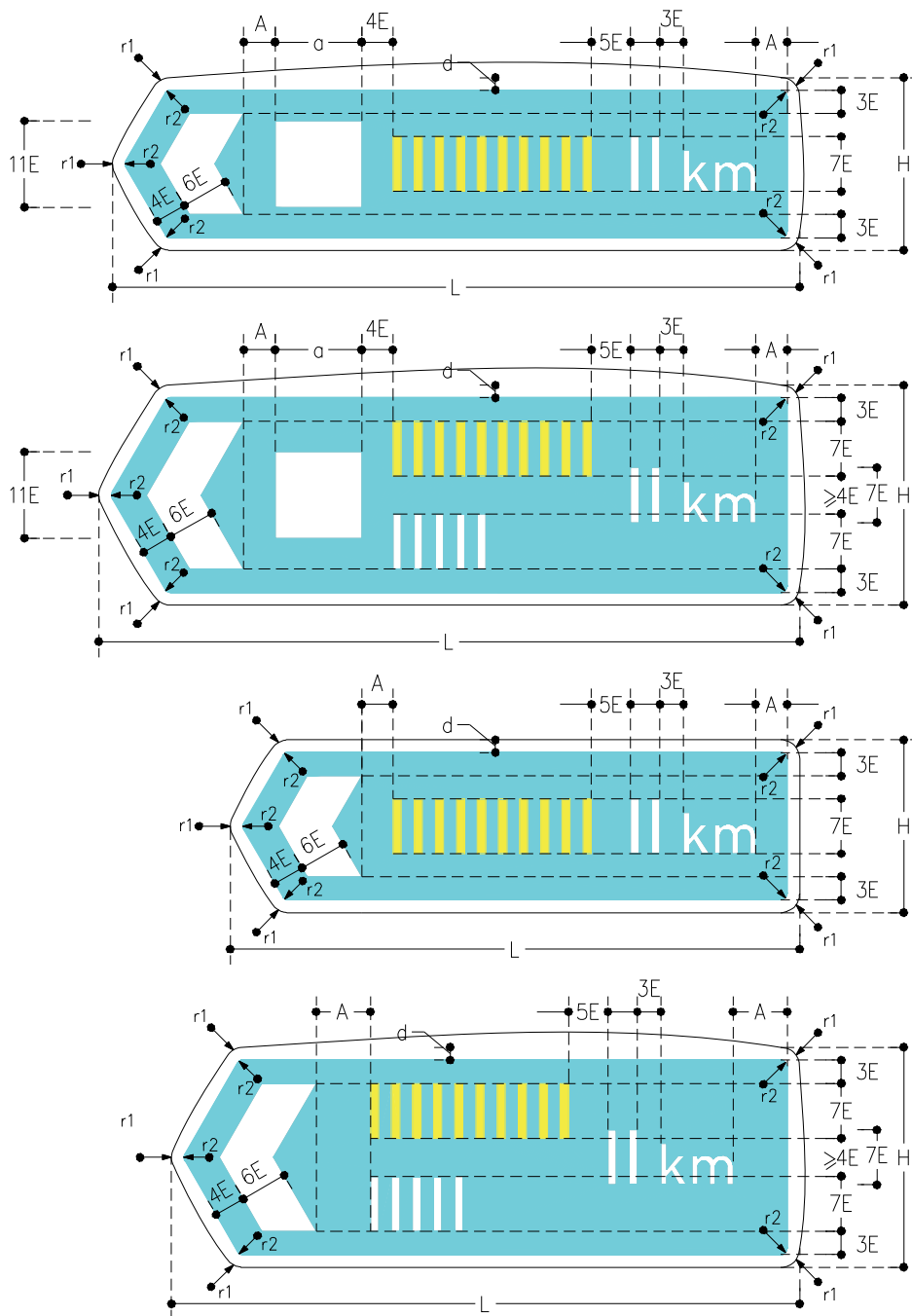

17. Υπόδειξη αρχής και τέλους του αυτοκινητοδρόμου**17.1 Αρχή του αυτοκινητοδρόμου**

- (1) Η κατασκευαστική ή η κυκλοφοριακή αρχή του αυτοκινητοδρόμου υποδεικνύεται με την πινακίδα με κωδικό Π-27 του ΚΟΚ με το γραφικό σύμβολο «αυτοκινητόδρομος».
- (2) Στις προσβάσεις των δευτερευόντων ανισόπεδων κόμβων τοποθετείται κατά κανόνα η πινακίδα με τον κωδικό Π-27 του ΚΟΚ στην αρχή του κλάδου πρόσβασης και στο δεξιό άκρο της οδού. Αυτή πρέπει να τοποθετείται πάντοτε κατά τέτοιο τρόπο, ώστε όλοι οι οδηγοί να έχουν ελεύθερο πεδίο ορατότητας προς την πινακίδα κατά την είσοδό τους στον κλάδο πρόσβασης.
- (3) Κατά την άμεση μετάβαση από μια δευτερεύουσα οδό ή έναν κόμβο προς τον αυτοκινητόδρομο (μετάβαση χωρίς συνδετήριο κλάδο), τοποθετείται στην αρχή του αυτοκινητοδρόμου η πινακίδα με κωδικό Π-27 του ΚΟΚ δεξιά και αριστερά, δίπλα στο οδόστρωμα, και εκτός του περιτυπώματος της οδού.

17.2 Τέλος του αυτοκινητοδρόμου

- (1) Το τέλος του αυτοκινητοδρόμου υποδεικνύεται με την πινακίδα με κωδικό Π-27α του ΚΟΚ με το γραφικό σύμβολο «τέλος αυτοκινητοδρόμου».
- (2) Οι αυτοκινητόδρομοι τερματίζουν σε συνδετήριους κλάδους δευτερευόντων ανισόπεδων κόμβων ή στην άμεση μετάβαση προς το δευτερεύον οδικό δίκτυο (μετάβαση χωρίς συνδετήριους κλάδους).
- (3) Κατά την άμεση μετάβαση στο δευτερεύον οδικό δίκτυο, το τέλος του αυτοκινητοδρόμου επισημαίνεται με τοποθέτηση της πινακίδας με κωδικό Π-27α του ΚΟΚ σε απόσταση 800 m πριν από το τέλος του. Η απόσταση αυτή αναγράφεται σε μέτρα, σε πρόσθετη πινακίδα με κωδικό Πρ-1 του ΚΟΚ.
- (4) Στις εξόδους των δευτερευόντων ανισόπεδων κόμβων τοποθετείται η πινακίδα με κωδικό Π-27α του ΚΟΚ κατά κανόνα στο τέλος του κλάδου εξόδου. Η ορατότητα όμως προς τις υπόλοιπες πινακίδες του κόμβου δεν θα πρέπει να παρεμποδίζεται από αυτή την πινακίδα (βλ. Σχέδιο 22α).
- (5) Όταν για λόγους ασφαλείας δεν είναι δυνατή η τήρηση των συνθηκών αυτοκινητοδρόμου σ' όλο το μήκος της εξόδου, είναι δυνατή η τοποθέτηση της πινακίδας Π-27α κατά μήκος του κλάδου εξόδου.

Μέρος 1: Πληροφοριακή Σήμανση

- (6) Δεν επιτρέπεται η τοποθέτηση άλλων πινακίδων μαζί με την πινακίδα με το γραφικό σύμβολο «τέλος αυτοκινητοδρόμου». Εξάιρεση αυτού του κανόνα γίνεται μόνο κατά την άμεση μετάβαση από έναν αυτοκινητόδρομο προς μια οδό για μηχανοκίνητα οχήματα, όπου η πινακίδα με το γραφικό σύμβολο «οδός μόνο για μηχανοκίνητα οχήματα» (πινακίδα Π-26 του ΚΟΚ) τοποθετείται μαζί με την πινακίδα «τέλος αυτοκινητοδρόμου». Η πινακίδα Π-26 (με διαστάσεις 600 x 600 mm) τοποθετείται πάνω από την πινακίδα Π-27α (τέλος αυτοκινητοδρόμου).

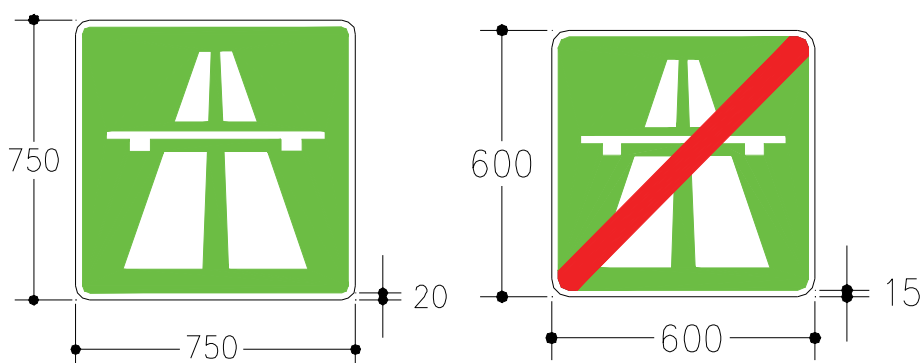

Μέρος 1: Πληροφοριακή Σήμανση

18. Λοιπή σήμανση

18.1 Σήμανση ποταμών/χειμάρρων

- (1) Γνωστοί ποταμοί ή χείμαρροι, που διασταυρώνονται από τον αυτοκινητόδρομο, υποδεικνύονται με ανεξάρτητες πινακίδες (κωδικός Π-19 του ΚΟΚ) με ύψος χαρακτηρισμένων 280 mm, σε καφέ υπόβαθρο.
- (2) Οι πινακίδες τοποθετούνται στο δεξιό άκρο του οδοστρώματος, εκτός του περιτυπώματος της οδού, πριν από τα τεχνικά έργα.

18.2 Σήμανση αεροδρομίων

- (1) Η θέση αεροδρομίων αναγγέλλεται με το γραφικό σύμβολο «αεροδρόμιο» και ταυτόχρονη αναγραφή του ονόματος του αεροδρομίου.
- (2) Το γραφικό σύμβολο χρησιμοποιείται σε συνδυασμό με την ονομασία του αεροδρομίου, σύμφωνα με τους κανόνες των κοντινών προορισμών.
- (3) Η κορυφή του γραφικού συμβόλου δείχνει ανάλογα με την κατεύθυνση κίνησης προς τα πάνω, δεξιά ή αριστερά. Η μορφή λοξά αριστερά ή δεξιά δεν επιτρέπεται.

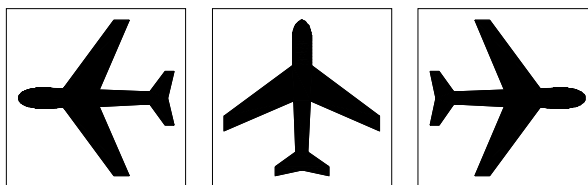

α

ε

δ

- (4) Τα γραφικά σύμβολα (α) και (ε) τοποθετούνται στο αριστερό μέρος της πινακίδας, πριν από το όνομα του αεροδρομίου, ενώ το (δ) στο δεξιό μέρος μετά το όνομα του αεροδρομίου.
- (5) Τα χρώματα των πρόσθετων πινακίδων για τη σήμανση των αεροδρομίων είναι :
 - λευκό, για το περίγραμμα των πινακίδων και το υπόβαθρο
 - μαύρο για την οριογραμμή, το γραφικό σύμβολο και τις αναγραφές

Οι πρόσθετες πινακίδες διαμορφώνονται όσον αφορά τις αποστάσεις και το πλαίσιο σύμφωνα με τα αναγραφόμενα στην παραγρ. 9.2.3 στην περίπτωση που χρησιμοποιείται ένθετο λευκό.

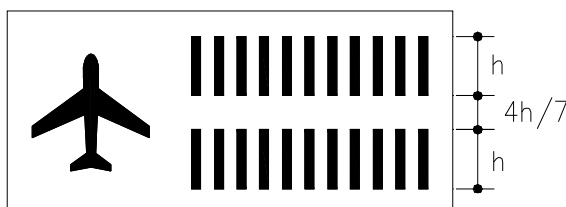

h=280 mm σε πλευρικές πινακίδες

h=350 mm σε πινακίδες σε πρόβολο

h=420 mm σε πινακίδες σε γέφυρες
σήμανσης

18.3 Χιλιομετρικές πινακίδες**18.3.1 Μορφή - διαστάσεις - γραφή**

- (1) Κατά μήκος των αυτοκινητοδρόμων αναγράφεται η χιλιομετρική θέση ανά 500 m με ειδικές χιλιομετρικές πινακίδες στο δεξιό άκρο της οδού. Η αναγραφή έχει τη μορφή π.χ. **20,0** ή **20,5**.
- (2) Το χρώμα των αριθμών, της υποδιαστολής και του περιγράμματος είναι λευκό, ενώ του υποβάθρου πράσινο.
- (3) Για την αναγραφή αριθμών με διψήφιο ακέραιο μέρος χρησιμοποιείται η κανονική γραφή (τύπος Β), ενώ για την αναγραφή αριθμών με τριψήφιο ακέραιο μέρος χρησιμοποιείται η στενή γραφή (τύπος Α) σύμφωνα με DIN 1451, Μέρος 2.

18.3.2 Τοποθέτηση

Οι πινακίδες χιλιομέτρησης τοποθετούνται στο δεξιό άκρο της οδού και έξω από το περιτύπωμά της. Όταν η θέση μιας πινακίδας χιλιομέτρησης συμπίπτει με τη θέση ενός οριοδείκτη, τότε πρέπει να μετατίθεται η πινακίδα χιλιομέτρησης. Το ίδιο ισχύει και στην περίπτωση όπου λόγω άλλων κατασκευών (π.χ. κυκλοφοριακών πινακίδων) δεν είναι δυνατή η τοποθέτησή της ακριβώς στην προβλεπόμενη θέση.

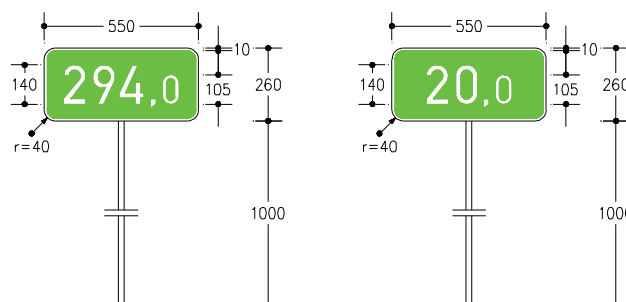

Σχήμα 49: Χιλιομετρική πινακίδα (Διαστάσεις σε [mm])

18.4 Σήμανση πλατυσμάτων στάθμευσης επί αυτοκινητοδρόμου

Οι θέσεις προσωρινής στάθμευσης με διαπλάτυνση του οδοστρώματος του αυτοκινητοδρόμου σε μικρό μήκος (περίπου 50 m) προαναγγέλλεται με την πινακίδα (α), ενώ επί του πλατύσματος, στην εξωτερική πλευρά και σε απόσταση 1,50 m από το οδόστρωμα ή σε απόσταση 1,00 m πίσω από την όψη του στηθαίου ασφαλείας (εάν υπάρχει), τοποθετείται η πινακίδα (β).

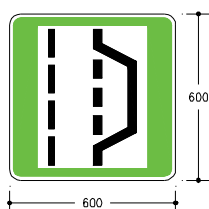

(α) Προαναγγελία θέσης προσωρινής στάθμευσης

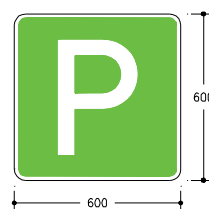

(β)

Μέρος 1: Πληροφοριακή Σήμανση**19. Σήμανση Αστικών Αυτοκινητοδρόμων****19.1 Ορισμός και γενικές απαιτήσεις**

Ως αστικός αυτοκινητόδρομος χαρακτηρίζεται εκείνος που διέρχεται μέσα από μεγάλες αστικές περιοχές. Σύνθητες χαρακτηριστικό του αστικού αυτοκινητοδρόμου είναι ότι οι δυο ή περισσότεροι κόμβοι (πρωτεύοντες ή δευτερεύοντες) βρίσκονται τόσο κοντά ο ένας στον άλλον, ώστε δεν είναι δυνατή η τοποθέτηση της πινακίδας προαναγγελίας του κόμβου όπως επιβάλλεται στους υπεραστικούς αυτοκινητοδρόμους και περιγράφεται στα προηγούμενα κεφάλαια.

Η σήμανση των αστικών αυτοκινητοδρόμων, ακριβώς λόγω του χαρακτήρα του αυτοκινητοδρόμου, πρέπει να παρουσιάζει υψηλό βαθμό σαφήνειας, δηλαδή να είναι πλήρως κατανοητή, από εκείνο τον οδηγό για τον οποίο η περιοχή είναι εντελώς άγνωστη.

Για την ικανοποίηση αυτής της απαίτησης πρέπει να λαμβάνονται ειδικά μέτρα για την έγκαιρη και επαρκή πληροφόρηση των οδηγών. Στα ειδικά μέτρα για επιπλέον πληροφοριακά στοιχεία σχετικά με τους προορισμούς, που δεν επιτρέπεται να παρέχονται μέσω της σήμανσης, λόγω ανάγκης περιορισμού της πληροφόρησης, περιλαμβάνεται η λειτουργία σταθμών και κέντρων πληροφόρησης σε παρόδιες εγκαταστάσεις αυτοκινητοδρόμων.

Στους σταθμούς πληροφόρησης, π.χ. πρέπει να διατίθενται χάρτες στους οποίους θα εμφανίζονται, κατ' ελάχιστον, οι προορισμοί που αναγράφονται στις πληροφοριακές πινακίδες.

Είναι απαραίτητο κατά τη μελέτη σήμανσης αστικών αυτοκινητοδρόμων να συμπεριλαμβάνεται και μελέτη για την υλοποίηση των ειδικών μέτρων.

19.2 Αρχές σχεδιασμού σήμανσης αστικών αυτοκινητοδρόμων

Η σήμανση των αστικών αυτοκινητοδρόμων και των κόμβων αυτών (πρωτευόντων ή δευτερευόντων) ακολουθεί γενικά τη σήμανση των υπεραστικών αυτοκινητοδρόμων.

Τα ιδιαίτερα στοιχεία σχεδιασμού των πινακίδων των αστικών αυτοκινητοδρόμων αναφέρονται στη συνέχεια:

- Για το ύψος h των χαρακτήρων, βλ. παράγραφο 7.3
- Για λόγους περιορισμού της επιφάνειας των πινακίδων και για καλύτερη αναγνωσιμότητα συνιστάται η τοποθέτηση αυτών σε γέφυρες ή προβόλους (βλ. παράγραφο 4.5).
- Εφόσον η δευτερεύουσα οδός είναι αστική άρα δε φέρει αριθμό, τότε η απόσταση (π.χ. 500 m) στοιχίζεται στην ίδια κατακόρυφη της αρχής των προορισμών της εξόδου.

19.3 Διάταξη πινακίδων

Η διάταξη των πινακίδων ανάλογα με το είδος του κόμβου και τις λωρίδες κυκλοφορίας παρουσιάζεται στα Σχέδια 1, 2, 3, 4 (δευτερεύων κόμβος) και 5, 6, 7, 8, 9, 10 (πρωτεύων κόμβος), καθώς και στα Σχέδια 22 και 23 του προηγούμενου κεφαλαίου 10.

Μέρος 1: Πληροφοριακή Σήμανση

Οι εναλλακτικές λύσεις που μπορεί να εφαρμοστούν, λόγω του χαρακτήρα του αυτοκινητοδρόμου (μικρή απόσταση μεταξύ κόμβων, περιορισμένος χώρος για τοποθέτηση πλευρικών πινακίδων, κλπ.) αναφέρονται στη συνέχεια.

19.3.1 Πινακίδα αναγγελίας προσέγγισης σε δευτερεύοντα ή πρωτεύοντα κόμβο

Είναι δυνατόν να παραλείπεται η τοποθέτησή της. Σ' αυτή την περίπτωση ο αριθμός του κόμβου αναγράφεται σε ξεχωριστή πινακίδα, όπως αναφέρεται στην επόμενη παράγραφο.

Επισημαίνεται ότι ως αριθμός κόμβου ορίζεται η «αριθμητική τιμή του εγγύτερου ακέραιου χιλιομέτρου» (βλ. παράγραφο 2.1.5).

19.3.2 Πινακίδα αναγγελίας δυνατών κατευθύνσεων

Ανεξάρτητα από το τυπικό απαιτούμενο πλήθος των πινακίδων (όπου υποχρεωτικά αναγράφεται η απόσταση από τον κόμβο 500 ή 1000 m) είναι δυνατόν να τοποθετηθεί μόνο μια πινακίδα με αναγραφόμενη απόσταση διάφορη των 500 ή 1000 m, αλλά με στρογγύλευση στα 50 m.

Στην περίπτωση που δεν είναι δυνατή η τοποθέτηση πινακίδας αναγγελίας προσέγγισης, τότε στην πινακίδα αναγγελίας δυνατών κατευθύνσεων τοποθετείται, στο δεξιό άνω άκρο της, αυτοτελής πινακίδα που περιέχει το σύμβολο της εξόδου ανάλογα με το είδος του κόμβου (δευτερέων ή πρωτεύων) που υποδεικνύει ότι υπάρχει έξοδος προς άλλη οδό ή αυτοκινητόδρομο, καθώς και τον αριθμό του κόμβου, (βλ. Σχήμα 19.3.2-1).

19.3.3 Πινακίδες γραμμικής ένδειξης

Η πινακίδα γραμμικής ένδειξης της απόστασης των 300 m (Π-90γ) συμπληρώνεται με πινακίδα που φέρει τον αριθμό του δευτερεύοντος ή πρωτεύοντος κόμβου (Π-90.1 ή Π-90.2), όπως αναφέρεται στην παράγραφο 10.5.

19.3.4 Πινακίδα κατευθύνσεων

Αυτή εφαρμόζεται σε δευτερεύοντα ή πρωτεύοντα κόμβο, όπως σε υπεραστικό αυτοκινητόδρομο.

19.3.5 Πινακίδα εξόδου

Αυτή εφαρμόζεται σε δευτερεύοντα ή πρωτεύοντα κόμβο, όπως σε υπεραστικό αυτοκινητόδρομο.

19.3.6 Επιβεβαιωτική πινακίδα αποστάσεων

Η τοποθέτηση αυτής της πινακίδας μπορεί να παραλείπεται.

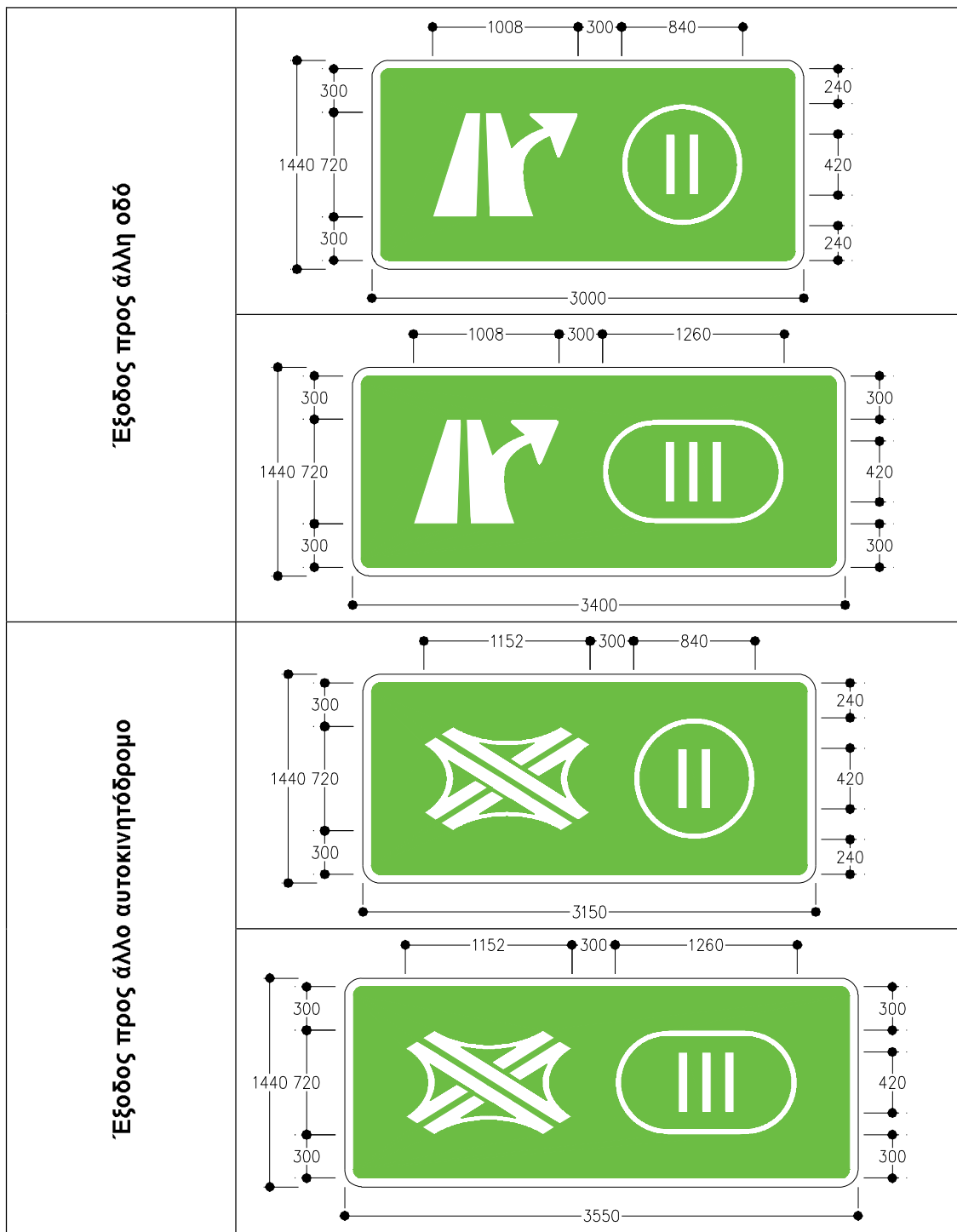

Σχήμα 19.3.2-1: Πρόσθετη πινακίδα δήλωσης αριθμού εξόδου

20. ΣΗΜΑΝΣΗ ΟΔΙΚΩΝ ΣΗΡΑΓΓΩΝ**20.1 Αρχές και Κανόνες Σχεδιασμού Σήμανσης – Σηματοδότησης Σηράγγων**

Ο σχεδιασμός της σήμανσης των οδικών σηράγγων περιλαμβάνει την κατακόρυφη σήμανση, καθώς και τις διατάξεις σηματοδότησης και βασίζεται σε αρχές και κανόνες που είναι:

- (1) Η ταχύτητα για το σχεδιασμό της σήμανσης στη σήραγγα λαμβάνεται ίση με την ταχύτητα μελέτης (V_e) στα εκατέρωθεν της σήραγγας οδικά τμήματα.
- (2) Η προσπέραση εντός της σήραγγας απαγορεύεται ανάλογα με τη λειτουργία της για:
 - α. όλα τα οχήματα, όταν η σήραγγα εξυπηρετεί και τις δυο αντίθετες κατευθύνσεις κυκλοφορίας,
 - β. μόνο τα λεωφορεία, φορτηγά και οχήματα με ρυμουλκούμενο, όταν η σήραγγα εξυπηρετεί μόνο τη μια κατεύθυνση κυκλοφορίας.
- (3) Η οποιαδήποτε αλλαγή στις συνθήκες κυκλοφορίας θα ανακοινώνεται (μέσω του συστήματος σήμανσης / σηματοδότησης) έγκαιρα με προοδευτικά βήματα που καθορίζονται από το πρόγραμμα λειτουργίας του συστήματος.
- (4) Η αναστολή της λειτουργίας της σήραγγας προϋποθέτει την ενεργοποίηση κατάλληλων μέτρων καθοδήγησης για την εκτροπή της κυκλοφορίας (π.χ. στο αντίθετο ρεύμα).
- (5) Επιπλέον σε σήραγγες μεγάλου μήκους επιβάλλεται:
 - Εγκατάσταση συστήματος αυτόματης ανίχνευσης συμβάντων (ατύχημα, ακινητοποιημένο όχημα, κυκλοφορία σε συνθήκες κορεσμού, αντίθετη κυκλοφορία οχημάτων κτλ.).
 - Συνεχής σηματοδότηση, για την καθοδήγηση της πορείας των οχημάτων σε κατάλληλη απόσταση από τυχόν ανιχνευόμενα συμβάντα.
- (6) Η σήμανση των οδικών σηράγγων διακρίνεται σε τρία τμήματα που είναι:
 - α. Το οδικό τμήμα πριν από τη σήραγγα, του οποίου η σήμανση περιλαμβάνει διατάξεις:
 - αναγγελίας διέλευσης από σήραγγα και
 - επιβολής ειδικών μέτρων-ρυθμίσεων.Οι πινακίδες που χρησιμοποιούνται έχουν σκοπό την έγκαιρη ενημέρωση των οδηγών για την προσέγγιση στη σήραγγα και για τον καθορισμό των ειδικών ρυθμίσεων-περιορισμών που πρέπει να εφαρμόζονται. Αυτές είναι οι συμβατικές πινακίδες (σταθερού περιεχομένου), αναγγελίας κινδύνου, ρυθμιστικές και πληροφοριακές (βλ. επόμενο Πίνακα 20.2.1-1).
 - β. Το τμήμα εντός της σήραγγας, του οποίου η σήμανση περιλαμβάνει κυρίως πληροφοριακές πινακίδες που σκοπό έχουν την ενημέρωση των χρηστών για τις θέσεις όπου υπάρχουν:

Μέρος 1: Πληροφοριακή Σήμανση

- ο εξοπλισμός της σήραγγας (τηλέφωνα έκτακτης ανάγκης, πυροσβεστικοί κρουνοί ή πυροσβεστικές φωλιές),
- οι έξοδοι διαφυγής των πεζών σε περίπτωση ανάγκης εκκένωσης της σήραγγας, με αναγραφή των αποστάσεων προς τις πλησιέστερες εξόδους διαφυγής,
- οι εσοχές για στάση των οχημάτων σε περίπτωση έκτακτης ανάγκης (εφόσον τέτοιες υπάρχουν).

Αυτές οι πινακίδες είναι σταθερού περιεχομένου, εσωτερικά φωτιζόμενες και συγχρόνως αντανακλαστικές. Η διαχείριση των πινακίδων που υποδεικνύουν τις εξόδους διαφυγής γίνεται από το Σύστημα Κεντρικού Ελέγχου της σήραγγας (H/M εγκαταστάσεις) μέσω του οποίου αυτές τίθενται σε λειτουργία μόνο σε περίπτωση έκτακτης ανάγκης, ενώ σε κανονική λειτουργία της σήραγγας αυτές παραμένουν σβηστές.

Εκτός από τις προαναφερόμενες πινακίδες το σύστημα περιλαμβάνει και τις πινακίδες μεταβλητού μηνύματος, οι οποίες υποδεικνύουν τη διαθεσιμότητα (λειτουργία ή μη) της κάθε μιας λωρίδας κυκλοφορίας.

- γ. Το οδικό τμήμα μετά από τη σήραγγα, του οποίου η σήμανση περιλαμβάνει πινακίδες άρσης των ειδικών ρυθμίσεων – περιορισμών - απαγορεύσεων. Αυτές οι πινακίδες έχουν σκοπό την ενημέρωση των οδηγών, για την άρση των ειδικών ρυθμίσεων - περιορισμών- απαγορεύσεων που επιβλήθηκαν πριν από τη σήραγγα ή / και μέσα σ' αυτήν. Αυτές είναι οι συμβατικές πινακίδες (σταθερού περιεχομένου) P-36 και P-32, καθώς και κατάλληλες πληροφοριακές ανάλογα με τις απαιτήσεις.

20.2 Εφαρμοζόμενο Σύστημα Σήμανσης**20.2.1 Σήμανση εκτός σηράγγων**

Η σήμανση στα τμήματα της οδού πριν από την είσοδο και μετά από την έξοδο της σήραγγας περιλαμβάνει συμβατικές πινακίδες (σταθερού περιεχομένου), καθώς και το σύστημα ελέγχου ύψους οχημάτων (εφόσον τέτοιο απαιτείται), συγκεκριμένα:

Τμήμα οδού πριν από τη σήραγγα

- Πινακίδες σταθερού περιεχομένου (P και K):

Και στις δύο πλευρές του οδοστρώματος της κατεύθυνσης τοποθετούνται στις αποστάσεις, που αντιστοίχως ορίζονται, οι πινακίδες του Πίνακα 20.2.1-1.

- Σύστημα ελέγχου ύψους οχημάτων:

Πριν από την είσοδο της σήραγγας, εφόσον προβλέπονται H/M εγκαταστάσεις (εξαερισμού) στην οροφή της, που πρέπει να προστατευθούν, επιβάλλεται να ελέγχεται το ύψος των οχημάτων, με την εγκατάσταση κατάλληλου συστήματος ελέγχου. Το σύστημα ελέγχου του ύψους των οχημάτων πρέπει να τοποθετείται σε τέτοια θέση, ώστε να είναι δυνατή η εκτροπή τους σε άλλη οδό, πριν από την είσοδο στη σήραγγα, ή τουλάχιστον η ακινητοποίησή τους σε παρακείμενο ειδικό χώρο.

Μέρος 1: Πληροφοριακή Σήμανση**Τμήμα οδού μετά τη σήραγγα**

Και στις δύο πλευρές του οδοστρώματος της κατεύθυνσης τοποθετούνται:

- Η πληροφοριακή πινακίδα άρσης της υποχρέωσης αφής των φώτων πορείας, αμέσως μετά την έξοδο της σήραγγας, σε απόσταση 10 έως 50 m από αυτήν.
- Η πινακίδα τέλους ισχύος των επιβληθέντων περιορισμών (P-36), μετά το τέλος της διαμόρφωσης για εκτροπή κυκλοφορίας σε περίπτωση έκτακτης ανάγκης (εφόσον υπάρχει τέτοια), ή σε απόσταση περίπου 150 m από την έξοδο της σήραγγας.
- Η πινακίδα επιβολής νέου ορίου ταχύτητας (P-32), εφόσον απαιτείται, η οποία τοποθετείται μετά την P-36.

Τμήμα οδού μεταξύ διαδοχικών σηράγγων

Σε περίπτωση αλληλουχίας σηράγγων, η σήμανση προσαρμόζεται ανάλογα με τη μεταξύ τους απόσταση L:

- α. $L \geq 1400$ m: οι σήραγγες θεωρούνται ανεξάρτητες και σημαίνονται αυτοτελώς σύμφωνα με τα προηγούμενα.
- β. $600 \leq L < 1400$ m: παραλείπεται μόνο η πινακίδα P-36 μετά το πέρας της πρώτης σήραγγας.
- γ. $200 \leq L < 600$ m: εφαρμόζονται ανάλογα τα οριζόμενα μεταξύ των περιπτώσεων (β) και (δ).
- δ. $L < 200$ m: τοποθετούνται μόνο οι πινακίδες Π-49 (μαζί με την Πρ-2) και P-22 για τη δεύτερη σήραγγα.

Μέρος 1: Πληροφοριακή Σήμανση**Πίνακας 20.2.1-1: Πινακίδες που τοποθετούνται πριν από την είσοδο σήραγγας**

#	Θέση, απόσταση από είσοδο σήραγγας [m]	Πινακίδα Κωδικός ΚΟΚ	Λειτουργία πινακίδας
1.	1200	P-32	Υπενθυμίζει το ισχύον όριο ταχύτητας στον αυτοκινητόδρομο
2.	900	K-40	Αναγγέλλει την προσέγγιση σε σήραγγα
3.	600	K-21	Αναγγέλλει την προσέγγιση σε φωτεινό σηματοδότη
4.	450	P-22	Απαγορεύει την είσοδο σε οχήματα με ύψος μεγαλύτερο από το αναγραφόμενο
5.	300	P-30 και P-32	Απαγορεύει την προσπέραση είτε σε όλα τα οχήματα, είτε μόνο στις κατηγορίες που ορίζονται με πινακίδα (Πρ)
6.		Π-49 και Πρ-2 και (αφής φώτων)	Επιβάλλει όριο ταχύτητας διέλευσης από σήραγγα Αναγγέλλει τη διέλευση από σήραγγα Αναγράφει το μήκος της σήραγγας
7.	* 0	P-45 ή P-64	Υποχρεώνει την αφή των φώτων πορείας (νέα πινακίδα εκτός ΚΟΚ, μέχρι σήμερα, βλ. Σύμβολα 51, 52, Μέρος 7) Απαγορεύει την είσοδο σε σήραγγα οχημάτων με φορτίο εκρηκτικών, βλ. Σχήμα III-13 Απαγορεύει την είσοδο σε σήραγγα οχημάτων με φορτίο επικίνδυνων υλών, βλ. Σχ. III-14 Απαγορεύει την είσοδο σε σήραγγα οχημάτων με φορτίο επικίνδυνων υλών, βλ. Σχ. III-14 Απαγορεύει την είσοδο σε οχήματα με ύψος μεγαλύτερο από το επιτρεπόμενο, η οποία τοποθετείται υποχρεωτικά στο μέσο και επί του μετώπου της εισόδου της σήραγγας, ανεξαρτήτως από τη λειτουργία ή μη συστήματος ελέγχου του ύψους των οχημάτων πριν από την είσοδο της σήραγγας.
8.	0	P-22	Απαγορεύει την είσοδο στη σήραγγα σε κατάλληλη θέση, είτε επί των ιστιών του συστήματος ελέγχου του ύψους των οχημάτων, ή αν δεν προβλέπεται τέτοιο, εκεί όπου είναι δυνατή η εκτροπή των οχημάτων σε άλλη οδό, ή τουλάχιστον η ακινητοποίηση τους σε διαθέσιμο παρακείμενο ειδικό χώρο.

* Οι πινακίδες P-45 ή P-64, τοποθετούνται πριν από την είσοδο στη σήραγγα σε κατάλληλη θέση, είτε επί των ιστιών του συστήματος ελέγχου του ύψους των οχημάτων, ή αν δεν προβλέπεται τέτοιο, εκεί όπου είναι δυνατή η εκτροπή των οχημάτων σε άλλη οδό, ή τουλάχιστον η ακινητοποίηση τους σε διαθέσιμο παρακείμενο ειδικό χώρο.

20.2.2 Σήμανση εντός της σήραγγας

Το χρώμα του υποβάθρου των τυχόν πληροφοριακών πινακίδων, που χρησιμοποιούνται εντός των σηράγγων, εξαρτάται από την κατηγορία της οδού και συγκεκριμένα είναι πράσινο στους αυτοκινητοδρόμους και κυανό σε όλες τις άλλες οδούς. Οι πινακίδες (βλ. Σχήμα 20.6-3, 4 και 5) που αφορούν στην πληροφόρηση των χρηστών για τις εγκαταστάσεις έκτακτης ανάγκης είναι:

α. Πινακίδες υπόδειξης της θέσης τηλεφώνων έκτακτης ανάγκης (SOS)

Είναι πληροφοριακές πινακίδες, τύπου Π-34 του ΚΟΚ, αντανakλαστικές και εσωτερικά φωτιζόμενες, διπλής όψης, που τοποθετούνται στη θέση των τηλεφώνων, κάθετα στην κατεύθυνση της κυκλοφορίας και σε ύψος 2,25 m από το πεζοδρόμιο. Η οριζόντια απόσταση τους από το κράσπεδο πρέπει να είναι ≥ 50 cm.

Τα τηλέφωνα έκτακτης ανάγκης τοποθετούνται ανά 100 έως 150 m:

- σε σήραγγα μιας κατεύθυνσης κυκλοφορίας, μόνο στη δεξιά πλευρά της,
- σε σήραγγα διπλής κατεύθυνσης κυκλοφορίας, και στις δυο πλευρές της.

β. Πινακίδες επισήμανσης των εξόδων διαφυγής

Είναι πινακίδες αντανakλαστικές και εσωτερικά φωτιζόμενες, διπλής όψης, διαστάσεων 40x40x20 cm, που τοποθετούνται κάθετα στην κατεύθυνση της κυκλοφορίας, πάνω από τη θύρα της εξόδου διαφυγής. Αντίστοιχη πινακίδα απλής όψης τοποθετείται παράλληλα προς την κατεύθυνση της κυκλοφορίας, επί του τοιχώματος της σήραγγας, σε ύψος 1 m από το πεζοδρόμιο, προκειμένου να είναι ορατή όταν υπάρχει καπνός, ο οποίος δυσχεραίνει ή εμποδίζει την ορατότητα προς την πινακίδα που είναι πάνω από τη θύρα.

Επιπλέον για την επισήμανση των θέσεων των εξόδων διαφυγής, πάνω από την πινακίδα (που τοποθετείται πάνω από τη θύρα εξόδου διαφυγής) εγκαθίσταται αναλάμπων φανός χρώματος υποχρεωτικά πράσινου, ενώ παράλληλα χρησιμοποιείται και διαγράμμιση του πεζοδρομίου με κίτρινο αντανakλαστικό χρώμα, σε μήκος συνολικά 5 m (2,5 m εκατέρωθεν της θύρας εξόδου).

Έξοδοι διαφυγής προβλέπονται σε σήραγγες μεγάλου μήκους ≥ 350 m, που τοποθετούνται ανάλογα με τις γεωλογικές συνθήκες ανά 200 έως 500 m (συνιστάται ανά 300 έως 350 m).

γ. Πινακίδες πληροφόρησης για την απόσταση των πλησιέστερων εξόδων διαφυγής

Είναι ζεύγος πινακίδων, αντανakλαστικών και εσωτερικά φωτιζόμενων, απλής όψης, διαστάσεων 300x910x200 cm η κάθε μία, που τοποθετούνται παράλληλα προς την κατεύθυνση της κυκλοφορίας, επί του τοιχώματος της σήραγγας, σε ύψος 1 m από το πεζοδρόμιο, ανά 50 m περίπου. Αυτές τοποθετούνται σε ζεύγη και δείχνουν την απόσταση σε μέτρα από αυτήν προς τις δυο κατευθύνσεις (βλ. Σχ. 20.6-3,1).

Το πρώτο και το τελευταίο ζεύγος πινακίδων πληροφόρησης για την απόσταση της εξόδου διαφυγής τοποθετούνται στα 200 m από τα στόμια της σήραγγας και προς το εσωτερικό αυτής.

Μέρος 1: Πληροφοριακή Σήμανση**δ. Πινακίδες υπόδειξης των εσοχών έκτακτης ανάγκης**

Είναι πινακίδες αντανακλαστικές και εσωτερικά φωτιζόμενες, απλής όψης, διαστάσεων 40x40x20 cm, που τοποθετούνται κάθετα στην κατεύθυνση της κυκλοφορίας, στην αρχή της διαμόρφωσης της εσοχής.

Εσοχές έκτακτης ανάγκης κατασκευάζονται ανά αποστάσεις 700 έως 1000 m, σε σήραγγες μεγάλου μήκους, χωρίς ΛΕΑ.

ε. Πινακίδες επισήμανσης των θέσεων πυροσβεστικών φωλεών

Αυτές υλοποιούνται από κατάλληλες μεμβράνες που παρουσιάζουν τα σχετικά γραφικά σύμβολα και επικολλούνται στις θύρες των ερμαρίων των πυροσβεστικών φωλεών. Τα γραφικά σύμβολα είναι σύμφωνα με ISO 6309.

Οι πινακίδες και οι φανοί που περιγράφονται στις προηγούμενες περιπτώσεις (β) και (γ) εντάσσονται στη λειτουργία του Η/Μ εξοπλισμού της σήραγγας και ενεργοποιούνται από το Σύστημα Κεντρικού Ελέγχου (ΣΚΕ), μόνο σε περίπτωση ανάγκης εκκένωσης της σήραγγας. Στο ΣΚΕ εντάσσεται και η διαχείριση του συστήματος ελέγχου και εκτροπής (ή ακινητοποίησης) των υπερύψων οχημάτων.

20.3 Ειδική Σήμανση Σηράγγων

Η σήμανση που περιγράφεται στις προηγούμενες παραγράφους αφορά στη συνήθη σήμανση για την κανονική λειτουργία των σηράγγων. Επιπλέον αυτής, σε σήραγγες μεγάλου μήκους (≥ 350 m) και ανάλογα με τις τοπικές και κυκλοφοριακές συνθήκες, εντός της σήραγγας και στα εκατέρωθεν οδικά τμήματα, απαιτείται η εγκατάσταση συστήματος ειδικής σήμανσης. Αυτό το σύστημα ενεργοποιείται σε περίπτωση έκτακτης ανάγκης, για τον αποκλεισμό από την κυκλοφορία μιας λωρίδας, ή για τον πλήρη αποκλεισμό της σήραγγας, π.χ. λόγω πυρκαγιάς ή άλλου συμβάντος, ή σημαντικής συντήρησης.

Το σύστημα της ειδικής σήμανσης, η οποία αποτελείται κυρίως από πινακίδες μεταβλητού μηνύματος, εξαρτάται από την επιλογή του τρόπου διεξαγωγής της κυκλοφορίας (σενάρια κυκλοφορίας) σε περίπτωση ανάγκης και αρχίζει από την περιοχή εκτροπής των υπερύψων οχημάτων. Αυτά τα σενάρια κυκλοφορίας αποτελούν ξεχωριστό αντικείμενο μελέτης.

Στον εξοπλισμό σήμανσης, που χρησιμοποιείται για τις περιπτώσεις έκτακτης ανάγκης (πινακίδες, σύστημα φωτεινής σηματοδότησης κτλ.), περιλαμβάνονται:

(1) Προειδοποιητικός σηματοδότης (ζεύγος)

Αποτελείται από ζεύγος σηματοδοτών, δυο οπτικών πεδίων, (2x \varnothing 300), κίτρινου χρώματος. Η λειτουργία του συνίσταται από δυο καταστάσεις: σβηστός ή αναλάμπων. Χρησιμοποιείται για την προειδοποίηση της θέσης ενδεχόμενου κινδύνου ή της προσέγγισης σε φωτεινό σηματοδότη. Αυτός ο προειδοποιητικός σηματοδότης τοποθετείται σε 200 m έως 300 m πριν από τη θέση για την οποία προειδοποιεί.

Το ζεύγος σηματοδοτών τοποθετείται στη δεξιά πλευρά του οδοστρώματος της κατεύθυνσης, σε ιστό με βραχίονα: ο ένας σηματοδότης σε ύψος 2,5 m περίπου από το έδαφος επί του ιστού και ο δεύτερος (επαναληπτικός) στο βραχίονα. Για επίτευξη της καλύτερης δυνατής αντίληψης και ευκρίνειας, καθώς και την αύξηση της απόστασης ορατότητας, συνιστώνται σηματοδότες τεχνολογίας LED.

Μέρος 1: Πληροφοριακή Σήμανση**(2) Σηματοδότης τριών οπτικών πεδίων**

Αποτελείται από συμβατικό φωτεινό σηματοδότη τριών οπτικών πεδίων, (3xØ300, κόκκινο – κίτρινο - πράσινο). Για την επίτευξη της βέλτιστης δυνατής αντίληψης και ευκρίνειας, καθώς και της αύξησης της απόστασης ορατότητας, συνιστώνται σηματοδότες τεχνολογίας LED.

Η χρήση αυτού του φωτεινού σηματοδότη σε αυτοκινητοδρόμους προϋποθέτει την εγκατάσταση του προαναφερόμενου (1) προειδοποιητικού σηματοδότη.

Τέτοιοι φωτεινοί σηματοδότες τοποθετούνται και στις δυο πλευρές του οδοστρώματος της ίδιας κατεύθυνσης (ένας σε κάθε πλευρά) και σε απόσταση 50 έως 100 m πριν από το μέτωπο της σήραγγας, επάνω σε ιστούς, σε ύψος περίπου 2,50 m από το οδόστρωμα και σε απόσταση 1,50 – 2,50 m από το άκρο του οδοστρώματος της οδού.

(3) Πινακίδες διαθεσιμότητας λωρίδων κυκλοφορίας

Οι πινακίδες αυτές είναι ηλεκτρονικές, τεχνολογίας LED, ενός οπτικού πεδίου με πέντε δυνατές ενδείξεις:

Ενδείξεις οπτικού πεδίου		
Χρώμα	Σύμβολο	Έννοια
Κόκκινο	X	λωρίδα κλειστή
Πράσινο	↓	λωρίδα ανοιχτή
Κίτρινο	↙	δεξιά λωρίδα κλειστή, εκτροπή στην αριστερή
Κίτρινο	↘	αριστερή λωρίδα κλειστή, εκτροπή στη δεξιά
Οπτικό πεδίο σβηστό		δεν υπάρχει κανένας περιορισμός

Τα βέλη χρώματος κίτρινου λειτουργούν με αναλαμπές και χρόνο εναλλαγής «αφήσβηση» 0,5 s.

Οι πινακίδες διαθεσιμότητας λωρίδων κυκλοφορίας τοποθετούνται στο μέσον κάθε λωρίδας κυκλοφορίας, πάνω σε οριζόντιους φορείς εντός της σήραγγας και σε γέφυρες (μπορεί να υλοποιούνται και με ανάρτηση σε δυο συρματόσχοινα) ή προβόλους σήμανσης εκτός σήραγγας. Η τοποθέτηση και ο αριθμός αυτών των πινακίδων, πριν από τη σήραγγα, εξαρτάται από τα σενάρια και τις διατάξεις εκτροπής κυκλοφορίας. Όμως υποχρεωτικά τοποθετούνται και στο μέτωπο της σήραγγας, αλλά και εντός αυτής ανά 300 m.

Το ύψος των συμβόλων είναι 480 mm, ώστε να είναι αναγνώσιμα από απόσταση 250 m.

(4) Πινακίδες ορίου ταχύτητας

Είναι ηλεκτρονικές πινακίδες, μεταβλητού μηνύματος, τεχνολογίας LED, δύο χρωμάτων (κόκκινο για τη στεφάνη και λευκό για τον αριθμό), με διαστάσεις αντίστοιχες των συμβατικών (P-32). Η θέση τους καθορίζεται από τα σενάρια και τις διατάξεις εκτροπής κυκλοφορίας. Τοποθετούνται και στις δύο πλευρές του οδοστρώματος της κατεύθυνσης και χρησιμοποιούνται για την εμφάνιση του εκάστοτε ισχύοντος ορίου ταχύτητας.

Μέρος 1: Πληροφοριακή Σήμανση**(5) Πινακίδες μεταβλητού μηνύματος (ΠΜΜ)**

Είναι πληροφοριακές πινακίδες, με δυνατότητα εμφάνισης κειμένου μηνυμάτων σε 4 γραμμές. Οι χαρακτήρες που χρησιμοποιούνται έχουν ύψος 400 mm, ώστε το κείμενο να είναι αναγνώσιμο από απόσταση 200 m. Οι χρησιμοποιούμενες πινακίδες πρέπει να καλύπτουν τις απαιτήσεις του EN 12966.

Τέτοιες πινακίδες τοποθετούνται σε γέφυρες σήμανσης, σε απόσταση τουλάχιστον 600 m πριν από το μέτωπο σήραγγας ή το σημείο εκτροπής κυκλοφορίας. Σε περίπτωση ανάγκης αυτές οι πινακίδες ενεργοποιούνται από το Σύστημα Κεντρικού Ελέγχου της κυκλοφορίας και εμφανίζουν κατά κανόνα προκαθορισμένα μηνύματα.

Τα εμφανιζόμενα μηνύματα είναι μονόχρωμα (λευκού χρώματος) και σε δύο γλώσσες, Ελληνικά και Αγγλικά με κεφαλαία γράμματα.

Η κάλυψη όλης της δυνατότητας και των 4 γραμμών από το κείμενο μόνο της ελληνικής ή της αγγλικής γλώσσας πρέπει να αποφεύγεται. Οι αναγραφές πρέπει να είναι λακωνικές χωρίς άρθρα ή συνδέσμους ή προθέσεις. Ενδεικτικά τέτοια μηνύματα είναι:

ΑΚΟΛΟΥΘΕΙΣΤΕ ΠΑΡΑΚΑΜΨΗ	FOLLOW DETOUR
ΑΛΛΑΓΗ ΛΩΡΙΔΩΝ	LANES CHANGE
ΑΡΙΣΤΕΡΗ ΛΩΡΙΔΑ ΚΛΕΙΣΤΗ	LEFT LANE CLOSED
ΑΤΥΧΗΜΑ ΜΠΡΟΣΤΑ	ACCIDENT AHEAD
ΒΡΑΔΥΠΟΡΕΙΑ	SLOW MOVING TRAFFIC
ΔΕΞΙΑ ΛΩΡΙΔΑ ΚΛΕΙΣΤΗ	RIGHT LANE CLOSED
ΕΡΓΑ ΜΠΡΟΣΤΑ	WORKS AHEAD
ΕΡΓΑΣΙΕΣ ΣΗΜΑΝΣΗΣ	LANE MARKING
ΙΣΧΥΡΟΙ ΑΝΕΜΟΙ	HIGH WINDS
ΛΩΡΙΔΑ ΚΛΕΙΣΤΗ	LANE CLOSED
ΜΕΙΩΣΗ ΛΩΡΙΔΩΝ	LANE REDUCTION
ΜΕΙΩΣΤΕ ΤΑΧΥΤΗΤΑ	REDUCE SPEED
ΟΛΙΣΘΗΡΗ ΟΔΟΣ	SLIPPERY ROAD
ΟΜΑΛΗ ΚΥΚΛΟΦΟΡΙΑ	NORMAL TRAFFIC
ΠΡΟΣΟΧΗ ΕΡΓΑΤΕΣ	MEN WORKING
ΠΡΟΣΟΧΗ ΟΜΙΧΛΗ	ATTENTION FOG
ΠΤΩΣΗ ΒΡΑΧΩΝ	FALLING ROCKS
ΣΗΡΑΓΓΑ ΚΛΕΙΣΤΗ	TUNNEL CLOSED

Για την επιλογή της θέσης τοποθέτησης των ΠΜΜ πρέπει να λαμβάνονται υπόψη τα εξής :

Μέρος 1: Πληροφοριακή Σήμανση

- α. Η μέση απόσταση αναγνωσιμότητας με το φως της ημέρας, ενός μηνύματος σε πινακίδες τεχνολογίας LED είναι περίπου ίση με 0,51 m για κάθε 1 mm ύψους του χαρακτήρα, δηλαδή, για ύψος 400 mm είναι $0,51 \times 400 = 204$ m. Η απόσταση αυτή μειώνεται περίπου κατά 10% υπό συνθήκες νυκτερινής οδήγησης.
- β. Ο ελάχιστος χρόνος εμφάνισης μηνύματος 3-γραμμών είναι $t=3$ s από τη στιγμή που ο οδηγός βρίσκεται μέσα στην απόσταση αναγνωσιμότητας.
- γ. Ο ελάχιστος χρόνος εμφάνισης για μία βραχεία λέξη 4-8 χαρακτήρων, είναι τουλάχιστον $t=1$ s.
- δ. Η κάθε μονάδα πληροφορίας πρέπει να εμφανίζεται επί χρόνο $t \geq 2$ s. Ως μονάδα πληροφορίας ορίζονται τα αναγραφόμενα στοιχεία ενός μηνύματος, το οποίο μπορεί να απαντά σε μία από τις ακόλουθες ερωτήσεις :
- (1) Τι συμβαίνει;
 - (2) Που συμβαίνει;
 - (3) Ποια είναι η επίπτωση στην κυκλοφορία;
 - (4) Ποιους αφορά το μήνυμα;
 - (5) Ποια ενέργεια υποδεικνύεται στους οδηγούς;

Έτσι, ο χρόνος εμφάνισης για μήνυμα 3-γραμμών μπορεί να ποικίλλει από 3 έως 6 s. Ο χρόνος για μήνυμα 3-γραμμών επιτρέπεται να μειωθεί στα 2,5 s, εφόσον υπάρχει δεύτερη φάση εμφάνισης κατά την οποία μία ή δύο γραμμές από την πρώτη φάση επαναλαμβάνονται. Όταν η δεύτερη φάση παρουσιάζει νέα πληροφορία, τότε τηρείται ως ελάχιστος χρόνος $t=3$ s.

Για δεδομένη ταχύτητα λειτουργίας, η διάρκεια της έκθεσης του μηνύματος για ανάγνωση από τους οδηγούς αυξάνεται όσο αυξάνεται η προσφερόμενη απόσταση αναγνωσιμότητας. Για παράδειγμα, ένα μήνυμα σε πινακίδα τοποθετούμενη πάνω από το οδόστρωμα, με προσφερόμενη απόσταση αναγνωσιμότητας 200 m, αυτή εκτίθεται για ανάγνωση στους οδηγούς επί περίπου 8 s. Με προσφερόμενη αναγνωσιμότητα 300 m, το μήνυμα αντίστοιχα εκτίθεται επί περίπου 12 s. Επισημαίνεται ότι, η απόσταση κατά την οποία ένα μήνυμα δεν είναι αναγνώσιμο, μπορεί να περιορίζεται σε 85-130 m, ανάλογα με τον αριθμό των λωρίδων της οδού και τη θέση της πινακίδας στο πλευρό της οδού ή ανάλογα με το ύψος τοποθέτησης της πινακίδας πάνω από το οδόστρωμα. Σε όλες τις περιπτώσεις επιδιώκεται να δίνεται τόσος χρόνος έκθεσης του μηνύματος ώστε ο οδηγός να μπορεί να το διαβάσει δύο φορές.

Ο μέγιστος αριθμός φάσεων για την έκθεση μηνύματος θα πρέπει να είναι δύο. Η πλέον αποτελεσματική μορφή παρουσίασης μεταβλητού μηνύματος είναι η μία φάση, στην οποία εμφανίζονται το πολύ τρεις μονάδες πληροφορίας, αλλά όταν απαιτούνται μόνο δύο, η κάθε μία πρέπει να διατυπώνεται έτσι ώστε ακόμη και μόνη της, να γίνεται κατανοητή. Σε υψηλές ταχύτητες (90 km/h), ένας οδηγός, μπορεί να έχει μόνο 2,8 έως 4,6 s για να διαβάσει ένα μήνυμα σε πλευρική ΠΜΜ, ανάλογα με την προσφερόμενη απόσταση αναγνωσιμότητας. Γι' αυτό το λόγο, τα μηνύματα θα πρέπει να περιορίζονται σε μία φάση για υψηλές ταχύτητες κυκλοφορίας.

Μέρος 1: Πληροφοριακή Σήμανση**(6) Πολυ-πινακίδες**

Είναι ειδικές πινακίδες με στοιχεία διατομής πρίσματος (πρισματικές) ή τεχνολογίας LED, ή συνδυασμός και των δυο, ή συνδυασμός αυτών με πινακίδες σταθερού περιεχομένου. Αυτές τοποθετούνται σε πρόβολο ή γέφυρα σήμανσης, περίπου 900 m πριν από την είσοδο της σήραγγας ή το σημείο εκτροπής κυκλοφορίας. Στις πρισματικές πινακίδες το υπόβαθρο, εκτός του απεικονιζόμενου σήματος, είναι λευκού χρώματος. Οι ενδείξεις των πινακίδων είναι:

- Αναγγελία διπλής κυκλοφορίας (K-24):
Χρησιμοποιείται σε περίπτωση εκτροπής της κυκλοφορίας στο αντίθετο ρεύμα, λόγω διακοπής του κυρίου ρεύματος.
- Προσοχή κίνδυνος (K-25):
Χρησιμοποιείται γενικότερα για αναγγελία κινδύνου εντός ή εκτός σήραγγας.
- Σβηστή πινακίδα (χωρίς μήνυμα).

Οι διαστάσεις των πινακίδων πρέπει να είναι τέτοιες, ώστε τα σήματα να έχουν περίπου τη διάσταση των αντίστοιχων συμβατικών πινακίδων σύμφωνα με τις απαιτήσεις του EN 12966.

(7) Εξοπλισμός επισήμανσης εκτάκτων συμβάντων

Ο εξοπλισμός που περιγράφεται στα προηγούμενα χρησιμοποιείται και στην περίπτωση που απαιτείται μείωση ταχύτητας πριν από εκτροπή λωρίδας(ων) κυκλοφορίας, λόγω συμβάντος ή έργων συντήρησης κτλ.

Για την ομαλή επιβράδυνση των οχημάτων εγκαθίσταται σήμανση (ανά 300 m) για τη σταδιακή μείωση της ταχύτητάς των και συγκεκριμένα:

- Σε πρώτο επίπεδο, στα 900 m πριν από το φωτεινό σηματοδότη, που βρίσκεται πλησίον της εισόδου της σήραγγας, τοποθετείται σύστημα προειδοποιητικών σηματοδοτών κίτρινου (κατά την ορολογία του ΚΟΚ) χρώματος που λειτουργούν ως αναλάμποντες.
- Σε δεύτερο επίπεδο, στα 600 m πριν από το φωτεινό σηματοδότη, τοποθετείται πληροφοριακή πινακίδα μεταβλητού μηνύματος, που ενημερώνει για την αιτία της επιβράδυνσης.
- Σε τρίτο επίπεδο, στα 300 m πριν από το φωτεινό σηματοδότη, τοποθετείται η πινακίδα στην οποία αναγράφεται το επιβαλλόμενο όριο ταχύτητας.

20.4 Διατάξεις Εκτροπής Κυκλοφορίας

Οι διατάξεις εκτροπής κυκλοφορίας (ΔΕΚ) προβλέπονται για την εκτροπή και διοχέτευση της κυκλοφορίας στο άλλο ρεύμα στις περιπτώσεις:

- εκτέλεσης εργασιών συντήρησης ή παρουσίας περιστατικού έκτακτης ανάγκης,
- ανίχνευσης υπερύψηλων οχημάτων.

Οι διατάξεις εκτροπής κυκλοφορίας πρέπει να μελετώνται παράλληλα με το κυρίως έργο, να σχεδιάζονται για ταχύτητα μελέτης 80 km/h και να εξυπηρετούν όλους τους δυνατούς

Μέρος 1: Πληροφοριακή Σήμανση

συνδυασμούς διαδρομών εκτροπής των οχημάτων. Ο έλεγχος του μήκους ορατότητας και των άλλων κριτηρίων ασφαλείας κατά την προσέγγιση σε ΔΕΚ πρέπει να γίνεται με την ταχύτητα V_{85} του οδικού τμήματος που προηγείται.

Οι διατάξεις εκτροπής κυκλοφορίας πρέπει να χωροθετούνται εκατέρωθεν της σήραγγας, κατά προτίμηση κοντά στα στόμια, εφόσον τα γεωμετρικά χαρακτηριστικά του έργου, και ιδιαίτερα η υψομετρική θέση των δύο κλάδων, το επιτρέπουν.

Στην περίπτωση αλληλουχίας σηράγγων, η χωροθέτηση των ΔΕΚ θα εξετάζεται κατά περίπτωση σύμφωνα με τα σενάρια ελέγχου της κυκλοφορίας.

Σε περίπτωση που προβλέπεται και αναστροφή οχημάτων, πρέπει να εξασφαλίζεται ελάχιστο πλάτος καταστρώματος 30 m. Η τυχόν απαιτούμενη διαπλάτυνση θα πρέπει να γίνεται κατά προτίμηση μονόπλευρα, δεξιά πριν από τη σήραγγα.

Κατά την «κανονική λειτουργία» του αυτοκινητοδρόμου, οι διατάξεις εκτροπών κυκλοφορίας αποκλείονται από την κυκλοφορία ή τη στάθμευση οχημάτων με κατάλληλα συστήματα ασφαλείας (αφαιρετά στηθαία ασφαλείας, αντανakλαστικοί κώνοι, κτλ.).

20.5 Πληροφοριακή Σήμανση Ανισόπεδων Κόμβων που γειτνιάζουν με Σήραγγες

Κατά τη μελέτη ενός οδικού έργου θα πρέπει να αποφεύγεται η χωροθέτηση ανισόπεδων κόμβων σε μικρή απόσταση από σήραγγες. Σε περίπτωση που αυτό δεν είναι δυνατόν, τότε, κατά την εκπόνηση της μελέτης της σήμανσης του ανισόπεδου κόμβου, θα πρέπει να τηρούνται οι κανόνες:

- (1) Οι προειδοποιητικές πινακίδες θα πρέπει να τοποθετούνται εκτός της σήραγγας, ακόμη και αν αυτό δημιουργεί αποκλίσεις από τις οδηγίες σε σχέση με την ενδεικνυόμενη απόσταση των πινακίδων από τον κόμβο. Έτσι, οι πληροφοριακές πινακίδες του κόμβου, που τοποθετούνται στις αποστάσεις 2 000 m, 1 000 m και 500 m πριν από αυτόν, επιτρέπεται να τοποθετηθούν αντίστοιχα στα 1 500 έως 3 000 m, 750 έως 2 000 m και 300 έως 750 m (αναγράφοντας όμως την πραγματική απόσταση μέχρι τον κόμβο), εφόσον τα προαναφερόμενα οδηγούν στη τοποθέτησή τους εκτός της σήραγγας και δεν προκαλούν προβλήματα στη σήμανσή της.
- (2) Η σήμανση για τη σήραγγα δεν τροποποιείται.
- (3) Σε περίπτωση που δεν είναι δυνατή η τοποθέτηση της πληροφοριακής σήμανσης του ανισόπεδου κόμβου εκτός της σήραγγας, θα πρέπει:
 - α. η τοποθέτηση της πληροφοριακής σήμανσης γίνεται σε τέτοια θέση ώστε να μην επηρεάζει τη λειτουργία των Η/Μ εγκαταστάσεων (ιδιαίτερα του συστήματος εξαερισμού) και την ορατότητα προς την υπόλοιπη σήμανση (συνήθη και ειδική) της σήραγγας,
 - β. το ύψος των χαρακτήρων των αναγραφών στις πινακίδες να προσαρμόζονται στο μέγιστο επιτρεπόμενο όριο ταχύτητας εντός της σήραγγας, το οποίο είναι συνήθως μικρότερο του αντίστοιχου ορίου των υπαίθριων τμημάτων,
 - γ. οι αναγραφές μπορεί να περιορίζονται μόνον στους προορισμούς της εξερχόμενης κατεύθυνσης,

Μέρος 1: Πληροφοριακή Σήμανση

- δ. εφόσον απαιτείται η βελτίωση της ευκρίνειας των πληροφοριακών πινακίδων αυτή επιτυγχάνεται με τη χρήση εξωτερικού ή εσωτερικού φωτισμού των πινακίδων.
- (4) Εφόσον η ορατότητα για τα οχήματα που εξέρχονται από τη σήραγγα, συμβαίνει να είναι περιορισμένη τότε, η πινακίδα αναγγελίας κατεύθυνσης πριν από τον κόμβο (σημείο αναφοράς ΣΑ1 των σχετικών Οδηγιών) μπορεί οριακά να μετακινηθεί έως την αιχμή της διαχωριστικής νησίδας.

20.6 Τυπικές Διαμορφώσεις ΔΕΚ και ΑΥΟ – Νέες Πινακίδες – Εξοπλισμός Σηράγγων

Στη συνέχεια ακολουθούν σχήματα τυπικών διαμορφώσεων Διατάξεων Εκτροπών Κυκλοφορίας (ΔΕΚ) και Ανίχνευσης Υπερύψηλων Οχημάτων (ΑΥΟ), καθώς και ορισμένων πληροφοριακών πινακίδων, οι οποίες σήμερα δεν περιλαμβάνονται στον ισχύοντα Κώδικα Οδικής Κυκλοφορίας.

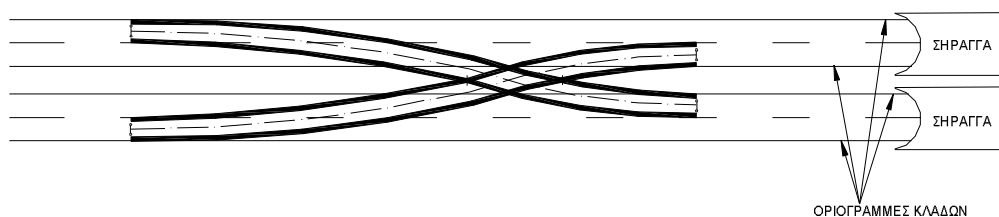

Βασικές αρχές συστήματος:

- Η κυκλοφορία θα πρέπει να εκτρέπεται στη δεξιά λωρίδα κυκλοφορίας με κατάλληλα μέτρα διαχείρισης της κυκλοφορίας (που πρέπει να είναι προετοιμασμένα για ενεργοποίηση) πριν από τη θέση έναρξης της ΔΕΚ.
- Σχετική σήμανση θα επιβάλλει μείωση της ταχύτητας των οχημάτων.

Σχήμα 20.6-1: Διαμόρφωση εκτροπών κυκλοφορίας εκατέρωθεν σήραγγας

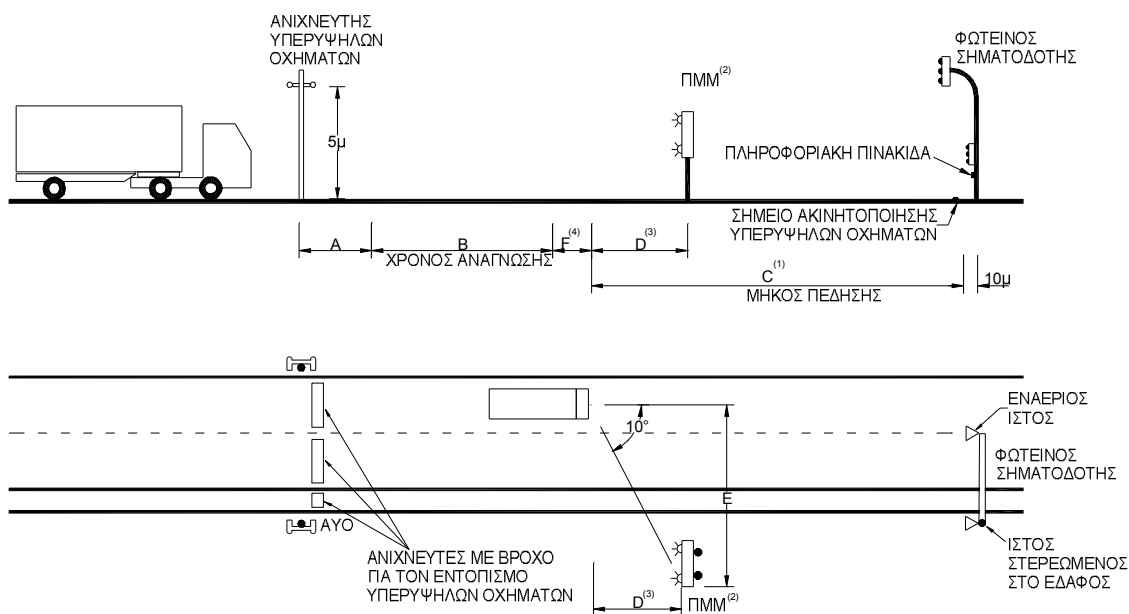

Τιμές χαρακτηριστικών αποστάσεων ανάλογα με ταχύτητα μελέτης

Ταχύτητα μελέτης [km/h]	Αποστάσεις [m]		
	A	B	C ⁽¹⁾
120	33	133	245
100	28	111	170
80	22	89	110
60	18	70	90

Επεξηγήσεις:

- (1) Οι αποστάσεις της στήλης C ισχύουν για «Απόσταση στάσης» με κλίση 0% (βλ. ΟΜΟΕ-Χ, Πίνακας 11-1). Οι αποστάσεις αυτές είναι οι ελάχιστες και αυξάνονται σε κατωφέρεια, (βλ. ΟΜΟΕ-Χ, Σχήμα 10-1).
- (2) Μήνυμα ΠΜΜ (Πιννακίδα Μεταβλητού Μηνύματος) και προειδοποιητικά αναλάμποντα φώτα ενεργοποιούνται με τη χρήση δίδυμων υπέρυθρων αισθητήρων.
- (3) $D=5,7E$ ή $E \cot 10^\circ$
- (4) $F=(A+B+D)/3$

Σχήμα 20.6-2: Διάταξη ελέγχου υπερύψηλων οχημάτων

Μέρος 1: Πληροφοριακή Σήμανση

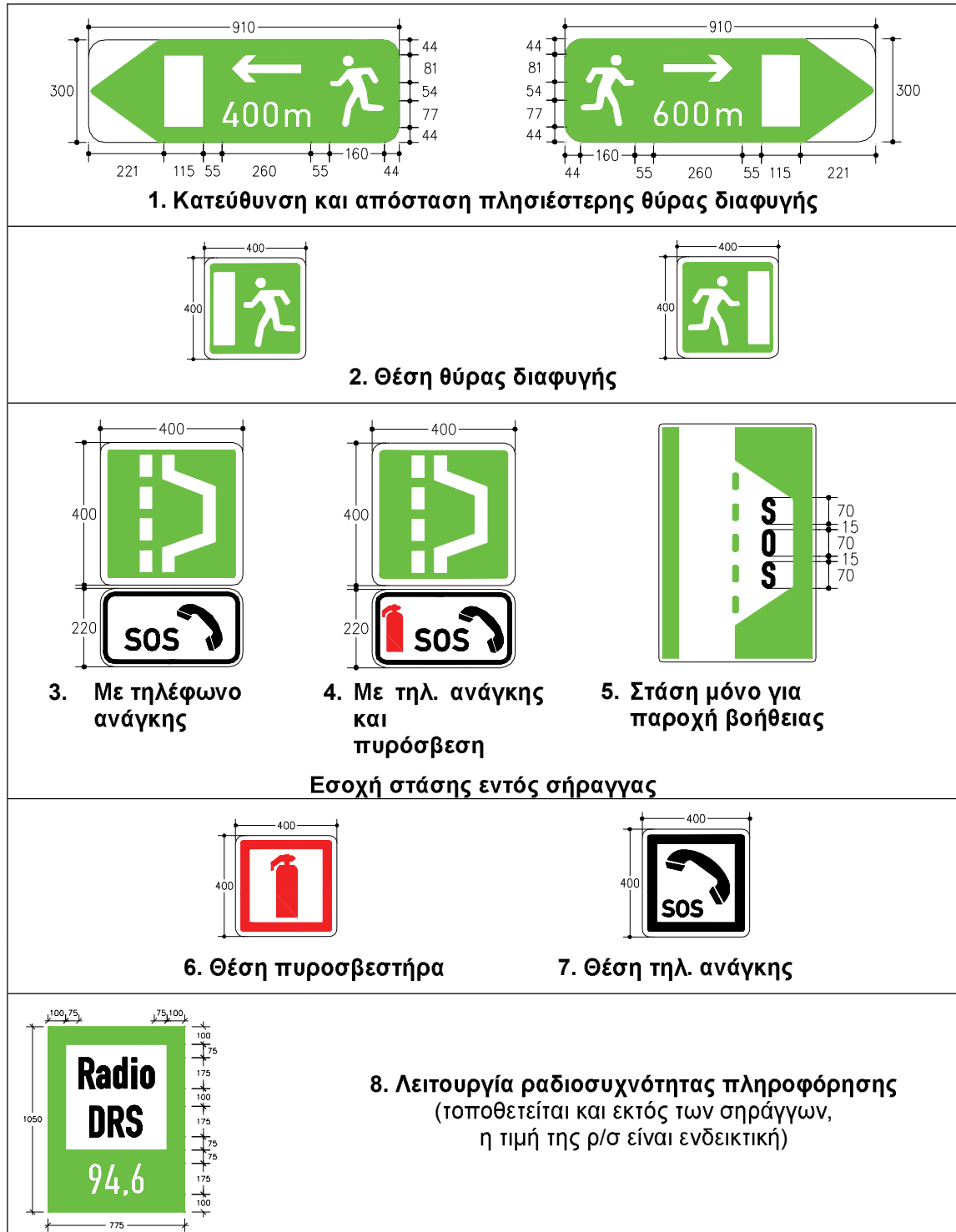

Σχήμα 20.6-3: Πληροφοριακές πινακίδες εντός σήραγγων

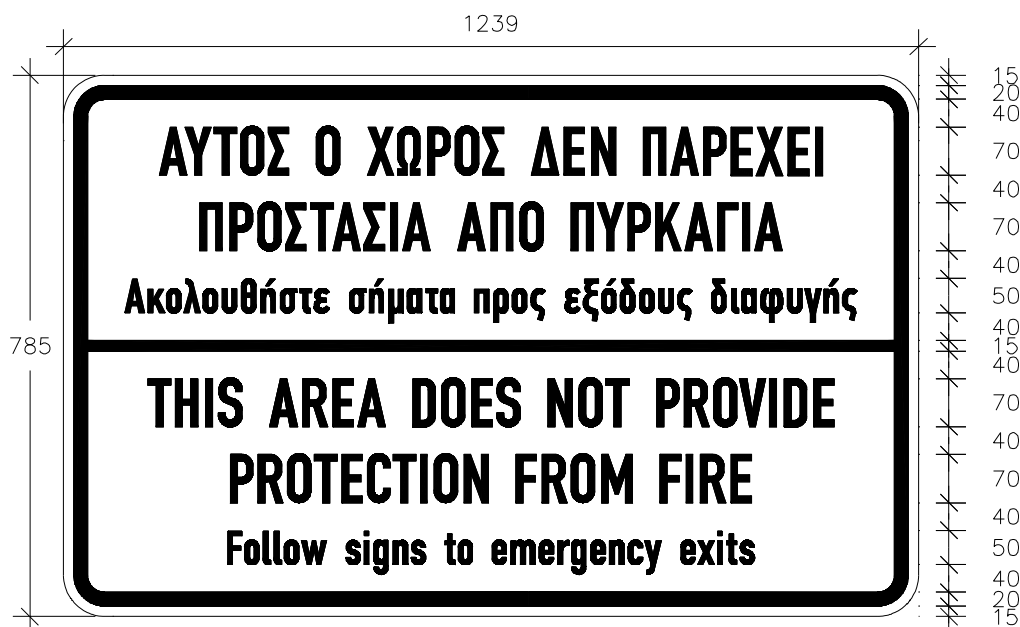

Σχήμα 20.6-4: Πινακίδα τοποθετούμενη σε εσοχές της σήραγγας όπου δεν προσφέρεται προστασία από πυρκαγιά. (Το υπόβαθρο είναι από αντανακλαστική μεμβράνη τύπου II χρώματος λευκού, οι αναγραφές με χαρακτήρες από μεμβράνη χρώματος μαύρου).

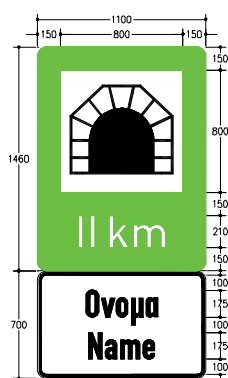



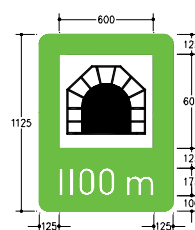





Δύο πινακίδες τοποθετούμενες στην όψη της εισόδου σηράγγων που πληροφορούν για το μήκος (σε km ακέραια ή με ένα δεκαδικό ψηφίο αν χρειάζεται π.χ. 2,6) και το όνομα της σήραγγας. Χρησιμοποιείται η στενή γραφή προκειμένου γενικά να περιορίζεται το μήκος της πινακίδας με το όνομα.

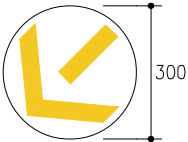

Αφορά σήραγγες $L > 3$ km. Πινακίδα τοποθετούμενη εντός των σηράγγων κάθε 1 km μετά την είσοδο, η οποία πληροφορεί για την απόσταση (από τη θέση της) μέχρι την έξοδο. Η απόσταση στρογγυλεύεται στα επόμενα 10 m.

Σχήμα 20.6-5: Πινακίδες εκτός και εντός σήραγγας

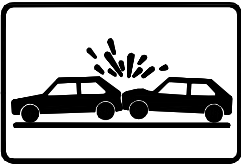
Μέρος 1: Πληροφοριακή Σήμανση

 <p>1.α Εκτροπή στην αριστερή λωρίδα</p>	 <p>1.β Εκτροπή στη δεξιά λωρίδα</p>	 <p>1.γ Λωρίδα σε λειτουργία</p>	 <p>1.δ Λωρίδα κλειστή</p>
<p>Ενδείξεις φωτεινού σηματοδότη (ενός πεδίου) πάνω από κάθε λωρίδα κυκλοφορίας</p>			
 <p>2. Μήνυμα κινδύνου</p>		 <p>3. Μήνυμα κυκλοφ. συμφόρησης</p>	
 <p>4. Μήνυμα ατυχήματος</p>		 <p>5. Μήνυμα πυρκαγιάς</p>	

Σχήμα 20.6-6: Πινακίδες μεταβλητού μηνύματος

Γενική Γραμματεία
Δημοσίων Έργων

Οδηγίες Μελετών Οδικών Έργων
Κατακόρυφη Σήμανση Αυτοκινητοδρόμων (ΟΜΟΕ - ΚΣΑ)

Μέρος 1: Πληροφοριακή Σήμανση

20.7 Ελάχιστες απαιτήσεις σε εξοπλισμό για την ασφάλεια των σηράγγων

Ανάλογα με τον κυκλοφοριακό φόρτο (ΕΜΗΚ 30^{ου} έτους λειτουργίας) τον οποίο προβλέπεται να εξυπηρετεί μια σήραγγα και ανάλογα με το μήκος της, καθορίζονται οι απαιτήσεις που πρέπει να πληρούνται για την ασφάλεια, όπως συγκεκριμένα ορίζεται στο ΠΔ 230/ΦΕΚ Α/264/23-11-07 με το οποίο ενσωματώθηκε στο εθνικό δίκαιο η Οδηγία 2004/54/ΕΚ του Ευρωπαϊκού Κοινοβουλίου και του Συμβουλίου της 29^{ης} Απριλίου 2004, η οποία καθορίζει τις ελάχιστες απαιτήσεις ασφάλειας για τις σήραγγες του Διευρωπαϊκού Οδικού Δικτύου.

Μέρος 1: Πληροφοριακή Σήμανση

Σήμανση σε πρωτεύοντα ανισόπεδο κόμβο με οδόστρωμα 4-ιχνης διατομής
Συμπλήρωμα παραγρ.10.4.4

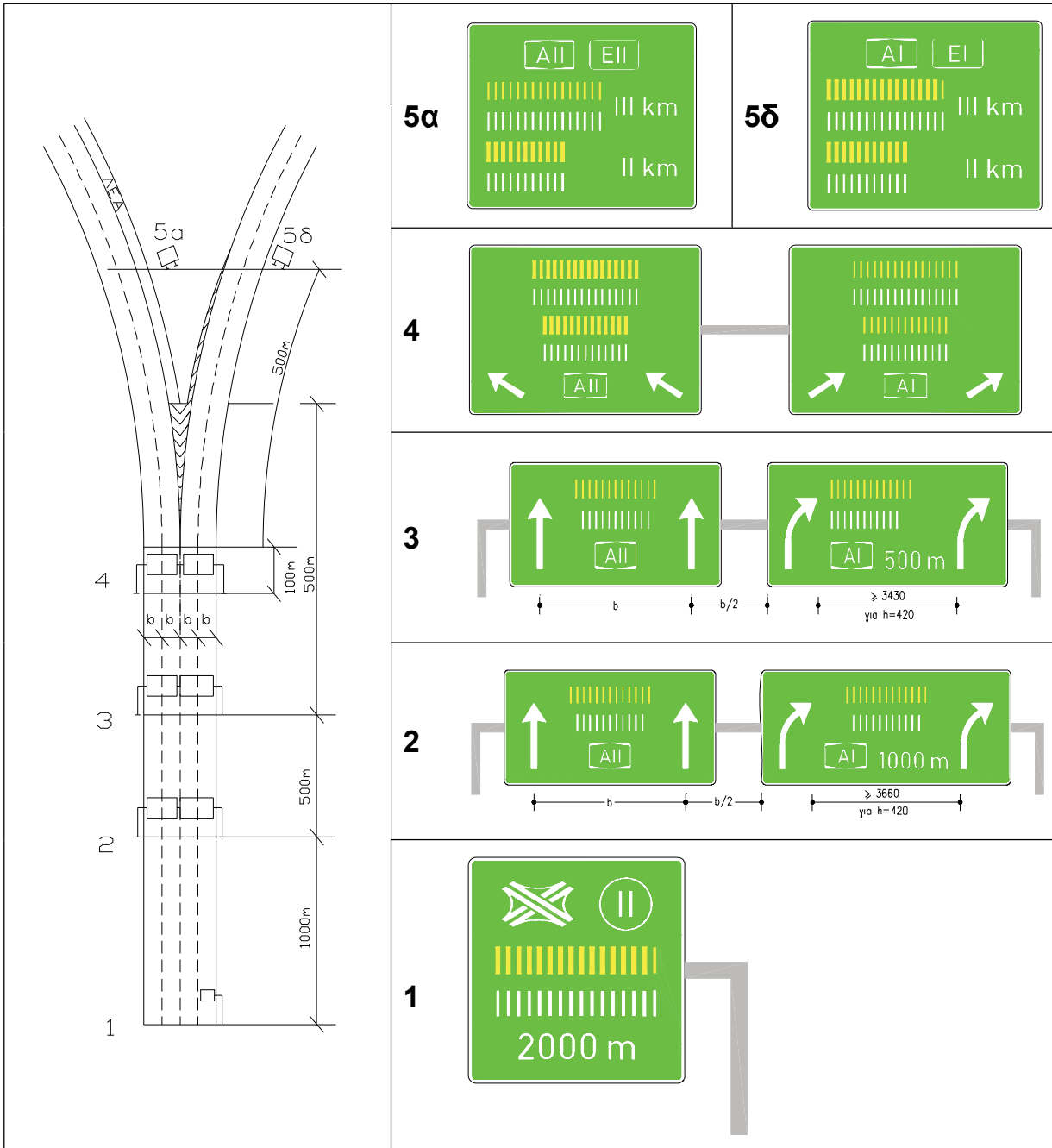

b: τα πλάτη των λωρίδων κυκλοφορίας

Γενική Γραμματεία
Δημοσίων Έργων

Οδηγίες Μελετών Οδικών Έργων
Κατακόρυφη Σήμανση Αυτοκινητοδρόμων (ΟΜΟΕ - ΚΣΑ)
Μέρος 1: Πληροφοριακή Σήμανση

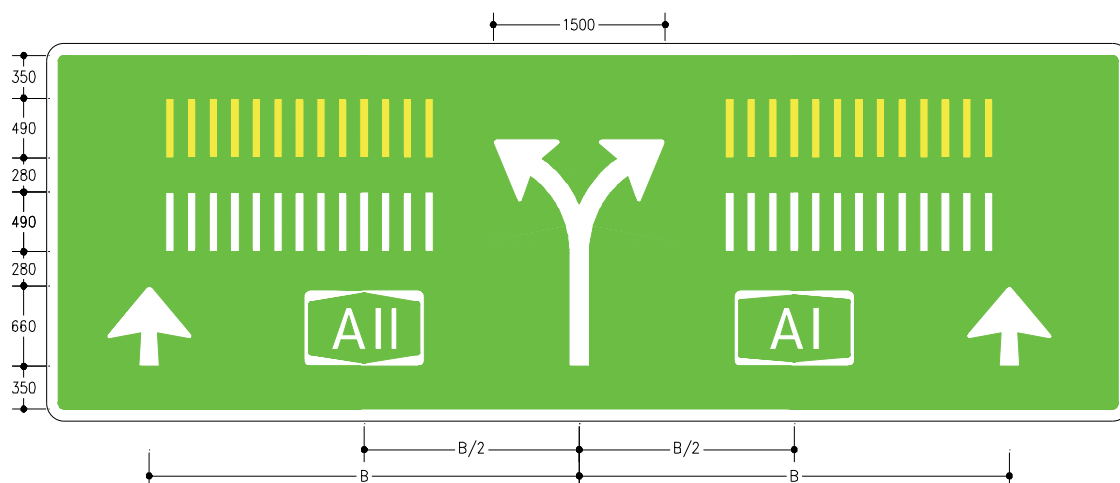

Η πινακίδα δυνατών κατευθύνσεων, που τοποθετείται στις θέσεις 2 και 3, οι οποίες αναφέρονται στην παράγραφο 10.4.4, δεν επιτρέπεται να χρησιμοποιείται σε νέες κατασκευές

21. ΕΛΕΓΧΟΣ ΧΩΡΟΘΕΤΗΣΗΣ & ΣΧΕΔΙΑΣΗΣ ΠΙΝΑΚΙΔΩΝ

Οι Υπηρεσίες που επιβλέπουν, είτε τη μελέτη σήμανσης, είτε την κατασκευή και εγκατάσταση των πληροφοριακών πινακίδων, προκειμένου να εγκρίνουν τις αντίστοιχες εργασίες, οφείλουν να ελέγχουν και βεβαιώνουν εγγράφως τη συμμόρφωση της σχεδίασης των πινακίδων με τις ΟΜΟΕ-ΚΣΑ, Τεύχος 6 (Μέρη 1, 2, 4, 5, 6 και 7), καθώς και τις ΟΜΟΕ-ΣΕΕΟ, Τεύχος 7. Σκοπός είναι, αφενός να διασφαλίζεται η ομοιομορφία της σήμανσης με την εφαρμογή των συγκεκριμένων κανόνων, που ορίζονται στις ΟΜΟΕ-ΚΣΑ και ΟΜΟΕ-ΣΕΕΟ, αφετέρου να επιβάλλεται έμμεσα ο σεβασμός στην αξιοπιστία της πληροφορίας που παρέχει η σήμανση.

Προκειμένου να εγκριθεί μια μελέτη σήμανσης, τα σχέδια των πληροφοριακών πινακίδων, θα πρέπει να έχουν παραχθεί σε ψηφιακή μορφή, έτοιμες να δοθούν στον κατασκευαστή των πινακίδων του αναδόχου κατασκευής του έργου.

Εφόσον τα σχέδια των πινακίδων έχουν παραχθεί με τη βοήθεια λογισμικού, τότε μπορεί να ελέγχεται συνοπτικά η αξιοπιστία του λογισμικού, με την εκτύπωση όλων των τυπικών πινακίδων σήμανσης των ΟΜΟΕ-ΚΣΑ. Αλλιώς για να γίνει αξιόπιστος έλεγχος της συμμόρφωσης των σχεδιασμένων πινακίδων θα πρέπει ο μελετητής να εκτυπώσει και υποβάλλει τα σχέδια όλων των πινακίδων του έργου, με παρουσίαση της λεπτομερούς διαστασιολόγησης, όπως αυτή υποδεικνύεται στις ΟΜΟΕ-ΚΣΑ, §10 (π.χ. Σχήματα 1 έως 13).

Σημειώνεται ότι, η χρήση λογισμικού CAD με το οποίο σχεδιάζεται η κάθε μια αναγραφή και στη συνέχεια αυτή τοποθετείται (δια χειρός του χειριστή) στη θέση που προβλέπεται από τις τυπικές διατάξεις πινακίδων, δεν αποτελεί αξιόπιστη διαδικασία, οπότε απαιτείται λεπτομερής έλεγχος σε κάθε μια πινακίδα χωριστά. Ο εν λόγω έλεγχος θα γίνεται με συμπλήρωση τυποποιημένου αναλυτικού εντύπου, με την ενδεικτική μορφή που παρουσιάζεται στον επόμενο πίνακα.

Γενική Γραμματεία
Δημοσίων ΈργωνΟδηγίες Μελετών Οδικών Έργων
Κατακόρυφη Σήμανση Αυτοκινητοδρόμων (ΟΜΟΕ - ΚΣΑ)**Μέρος 1: Πληροφοριακή Σήμανση****Πίνακας: Έλεγχος και βεβαίωση συμμόρφωσης με ΟΜΟΕ-ΚΣΑ**

Τμήμα οδού: ΧΘ έως

#	Αντικείμενο ελέγχου	Αναφορά		Συμμόρφωση		
		ΟΜΟΕ	§	ΝΑΙ	ΟΧΙ	Παρατηρήσεις
1	Χωροθέτηση πινακίδων					
	Εφαρμόζονται οι κανόνες για τις θέσεις εγκατάστασης των πινακίδων:					
1.1	στην περιοχή του εξεταζόμενου κόμβου;	ΚΣΑ	§4, 5			
1.2	στην περιοχή παρόδιας εγκατάστασης;	ΚΣΑ	§12			
1.3	στην περιοχή υποχρεωτικής παράκαμψης	ΚΣΑ	§13			
1.4	στην περιοχή αστυνομικού σταθμού;	ΚΣΑ	§14			
2	Σχεδίαση πινακίδων					
	Εφαρμόζονται οι κανόνες διαμόρφωσης:					
2.1	χαρακτήρων;	ΚΣΑ	§6, 7			
2.2	συμβόλων και εμβλημάτων;	ΚΣΑ	§8			
2.3	περιγράμματος και αποστάσεων;	ΚΣΑ	§9			
2.4	εφαρμόζονται οι τυπικές διατάξεις πινακίδων;	ΚΣΑ	§10			
2.5	εφαρμόζονται οι τυπικές διατάξεις πινακίδων στο εσωτερικό χώρο στάθμευσης;	ΚΣΑ	§11, 12			
2.6	υποχρεωτικές παρακάμψεις;	ΚΣΑ	§13			
2.7	αστυνομικούς σταθμούς;	ΚΣΑ	§14			
2.8	υπόδειξη θέσης τηλεφώνου SOS;	ΚΣΑ	§15			
3	Λοιπά στοιχεία σήμανσης					
	Εφαρμόζονται οι κανόνες σήμανσης που αφορούν:					
3.1	σε οδούς που οδηγούν σε αυτοκινητόδρομο;	ΚΣΑ	§16			
3.2	σε θέσεις υπόδειξης αρχής και τέλους του αυτοδρόμου;	ΚΣΑ	§17			
3.3	σε θέσεις ποταμών, αεροδρομίων, χιλιομετρικών πινακίδων, πλατυσμάτων στάθμευσης;	ΚΣΑ	§18			
3.4	σε αστικούς αυτοκινητοδρόμους;	ΚΣΑ	§19			
3.5	σε οδικές σήραγγες;	ΚΣΑ	§20			
3.6	στο πλάτος περιγράμματος πινακίδων;					
3.7	στη στρογγύλευση όλων των γωνιών των πινακίδων ;					

Βεβαιώνεται ο έλεγχος της συμμόρφωσης με ΟΜΟΕ-ΚΣΑ ημερομηνία

Ο επιβλέπων Υπογραφή..... όνομα.....

Γενική Γραμματεία
Δημοσίων Έργων



Οδηγίες Μελετών Οδικών Έργων
Κατακόρυφη Σήμανση Αυτοκινητοδρόμων (ΟΜΟΕ - ΚΣΑ)

Μέρος 1: Πληροφοριακή Σήμανση





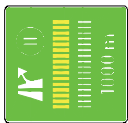

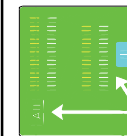
ΠΑΡΑΡΤΗΜΑ Ι

Κατάλογος πληροφοριακών πινακίδων

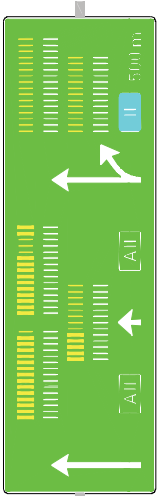



Μέρος 1: Πληροφοριακή Σήμανση

Πινακίδα	Περιγραφή	Σημείωση	Βλέπε
Π-80.1 	Πλευρική πινακίδα αναγγελίας προσέγγισης, σε δευτερεύοντα ανισόπεδο κόμβο	Πρέπει να είναι πλήρως αντανακλαστική. Τύπος αντανακλαστικής μεμβράνης: ≥II	Σχήμα 1
Π-80.2 	Πινακίδα αναγγελίας προσέγγισης, σε πρόβολο, σε δευτερεύοντα ανισόπεδο κόμβο	Πρέπει να είναι πλήρως αντανακλαστική. Τύπος αντανακλαστικής μεμβράνης: III	Σχήμα 2
Π-80.3 	Πινακίδα αναγγελίας προσέγγισης, σε γέφυρα σήμανσης, σε δευτερεύοντα ανισόπεδο κόμβο	Πρέπει να είναι πλήρως αντανακλαστική. Τύπος αντανακλαστικής μεμβράνης: III	Σχήμα 3
Π-81.1 	Πλευρική πινακίδα αναγγελίας δυνατών κατευθύνσεων, σε δευτερεύοντα ανισόπεδο κόμβο	Πρέπει να είναι πλήρως αντανακλαστική. Τύπος αντανακλαστικής μεμβράνης: ≥II	Σχήμα 4



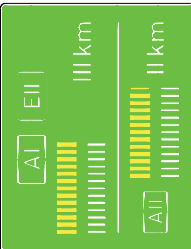

Μέρος 1: Πληροφοριακή Σήμανση

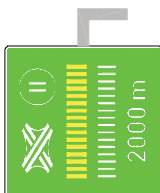
Πινακίδα	Περιγραφή	Σημείωση	Βλέπε
 <p>Π-81.2</p>	Πινακίδα αναγγελίας δυνατών κατευθύνσεων, σε γέφυρα σήμανσης, σε δευτερεύοντα ανισόπεδο κόμβο	Πρέπει να είναι πλήρως αντανακλαστική Τύπος αντανακλαστικής μεμβράνης: III	Σχήμα 5
 <p>Π-82.1</p>	Πλευρική πινακίδα εξόδου (κατευθύνσεων), σε δευτερεύοντα ανισόπεδο κόμβο	Πρέπει να είναι πλήρως αντανακλαστική Τύπος αντανακλαστικής μεμβράνης: ≥II	Σχήμα 7
 <p>Π-82.2</p>	Πινακίδα εξόδου (κατευθύνσεων), σε πρόβολο, σε δευτερεύοντα ανισόπεδο κόμβο	Πρέπει να είναι πλήρως αντανακλαστική Τύπος αντανακλαστικής μεμβράνης: III	Σχήμα 8
 <p>Π-82.3</p>	Πινακίδες κατευθύνσεων, σε γέφυρα σήμανσης (δευτερεύων ή πρωτεύων ανισόπεδος κόμβος)	Πρέπει να είναι πλήρως αντανακλαστική Τύπος αντανακλαστικής μεμβράνης: III	Σχήματα 9 και 22
 <p>Π-82.3α</p>			Σχήματα 10 και 23
 <p>Π-82.3β</p>			Σχήματα 11 και 24

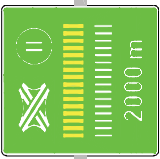

Μέρος 1: Πληροφοριακή Σήμανση

Πινακίδα	Περιγραφή	Σημείωση	Βλέπε
Π-83 	Πινακίδα μορφής βέλους «Εξόδος»	Πρέπει να είναι πλήρως αντανακλαστική Τύπος αντανακλαστικής μεμβράνης: ≥II	Σχήμα 12
Π-84 	Επιβεβαιωτική πινακίδα αποστάσεων Προορισμοί επί του ίδιου αυτοκινητοδρόμου	Πρέπει να είναι πλήρως αντανακλαστική Τύπος αντανακλαστικής μεμβράνης: ≥II	Σχήμα 13
Π-84α 	Προορισμοί επί διαφορετικών αυτοκινητοδρόμων		
Π-80.4 	Πινακίδα αναγγελίας προσέγγισης, σε πρωτεύοντα ανισόπεδο κόμβο Πλευρική	Πρέπει να είναι πλήρως αντανακλαστική Τύπος αντανακλαστικής μεμβράνης: ≥II	Σχήμα 14
Π-80.5 	Πινακίδα αναγγελίας προσέγγισης, σε πρωτεύοντα ανισόπεδο κόμβο Σε τράβολο	Πρέπει να είναι πλήρως αντανακλαστική Τύπος αντανακλαστικής μεμβράνης: III	Σχήμα 15

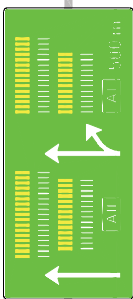
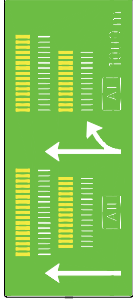

Μέρος 1: Πληροφοριακή Σήμανση

Πινακίδα	Περιγραφή	Σημείωση	Βλέπε
Π-80.6	Πινακίδα αναγγελίας προσέγγισης, σε προτεύοντα ανισόπεδο κόμβο Σε γέφυρα σήμανσης. 	Πρέπει να είναι πλήρους αντανάκλαστική Τύπος αντανάκλαστικής μεμβράνης: III	Σχήμα 16
Π-81.3	Πινακίδα αναγγελίας δυνατών κατευθύνσεων, σε διασταύρωση αυτοκινητοδρόμων Πλευρική 	Πρέπει να είναι πλήρους αντανάκλαστική. Τύπος αντανάκλαστικής μεμβράνης: ≥II	Σχήμα 17
Π-81.3α	Πλευρική 		
Π-81.4	Πινακίδα αναγγελίας δυνατών κατευθύνσεων, σε συμβολή αυτοκινητοδρόμων Πλευρική 	Πρέπει να είναι πλήρους αντανάκλαστική. Τύπος αντανάκλαστικής μεμβράνης: ≥II	Σχήμα 18

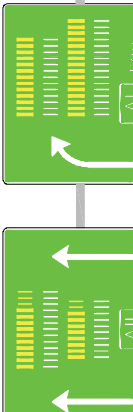
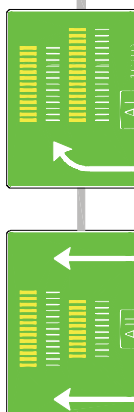

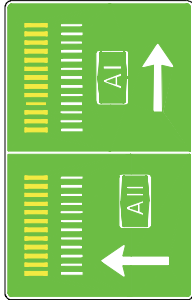
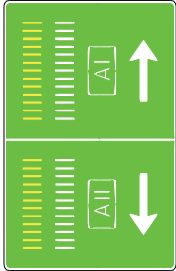
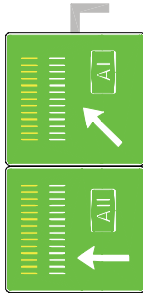

Μέρος 1: Πληροφοριακή Σήμανση

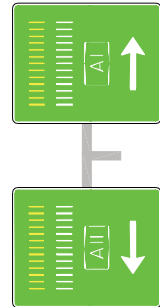
Πινακίδα	Περιγραφή	Σημείωση	Βλέπε
 Π-81.5	Πινακίδα αναγγελίας δυνατών κατευθύνσεων, σε διασταύρωση ή συμβολή αυτοκινητοδρόμων Σε γέφυρα σήμανσης	Πρέπει να είναι πλήρως αντανακλαστική. Τύπος αντανακλαστικής μεμβράνης: III	Σχήμα 19
 Π-81.5α	Σε γέφυρα σήμανσης		
 Π-81.6	Πινακίδα αναγγελίας δυνατών κατευθύνσεων, σε διασταύρωση ή συμβολή αυτοκινητοδρόμων Σε γέφυρα σήμανσης	Πρέπει να είναι πλήρως αντανακλαστική. Τύπος αντανακλαστικής μεμβράνης: III	Σχήμα 20
 Π-81.7	Πινακίδες αναγγελίας δυνατών κατευθύνσεων, σε διασταύρωση ή συμβολή αυτοκινητοδρόμων Η δεξιά πινακίδα σημαίνει αφαίρεση λωρίδας Σε γέφυρα σήμανσης	Πρέπει να είναι πλήρως αντανακλαστική. Τύπος αντανακλαστικής μεμβράνης: III	Σχήμα 21
 Π-81.7α	Σε γέφυρα σήμανσης		

Μέρος 1: Πληροφοριακή Σήμανση

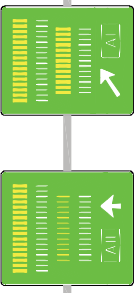

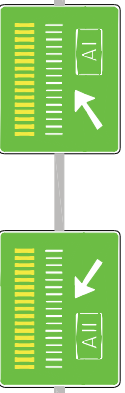
Πινακίδες συνδετήριων κλάδων πρωτευόντων ανισόπεδων κόμβων	Περιγραφή	Σημείωση	Βλέπε
Π-85.1 	Πινακίδα διακλάδωσης Πλευρική	Πρέπει να είναι πλήρως αντανακλαστική. Τύπος αντανακλαστικής μεμβράνης: ≥II	Σχήματα 25 και 26
Π-85.2 	Πλευρική		
Π-86 	Πινακίδες διακλάδωσης Σε πρόβολο	Πρέπει να είναι πλήρως αντανακλαστική. Τύπος αντανακλαστικής μεμβράνης: III	Σχήμα 27
Π-87.1 	Πινακίδες διακλάδωσης Σε διδυμο πρόβολο	Πρέπει να είναι πλήρως αντανακλαστική. Τύπος αντανακλαστικής μεμβράνης: III	Σχήματα 28 και 29
Π-87.2 	Σε διδυμο πρόβολο		

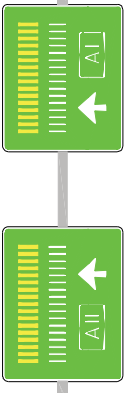
Μέρος 1: Πληροφοριακή Σήμανση

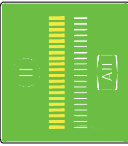







Πινακίδες συνδετήριων κλάδων πρωτεύοντων ανισόπεδων κόμβων	Περιγραφή	Σημείωση	Βλέπε
 Π-88.1	Πινακίδες διακλάδωσης Σε γέφυρα σήμανσης	Πρέπει να είναι πλήρως αντανακλαστική. Τύπος αντανακλαστικής μεμβράνης: III	Σχήμα 30
 Π-88.1α	Πινακίδες διακλάδωσης Σε γέφυρα σήμανσης	Πρέπει να είναι πλήρως αντανακλαστική. Τύπος αντανακλαστικής μεμβράνης: III	Σχήμα 32
 Π-88.2	Πινακίδες διακλάδωσης Σε γέφυρα σήμανσης	Πρέπει να είναι πλήρως αντανακλαστική. Τύπος αντανακλαστικής μεμβράνης: III	Σχήμα 31
 Π-88.3	Πινακίδες διακλάδωσης Σε γέφυρα σήμανσης	Πρέπει να είναι πλήρως αντανακλαστική. Τύπος αντανακλαστικής μεμβράνης: III	Σχήμα 33
 Π-89.1	Πινακίδες ταξινόμησης. Σε γέφυρα σήμανσης	Πρέπει να είναι πλήρως αντανακλαστική. Τύπος αντανακλαστικής μεμβράνης: III	Σχήμα 34

Πινακίδες συνδετήριων κλάδων πρωτευόντων ανισόπεδων κόμβων	Περιγραφή	Σημείωση	Βλέπε
<p>Π-89.2</p> 	<p>Πινακίδες ταξινόμησης Σε γέφυρα σήμανσης</p>	<p>Πρέπει να είναι πλήρως αντανάκλαστική. Τύπος αντανάκλαστικής μεμβράνης: III</p>	<p>Σχήμα 35</p>
<p>Π-80.7</p> 	<p>Πινακίδα αναγγελίας προσέγγισης, σε ελλειπείς συμβολές αυτοκινητοδρόμων</p>	<p>Πρέπει να είναι πλήρως αντανάκλαστική. Τύπος αντανάκλαστικής μεμβράνης: III</p>	<p>Παραγρ. 10.4.3</p>







Μέρος 1: Πληροφοριακή Σήμανση**Πινακίδες γραμμικής ένδειξης αποστάσεων**

Πινακίδα	Περιγραφή	Σημείωση	Βλέπε
 Π-90γ	Πινακίδα γραμμικής ένδειξης της απόστασης των 300 m από το Σ.Α.1 (βλ. ορισμό Σ.Α.1: παραγρ. 4.2.1)	Πρέπει να είναι πλήρως αντακλαστική. Τύπος αντακλαστικής μεμβράνης: ≥II	Παραγρ.10.5
 Π-90β	Πινακίδα γραμμικής ένδειξης της απόστασης των 200 m από το Σ.Α.1	Πρέπει να είναι πλήρως αντακλαστική. Τύπος αντακλαστικής μεμβράνης: ≥II	
 Π-90α	Πινακίδα γραμμικής ένδειξης της απόστασης των 100 m από το Σ.Α.1	Πρέπει να είναι πλήρως αντακλαστική. Τύπος αντακλαστικής μεμβράνης: ≥II	

Μέρος 1: Πληροφοριακή Σήμανση

Πινακίδα	Περιγραφή	Σημείωση	Βλέπε
<p>Π-90.1 Π-90.2 (για τριπήφιο αριθμό)</p> 	Πινακίδα αριθμησης κόμβων με διπήφιο η τριπήφιο αριθμό	Πρέπει να είναι πλήρως αντανακλαστική. Τύπος αντανακλαστικής μεμβράνης: ≥II	Παραγρ. 10.5
<p>Π-79.1</p>  <p>Π-79.2</p> 	Κατευθυντήριες πινακίδες	Πρέπει να είναι πλήρως αντανακλαστική. Τύπος αντανακλαστικής μεμβράνης: III	Σχήματα 36 και 37
<p>Π-31</p> 	Πινακίδα χώρου στάθμευσης	Μικρό μέγεθος (βχυ=450x450) Τύπος αντανακλαστικής μεμβράνης: ≥II	Παραγρ. 11
<p>Π-31.1</p>  <p>Π-31.2</p>  <p>Π-31.3</p>  <p>Π-31.9</p> 	Προειδοποιητικές πινακίδες αναγγελίας για χώρο στάθμευσης	Μεγάλο μέγεθος (βχυ=650x1000) Πρέπει να είναι πλήρως αντανακλαστική. Τύπος αντανακλαστικής μεμβράνης: ≥II	Παραγρ. 11.3



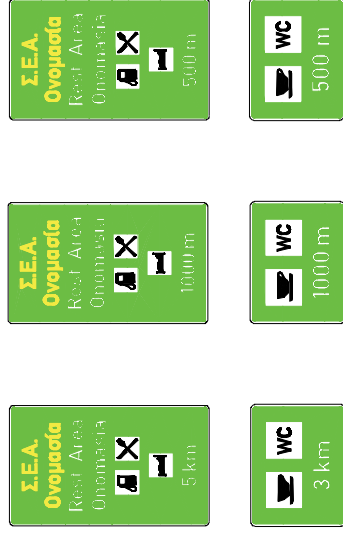









Γενική Γραμματεία Δημοσίων Έργων
 Οδηγίες Μελετών Οδικών Έργων
 Κατακόρυφη Σήμανση Αυτοκινητοδρόμων (ΟΜΟΕ - ΚΣΑ)
Μέρος 1: Πληροφοριακή Σήμανση













Πινακίδα	Περιγραφή	Σημείωση	Βλέπε
Π-31.4  Π-31.5 	Πινακίδα υποδείξης εξόδου προς χώρο στάθμευσης Π-31.4 Πινακίδα υποδείξης πρόσβασης χώρου στάθμευσης Π-31.5	Μεγάλο μέγεθος (βκυ=600x900) Πρέπει να είναι πλήρως αντανακλαστική. Τύπος αντανακλαστικής μεμβράνης: ≥II	Παραγρ. 11.2
Π-31.6α  Π-31.6β  Π-31.7ε  Π-31.8α  Π-31.8β 	Πινακίδες κατεύθυνσης προς τους επιμέρους χώρους στάθμευσης	Μικρό μέγεθος (βκυ=450x675) Τοποθετούνται στο εσωτερικό των κυκλοφοριακών εγκαταστάσεων. Τύπος αντανακλαστικής μεμβράνης: ≥II	Παραγρ. 11.2
	Πινακίδες αναγγελίας για παρόδιες εγκαταστάσεις	Πρέπει να είναι πλήρως αντανακλαστική. Τύπος αντανακλαστικής μεμβράνης: ≥II	Σχήμα 38













Μέρος 1: Πληροφοριακή Σήμανση















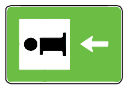





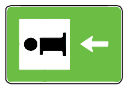

Πινακίδα	Περιγραφή	Σημείωση	Βλέπε
	Πινακίδα εξόδου	Πρέπει να είναι πλήρως αντανακλαστική. Τύπος αντανακλαστικής μεμβράνης: ≥II	Σχήμα 39
	Πινακίδα υποδείξης πρόσβασης αντί του βελοειδούς όταν δε διατίθεται επαρκής χώρος	Πρέπει να είναι πλήρως αντανακλαστική. Τύπος αντανακλαστικής μεμβράνης: ≥II	Σχήμα 41
	Πινακίδα υποδείξης πρόσβασης κατά προτίμηση	Πρέπει να είναι πλήρως αντανακλαστική. Τύπος αντανακλαστικής μεμβράνης: ≥II	Σχήμα 40
	Πινακίδα υποδείξης θέσης αντλιών βενζίνης	Πρέπει να είναι πλήρως αντανακλαστική. Τύπος αντανακλαστικής μεμβράνης: ≥II	Παραγρ. 12.6
	Πινακίδα υποδείξης θέσης αντλιών πετρελαίου	Πρέπει να είναι πλήρως αντανακλαστική. Τύπος αντανακλαστικής μεμβράνης: ≥II	Παραγρ. 12.6

Μέρος 1: Πληροφοριακή Σήμανση













Πινακίδα		Περιγραφή	Σημείωση	Βλέπε
Π-32  Π-32.1  Π-32.2  Π-32.3  Π-32.4  Π-32.5 	Π-33  Π-33.1  Π-33.2  Π-33.3  Π-33.4  Π-33.5 	Πινακίδες υπόδειξης θέσης σταθμού πρώτων βοηθειών	Πρέπει να είναι πλήρως αντανακλαστική. Μικρό μέγεθος. Τύπος αντανακλαστικής μεμβράνης: $\geq II$	Παραγρ. 12.6
		Πινακίδες υπόδειξης θέσης συνεργείου	Πρέπει να είναι πλήρως αντανακλαστική. Τύπος αντανακλαστικής μεμβράνης: $\geq II$	

Πινακίδα		Περιγραφή	Σημείωση	Βλέπε
Π-34 	Π-34.1 	Πινακίδες υπόδειξης θέσης τηλεφώνου	Πρέπει να είναι πλήρους αντανάκλαστική. Μικρό μέγεθος. Τύπος αντανάκλαστικής μεμβράνης \geq II	
Π-34.3 	Π-34.4 			
Π-35 	Π-35.1 	Πινακίδες υπόδειξης θέσης πρατηρίου καυσίμων	Πρέπει να είναι πλήρους αντανάκλαστική. Μικρό μέγεθος. Τύπος αντανάκλαστικής μεμβράνης \geq II	
Π-35.3 	Π-35.4 			
Π-34.2 	Π-34.5 			
Π-35.2 	Π-35.5 			

Πινακίδα		Περιγραφή	Σημείωση	Βλέπε
Π-36		Πινακίδες υπόδειξης θέσης ξενοδοχείου (δυνατότητα διανυκτέρευσης)	Πρέπει να είναι πλήρως αντανάκλαστική. Μικρό μέγεθος. Τύπος αντανάκλαστικής μεμβράνης: \geq II	Παραγρ. 12.6
Π-36.1				
Π-36.2		Πινακίδες υπόδειξης θέσης εστιατορίου (δυνατότητα φαγητού)	Πρέπει να είναι πλήρως αντανάκλαστική. Μικρό μέγεθος. Τύπος αντανάκλαστικής μεμβράνης: \geq II	Παραγρ. 12.6
Π-36.3				
Π-36.4		Πινακίδες υπόδειξης θέσης εστιατορίου (δυνατότητα φαγητού)	Πρέπει να είναι πλήρως αντανάκλαστική. Μικρό μέγεθος. Τύπος αντανάκλαστικής μεμβράνης: \geq II	Παραγρ. 12.6
Π-36.5				
Π-37		Πινακίδες υπόδειξης θέσης εστιατορίου (δυνατότητα φαγητού)	Πρέπει να είναι πλήρως αντανάκλαστική. Μικρό μέγεθος. Τύπος αντανάκλαστικής μεμβράνης: \geq II	Παραγρ. 12.6
Π-37.1				
Π-37.2		Πινακίδες υπόδειξης θέσης εστιατορίου (δυνατότητα φαγητού)	Πρέπει να είναι πλήρως αντανάκλαστική. Μικρό μέγεθος. Τύπος αντανάκλαστικής μεμβράνης: \geq II	Παραγρ. 12.6
Π-37.3				
Π-37.4		Πινακίδες υπόδειξης θέσης εστιατορίου (δυνατότητα φαγητού)	Πρέπει να είναι πλήρως αντανάκλαστική. Μικρό μέγεθος. Τύπος αντανάκλαστικής μεμβράνης: \geq II	Παραγρ. 12.6
Π-37.5				

Πινακίδα		Περιγραφή	Σημείωση	Βλέπε														
<p>Π-38</p> 	<p>Π-38.1</p> 	Πινακίδες υπόδειξης θέσης αναψυκτηρίου	Πρέπει να είναι πλήρους αντανάκλαστική. Μικρό μέγεθος. Τύπος αντανάκλαστικής μεμβράνης: ≥II															
<p>Π-38.3</p> 	<p>Π-38.4</p> 				<p>Π-45</p> 	<p>Π-45.1</p> 	Πινακίδες υπόδειξης θέσης παροχής πληροφοριών	Πρέπει να είναι πλήρους αντανάκλαστική. Μικρό μέγεθος. Τύπος αντανάκλαστικής μεμβράνης: ≥II		<p>Π-45.3</p> 	<p>Π-45.4</p> 	<p>Π-38.2</p> 	<p>Π-38.5</p> 				<p>Π-45.2</p> 	<p>Π-45.5</p> 
<p>Π-45</p> 	<p>Π-45.1</p> 	Πινακίδες υπόδειξης θέσης παροχής πληροφοριών	Πρέπει να είναι πλήρους αντανάκλαστική. Μικρό μέγεθος. Τύπος αντανάκλαστικής μεμβράνης: ≥II															
<p>Π-45.3</p> 	<p>Π-45.4</p> 				<p>Π-38.2</p> 	<p>Π-38.5</p> 				<p>Π-45.2</p> 	<p>Π-45.5</p> 							
<p>Π-38.2</p> 	<p>Π-38.5</p> 																	
<p>Π-45.2</p> 	<p>Π-45.5</p> 																	















Μέρος 1: Πληροφοριακή Σήμανση

Πινακίδα	Περιγραφή	Σημείωση	Βλέπε
Π-47  Π-47.1  Π-47.2  Π-47.3  Π-47.4  Π-47.5	Πινακίδες υπόδειξης θέσης τουαλέτας	Πρέπει να είναι πλήρως αντανακλαστική. Μικρό μέγεθος Τύπος αντανακλαστικής μεμβράνης: ≥II	
	Πινακίδα «αναχώρησης» από παρόδια εγκατάσταση	Πρέπει να είναι πλήρως αντανακλαστική. Τύπος αντανακλαστικής μεμβράνης: ≥II	Σχήμα 42
Π-100.1  Π-100.2  Π-100.3 Π-100.4  Π-100.5 	Πινακίδες υπόδειξης εξόδου υποχρεωτικής παράκαμψης	Πρέπει να είναι πλήρως αντανακλαστική. Τύπος αντανακλαστικής μεμβράνης: ≥II	
Π-100.4  Π-100.5 	Πινακίδες αναγγελίας υποχρεωτικής παράκαμψης	Πρέπει να είναι πλήρως αντανακλαστική. Τύπος αντανακλαστικής μεμβράνης: ≥II	Παράγρ. 13.4



Γενική Γραμματεία
Δημοσίων Έργων





Οδηγίες Μελετών Οδικών Έργων
Κατακόρυφη Σήμανση Αυτοκινητοδρόμων (ΟΜΟΕ - ΚΣΑ)

Μέρος 1: Πληροφοριακή Σήμανση



Πινακίδα	Περιγραφή	Σημείωση	Βλέπε
 Π-57	Πινακίδα θέσης αστυνομικού σταθμού	Πρέπει να είναι πλήρως αντανakλαστική. Μικρό μέγεθος. Τύπος αντανakλαστικής μεμβράνης: ≥II	Παραγρ. 14
 Π-57.1  Π-57.2  Π-57.3	Πινακίδες αναγγελίας θέσης αστυνομικού σταθμού	Πρέπει να είναι πλήρως αντανakλαστική. Μικρό μέγεθος. Τύπος αντανakλαστικής μεμβράνης: ≥II	Παραγρ. 14
 Π-57.4α  Π-57.5  Π-57.4β  Π-57.6α  Π-57.6β	Πινακίδα υποδείξης πρόσβασης σε αστυνομικό σταθμό	Πρέπει να είναι πλήρως αντανakλαστική. Μικρό μέγεθος. Τύπος αντανakλαστικής μεμβράνης: ≥II	Παραγρ. 14
 Π-101	Πινακίδα αναγγελίας δυνατών εισόδων σε αυτοκινητόδρομο	Πρέπει να είναι πλήρως αντανakλαστική. Τύπος αντανakλαστικής μεμβράνης: ≥II	Σχήμα 47
 Π-102.1  Π-102.2	Πινακίδες καθοδήγησης για είσοδο σε αυτοκινητόδρομο	Πρέπει να είναι πλήρως αντανakλαστική. Τύπος αντανakλαστικής μεμβράνης: ≥II	Σχήμα 48
 Π-102.3  Π-102.4	Πινακίδες καθοδήγησης προς αυτοκινητόδρομο	Πρέπει να είναι πλήρως αντανakλαστική. Τύπος αντανakλαστικής μεμβράνης: ≥II	Παραγρ. 16.1.2

Μέρος 1: Πληροφοριακή Σήμανση



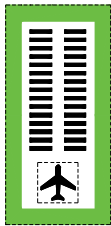

Πινακίδα	Περιγραφή	Σημείωση	Βλέπε
 Π-27	Πινακίδα υποδείξης αρχής αυτοκινητοδρόμου	Πρέπει να είναι πλήρως αντανακλαστική. Τύπος αντανακλαστικής μεμβράνης: ≥II	Παραγρ. 17.2
 Π-27.α	Πινακίδα υποδείξης τέλους αυτοκινητοδρόμου	Πρέπει να είναι πλήρως αντανακλαστική. Τύπος αντανακλαστικής μεμβράνης: ≥II	Παραγρ. 17.2
 Π-16	Χιλιμετρική πινακίδα	Πρέπει να είναι πλήρως αντανακλαστική. Τύπος αντανακλαστικής μεμβράνης: III	Σχήμα 49

Πρόσθετες Πινακίδες	Περιγραφή	Σημείωση	Βλέπε
 Πρ-19	Πρόσθετη πινακίδα αναγγελίας θέσης παροχής πληροφοριών	Πρέπει να είναι πλήρως αντανakλαστική. Τύπος αντανakλαστικής μεμβράνης: ≥II	
 Πρ-20	Πρόσθετη πινακίδα αναγγελίας ύπαρξης τουαλέτας	Πρέπει να είναι πλήρως αντανakλαστική. Τύπος αντανakλαστικής μεμβράνης: ≥II	
 Πρ-21	Πρόσθετη πινακίδα αναγγελίας ύπαρξης τουαλέτας για άτομα με ειδικές ανάγκες	Πρέπει να είναι πλήρως αντανakλαστική. Τύπος αντανakλαστικής μεμβράνης: ≥II	
 Πρ-24	Πρόσθετες πινακίδες αναγγελίας της θέσης του επόμενου πρατηρίου καυσίμων Σε άλλο αυτοκινητόδρομο	Πρέπει να είναι πλήρως αντανakλαστικές. Τύπος αντανakλαστικής μεμβράνης: ≥II	Σχήμα 38
 Πρ-25	Στον ίδιο αυτοκινητόδρομο		



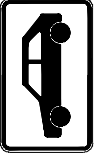
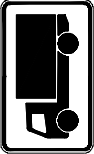
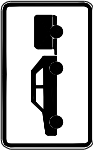
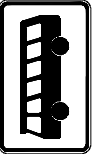
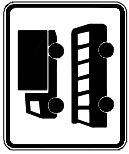



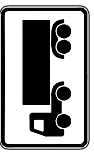
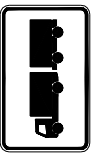

Μέρος 1: Πληροφοριακή Σήμανση

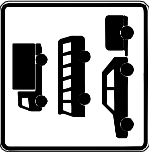
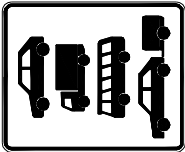

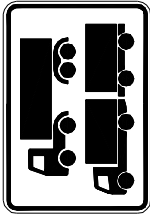

Πρόσθετες Πινακίδες	Περιγραφή	Σημείωση	Βλέπε
 Πρ-1	Πρόσθετη πινακίδα αναγραφής αποστάσεων	Πρέπει να είναι πλήρως αντακλαστική. Τύπος αντακλαστικής μεμβράνης: ≥II	
 Πρ-26	Ενθετο σε πινακίδα για αναγγελία αεροδρομίου	Πρέπει να είναι πλήρως αντακλαστική. Τύπος αντακλαστικής μεμβράνης: σε πλευρική: ≥II σε γέφυρα σήμανσης: III	
 Πρ-60	Πρόσθετη πινακίδα αναγγελίας σταθμού πρώτων βοηθειών	Πρέπει να είναι πλήρως αντακλαστική. Τύπος αντακλαστικής μεμβράνης: ≥II	
 Πρ-61	Πρόσθετη πινακίδα αναγγελίας νοσοκομείου	Πρέπει να είναι πλήρως αντακλαστική. Τύπος αντακλαστικής μεμβράνης: ≥II	

Μέρος 1: Πληροφοριακή Σήμανση

Πρόσθετες Πινακίδες		Περιγραφή	Σημείωση	Βλέπε
 Πρ-16στ	 Πρ-16ι	Πρόσθετες πινακίδες που τίθενται κάτω από ρυθμιστικές πινακίδες και οι οποίες επεξηγούν για ποια είδη οχημάτων ισχύουν οι ρυθμίσεις που ορίζονται	Πρέπει να είναι πλήρως αντανακλαστικές. Τύπος αντανακλαστικής μεμβράνης: \geq II	Σχέδια 25, 26
 Πρ-16ζ	 Πρ-16θ			
 Πρ-22	 Πρ-23			
 Πρ-46	 Πρ-27			
 Πρ-16ν	 Πρ-16ιβ			

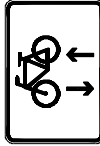
Μέρος 1: Πληροφοριακή Σήμανση

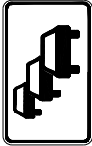
Πρόσθετες Πινακίδες	Περιγραφή	Σημείωση	Βλέπε
 Πρ-28	 Πρ-29	Πρόσθετες πινακίδες που τίθενται κάτω από ρυθμιστικές πινακίδες και οι οποίες επεξηγούν για ποια είδη οχημάτων ισχύουν οι ρυθμίσεις που ορίζονται	Πρέπει να είναι πλήρως αντανακλαστικές. Τύπος αντανακλαστικής μεμβράνης: ≥II Σχέδια 25, 26
 Πρ-30	 Πρ-31		
 Πρ-16δ	 Πρ-16ε		
 Πρ-18	 Πρ-32		
 Πρ-16γ	 Πρ-33		

Πρόσθετες Πινακίδες	Περιγραφή	Σημείωση	Βλέπε
 Πρ-34α	Πρόσθετη πινακίδα αναγγελίας διασταύρωσης με ποδηλατόδρομο διπλής κατεύθυνσης.	Πρέπει να είναι πλήρως αντανakλαστική. Τύπος αντανakλαστικής μεμβράνης: \geq II	
 Πρ-34β	Πρόσθετη πινακίδα αναγγελίας ποδηλατοδρόμου διπλής κατεύθυνσης παράλληλα με την οδό.	Πρέπει να είναι πλήρως αντανakλαστική. Τύπος αντανakλαστικής μεμβράνης: \geq II	
 Πρ-5	Πρόσθετη πινακίδα αναγγελίας πάγου στο οδόστρωμα (τοποθετείται σε θέσεις που συχνά συμβαίνει)	Πρέπει να είναι πλήρως αντανakλαστική. Τύπος αντανakλαστικής μεμβράνης: \geq II	
 Πρ-36	Πρόσθετη πινακίδα αναγγελίας σχηματισμού ουράς (τοποθετείται σε θέσεις που συχνά συμβαίνει)	Πρέπει να είναι πλήρως αντανakλαστική. Τύπος αντανakλαστικής μεμβράνης: \geq II	
 Πρ-37	Πρόσθετη πινακίδα αναγγελίας για παρουσία βαρικών στο οδόστρωμα (τοποθετείται στις περιόδους που εμφανίζεται το φαινόμενο)	Πρέπει να είναι πλήρως αντανakλαστική. Τύπος αντανakλαστικής μεμβράνης: \geq II	

Μέρος 1: Πληροφοριακή Σήμανση

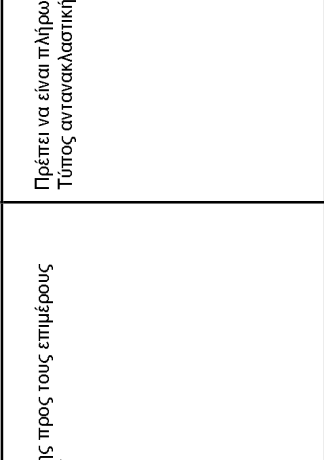
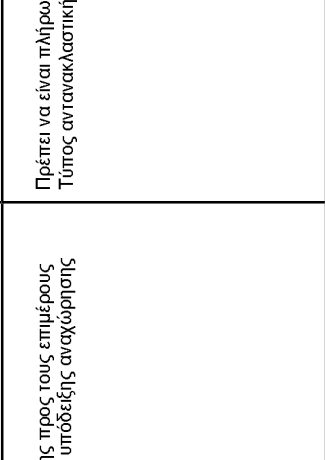
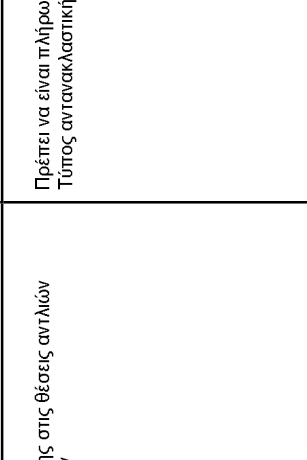
Πληροφοριακές Πινακίδες εντός ΣΕΑ	Περιγραφή	Σημείωση	Βλέπε
	<p>Πινακίδα κατεύθυνσης προς τους επιμέρους χώρους στάθμευσης</p>	<p>Πρέπει να είναι πλήρως αντανακλαστική. Τύπος αντανακλαστικής μεμβράνης: \geqII</p>	<p>Σχέδια 25, 26</p>
	<p>Πινακίδα κατεύθυνσης προς τους επιμέρους χώρους του ΣΕΑ και υποδείξης αναχώρησης</p>	<p>Πρέπει να είναι πλήρως αντανακλαστική. Τύπος αντανακλαστικής μεμβράνης: \geqII</p>	<p>Σχέδια 25, 26</p>
	<p>Πινακίδα κατεύθυνσης στις θέσεις αντλίων τραπεζιού καυσίμων</p>	<p>Πρέπει να είναι πλήρως αντανακλαστική. Τύπος αντανακλαστικής μεμβράνης: \geqII</p>	<p>Σχέδια 25, 26</p>

Μέρος 1: Πληροφοριακή Σήμανση

Πληροφοριακές Πινακίδες εντός ΣΕΑ	Περιγραφή	Σημείωση	Βλέπε
	<p>Πινακίδα υποδείξης υποχρεωτικής πορείας ανάλογα με είδος οχήματος</p>	<p>Πρέπει να είναι πλήρως αντανακλαστική. Τύπος αντανακλαστικής μεμβράνης: \geq II</p>	<p>Σχέδια 25, 26</p>
	<p>Πινακίδα κατεύθυνσης προς τους επιμέρους χώρους του ΣΕΑ</p>	<p>Πρέπει να είναι πλήρως αντανακλαστική. Τύπος αντανακλαστικής μεμβράνης: \geq II</p>	<p>Σχέδια 25, 26</p>

Γενική Γραμματεία
Δημοσίων Έργων

Οδηγίες Μελετών Οδικών Έργων
Κατακόρυφη Σήμανση Αυτοκινητοδρόμων (ΟΜΟΕ - ΚΣΑ)

Μέρος 1: Πληροφοριακή Σήμανση

ΠΑΡΑΡΤΗΜΑ ΙΙ

Χρωματολόγιο γενικών υποβάθρων, ένθετων υποβάθρων και χαρακτήρων

Μέρος 1: Πληροφοριακή Σήμανση

Χρωματολόγιο γενικών υποβάθρων, ένθετων υποβάθρων και χαρακτήρων

Κατηγορία οδού επί της οποίας τοποθετείται η πινακίδα	Γενικό υπόβαθρο πινακίδας	Χαρακτήρες λέξεων προορισμού		Ένθετα υπόβαθρα		
		Ελληνικοί	Λατινικοί ⁽⁵⁾	Αστική	Εθνική ή Επαρχιακή	Αυτοκινητοδρόμος
Αυτοκινητοδρόμος	πράσινο	κίτρινο μελανό ⁽²⁾	λευκό μελανό ⁽²⁾	άνευ ενθέτου λευκό ⁽⁴⁾	άνευ ενθέτου μπλε ⁽⁴⁾	άνευ ενθέτου
Οδός ανισ. κόμβου ⁽¹⁾	πράσινο	κίτρινο μελανό ⁽²⁾	λευκό μελανό ⁽²⁾	άνευ ενθέτου λευκό ⁽⁴⁾	μπλε	άνευ ενθέτου
Εθνική ή Επαρχιακή Αστική	μπλε λευκό	κίτρινο μελανό ⁽²⁾	λευκό μελανό ⁽²⁾	άνευ ενθέτου άνευ ενθέτου	άνευ ενθέτου μπλε	πράσινο πράσινο

(1) Για προειδοποιητικές πινακίδες κατευθύνσεων ή βελοειδείς εφ' όσον αυτή η οδός αποτελεί μέρος του ανισόπεδου κόμβου Σε κάθε βελοειδή πινακίδα περιλαμβάνεται ένας προορισμός (σε δυο γραμμές: ελληνικά, λατινικά). Εφόσον η πινακίδα περιέχει προορισμό διαμέσου εθνικής ή επαρχιακής οδού το χρώμα της είναι μπλε (χωρίς ένθετο) και το σχήμα της όμοιο με εκείνο των πινακίδων του εθνικών οδών. Όμως στην περίπτωση που στην ίδια θέση τοποθετείται και βελοειδής πράσινη με προορισμό δια του αυτοκινητοδρόμου τότε για λόγους ομοιομορφίας και οι μπλε βελοειδείς έχουν σχήμα όμοιο με το βελοειδές των αυτοκινητοδρόμων (βλέπε Σχέδιο 22α, σελίδα 126).

(2) Εφ' όσον οι αναγραφές είναι επί ενθέτου λευκού υποβάθρου

(3) Εφ' όσον οι αναγραφές είναι επί ενθέτου μπλε ή πράσινου υποβάθρου

(4) Διαφορετικού χρώματος ένθετο εφαρμόζεται όταν δεν είναι δυνατή η διαφοροποίηση του ίδιου προορισμού με επεξήγηση όπως π.χ. βόρεια, νότια κλπ, έξοδος Α, Β κλπ και τότε στη μια εκ των δυο διαδρομών χρησιμοποιείται ως ένθετο το χρώμα της «κατηγορίας της οδού που οδηγεί στον προορισμό». Στόχος πρέπει να είναι η δυνατότητα διαφοροποίησης του χρώματος μεταξύ Ελληνικών και Λατινικών χαρακτήρων.

(5) Εφαρμόζεται και για την αριθμητική τιμή και μονάδα αποστάσης καθώς και την κοινή αλφαριθμητική αριθμηση προορισμών π.χ.
Εξοδος **A**
Exit

Γενική Γραμματεία
Δημοσίων Έργων

Οδηγίες Μελετών Οδικών Έργων
Κατακόρυφη Σήμανση Αυτοκινητοδρόμων (ΟΜΟΕ - ΚΣΑ)

Μέρος 1: Πληροφοριακή Σήμανση

ΠΑΡΑΡΤΗΜΑ ΙΙΙ

Νέες Πινακίδες

Γενική Γραμματεία
Δημοσίων Έργων

Οδηγίες Μελετών Οδικών Έργων
Κατακόρυφη Σήμανση Αυτοκινητοδρόμων (ΟΜΟΕ - ΚΣΑ)

Μέρος 1: Πληροφοριακή Σήμανση

Οι πινακίδες που παρουσιάζονται στο παρόν Παράρτημα κατασκευάζονται πλήρως αντανακλαστικές με τα χρώματα που εμφανίζονται με μεμβράνες τύπου III.

Μέρος 1: Πληροφοριακή Σήμανση

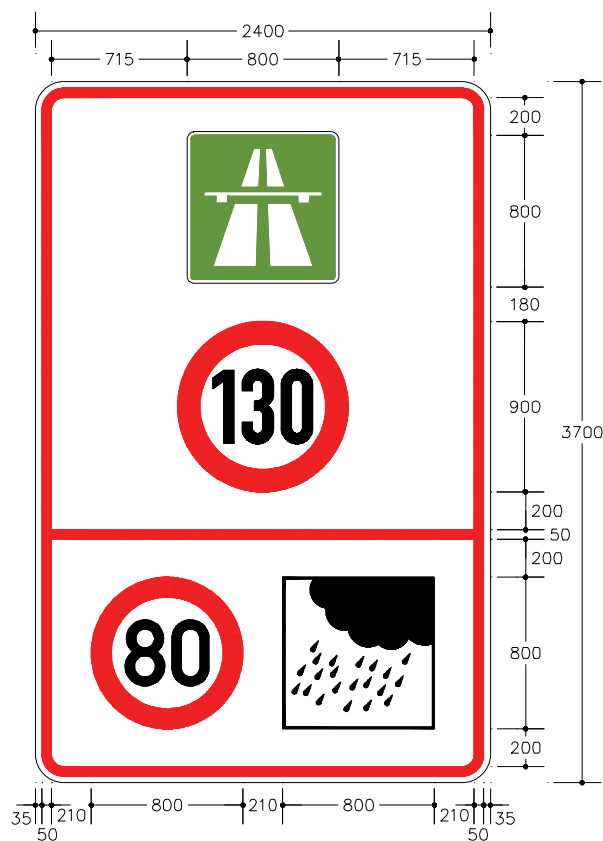

Σχήμα III-1: Περιορισμός Ορίου Ταχύτητας σε υγρό οδόστρωμα
(τα αναγραφόμενα όρια είναι ενδεικτικά και προκύπτουν από τη μελέτη ορατότητας για στάση)

Μέρος 1: Πληροφοριακή Σήμανση

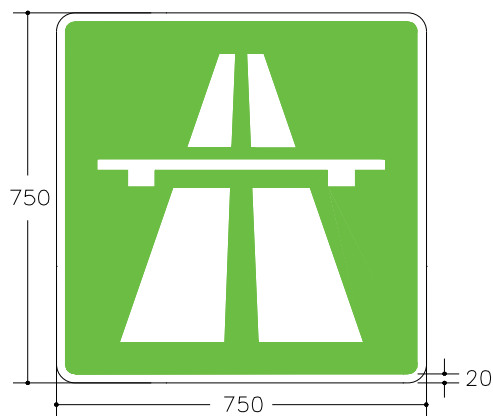

Σχήμα III-2: Αρχή αυτοκινητοδρόμου

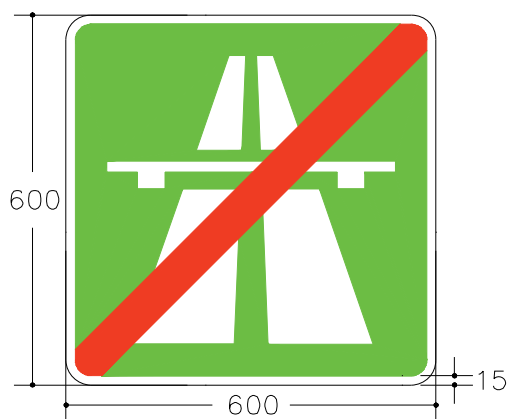

Σχήμα III-3: Τέλος αυτοκινητοδρόμου

Γενική Γραμματεία
Δημοσίων Έργων

Οδηγίες Μελετών Οδικών Έργων
Κατακόρυφη Σήμανση Αυτοκινητοδρόμων (ΟΜΟΕ - ΚΣΑ)

Μέρος 1: Πληροφοριακή Σήμανση

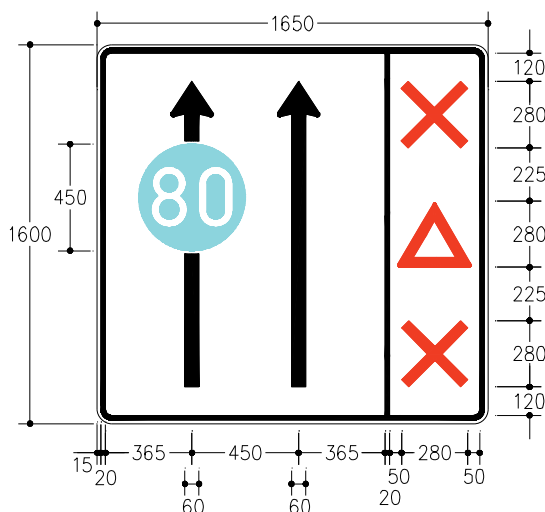

III-4α: 2-ιχνη διατομή

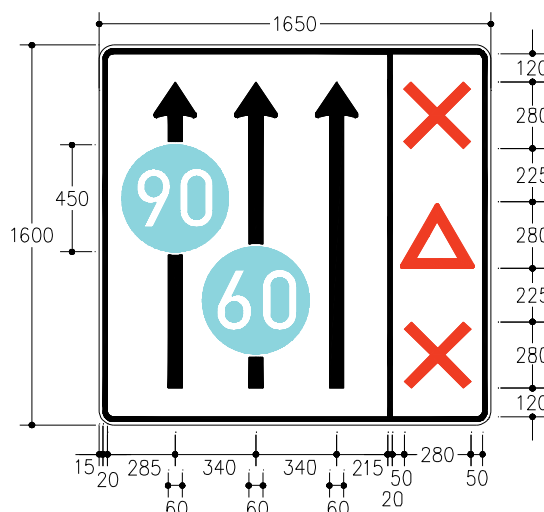

III-4β: 3-ιχνη διατομή

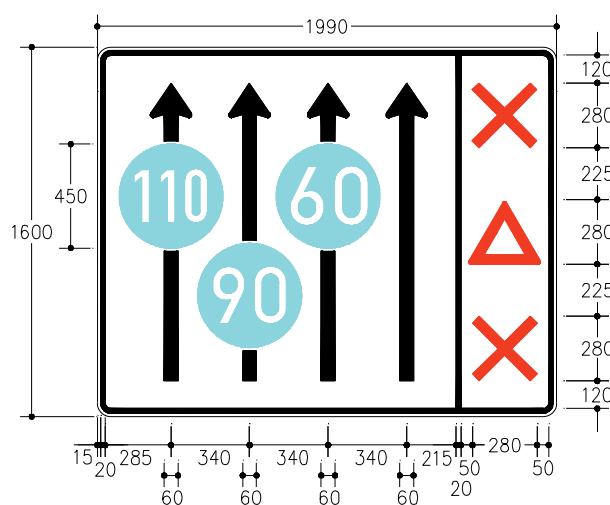

III-4γ: 4-ιχνη διατομή

Σχήμα III-4: Κατώτατα όρια ταχυτήτων σε αυτοκινητοδρόμους με Λωρίδα Εκτακτης Ανάγκης

Μέρος 1: Πληροφοριακή Σήμανση

Ορισμός ΛΕΑ, δηλαδή Λωρίδα Έκτακτης Ανάγκης, συμβολίζεται στις πινακίδες με τα σύμβολα **X** και **Δ** είναι η λωρίδα που εξυπηρετεί μόνο έκτακτη ανάγκη στάσης των οχημάτων ή τη δυνατότητα ελιγμών παράκαμψης (με πλευρική διαφυγή) από οχήματα επείγουσας ανάγκης (ασθενοφόρα, αστυνομικά, πυροσβεστικά, ΔΕΗ κλπ.) σε τμήματα κυκλοφοριακής συμφόρησης. Η συνεχής κίνηση επί της ΛΕΑ απαγορεύεται για κάθε είδους όχημα.

Οι πινακίδες III-4α, III-4β, III-4γ πρέπει να τοποθετούνται στους αυτοκινητοδρόμους στα 500 m μετά από την είσοδο από κάθε ανισόπεδο κόμβο.

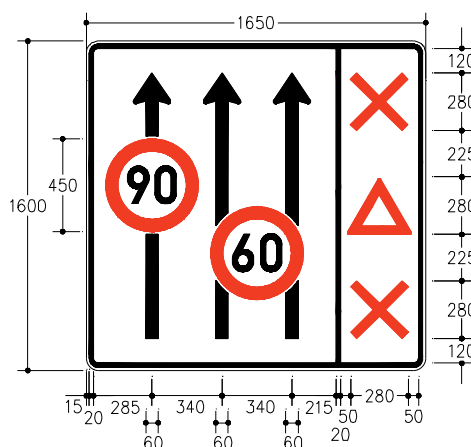

**III-5α: 3-ιχνη διατομή
με λωρίδα έκτακτης ανάγκης**

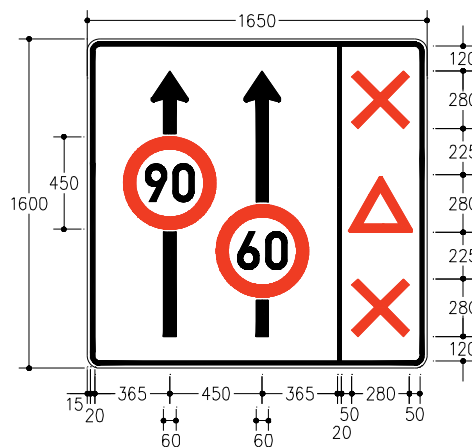

**III-5β: 2-ιχνη διατομή
με λωρίδα έκτακτης ανάγκης**

Σχήμα III-5: Ανώτατα όρια ταχύτητας ανά λωρίδα κυκλοφορίας (π.χ. 90 και 60 km/h)

Γενική Γραμματεία
Δημοσίων Έργων

Οδηγίες Μελετών Οδικών Έργων
Κατακόρυφη Σήμανση Αυτοκινητοδρόμων (ΟΜΟΕ - ΚΣΑ)
Μέρος 1: Πληροφοριακή Σήμανση

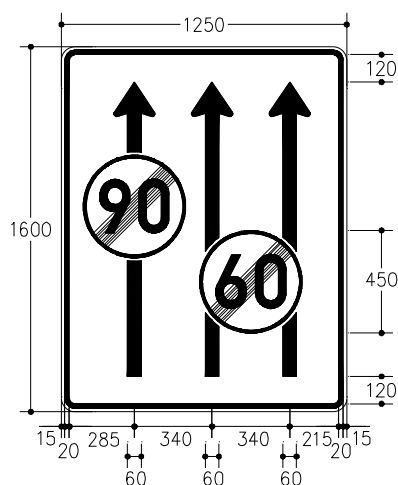

III-6α: 3-ιχνη διατομή

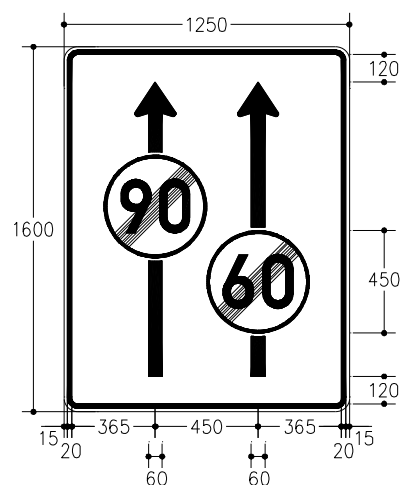

III-6β: 2-ιχνη διατομή

Σχήμα III-6: Τέλος ισχύος ανωτάτων ορίων ταχύτητας ανά λωρίδα κυκλοφορίας
(π.χ. 90 και 60 km/h)

Γενική Γραμματεία
Δημοσίων Έργων

Οδηγίες Μελετών Οδικών Έργων
Κατακόρυφη Σήμανση Αυτοκινητοδρόμων (ΟΜΟΕ - ΚΣΑ)

Μέρος 1: Πληροφοριακή Σήμανση



Σε οδούς $V \leq 70$ km/h



Σε οδούς $V > 70$ km/h

Σχήμα III-7: Προειδοποίηση ελέγχου της ταχύτητας (με αντανακλαστική μεμβράνη χρώματος λευκού, τύπου : ≥ 2)

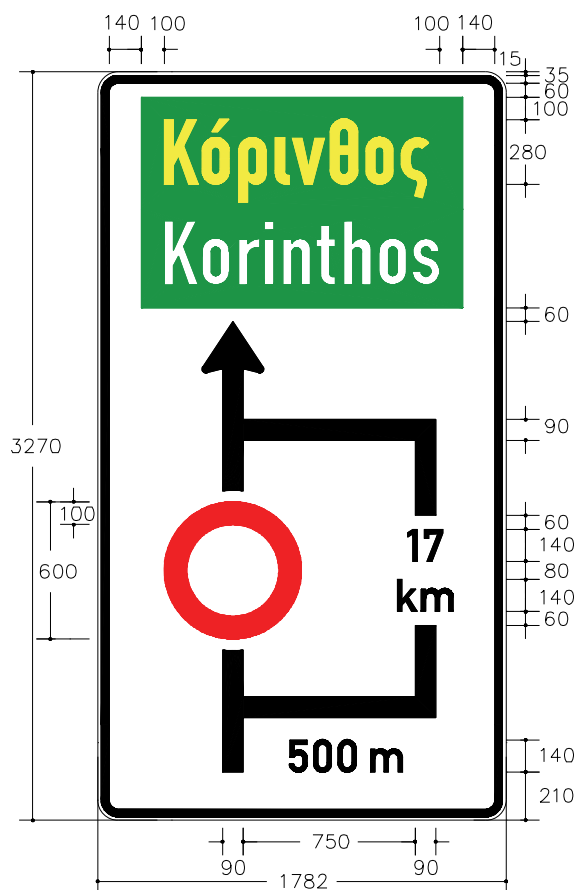

Σχήμα III-8: **Υποχρεωτική παράκαμψη** στα (π.χ. επί του αυτοκινητοδρόμου μετά από 500) m μήκους (π.χ. 17) km για τον προορισμό (π.χ. Κόρινθος) που έχει πρόσβαση μέσω κόμβου επί του αυτοκινητοδρόμου. Στην περίπτωση που η πρόσβαση του προορισμού γίνεται μέσω άλλου δικτύου στο οποίο καταλήγει η παράκαμψη τότε το πράσινο υπόβαθρο αντικαθίσταται με κυανού χρώματος.

Μέρος 1: Πληροφοριακή Σήμανση

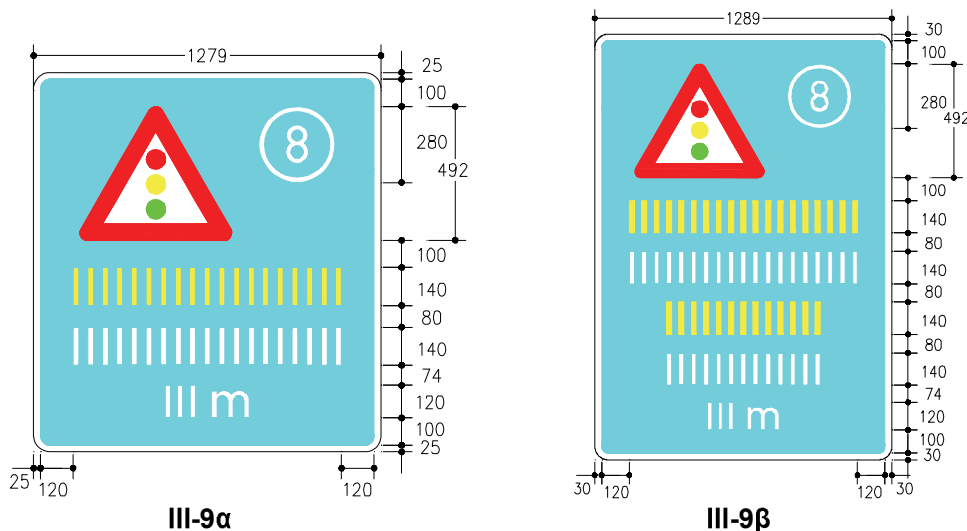

III-9α

III-9β

Σχήμα III-9: **Αναγγελία ισόπεδου κόμβου με σηματοδότηση σε οδούς ταχείας κυκλοφορίας**

Περιλαμβάνει : δυο αναγραφές για μορφή ισόπεδου κόμβου διασταύρωσης (+)
μία αναγραφή για μορφή ισόπεδου κόμβου συμβολής (T)

Το ύψος των χαρακτήρων στις δυο εικόνες είναι ενδεικτικό και καθορίζεται ανάλογα με την επιτρεπόμενη ταχύτητα της οδού, σύμφωνα με τον επόμενο πίνακα.

Θέση πινακίδας	Ύψος χαρακτήρων [mm]		
	$V \leq 70$ km/h	$V \leq 90$ km/h	$V = 100$ km/h
Παράπλευρα οδού	140	175	210
Πάνω από την οδό	175	210	280

Μέρος 1: Πληροφοριακή Σήμανση

III-10α

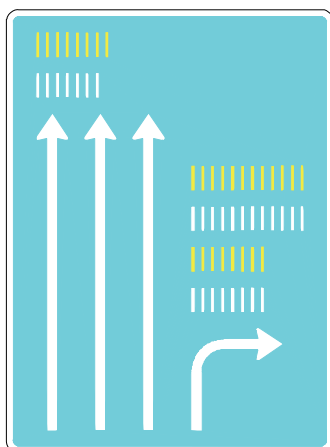

III-10γ

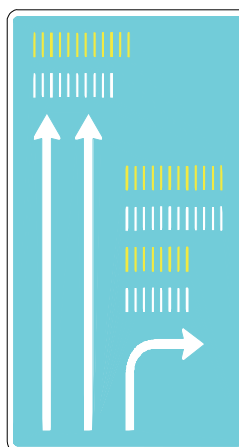

III-10β

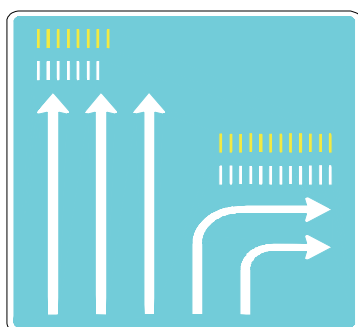

III-10δ

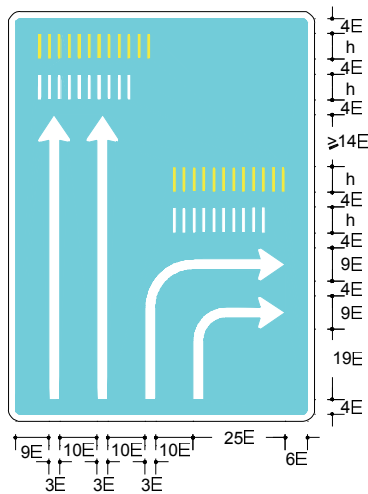

Σχήμα III-10: Πινάκιδες ένδειξης λωρίδων οδού

Αναγραφή προορισμού στις διήκουσες και αποχωριζόμενες λωρίδες

Μέρος 1: Πληροφοριακή Σήμανση

III-11α

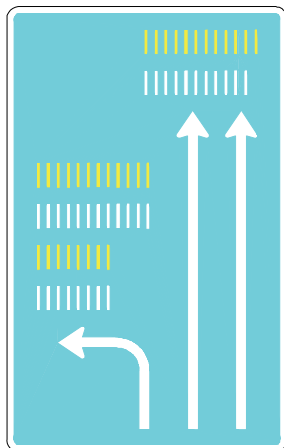

III-11γ

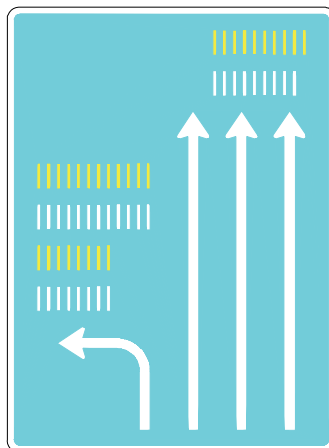

III-11β

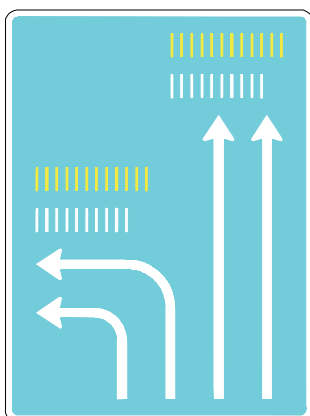

III-11δ

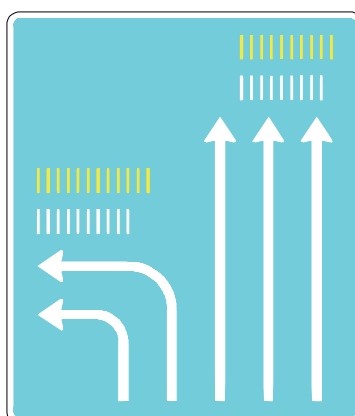

Σχήμα III-11: Πινακίδες ένδειξης λωρίδων οδού

Αναγραφή προορισμού στις διήκουσες και αποχωριζόμενες λωρίδες

Μέρος 1: Πληροφοριακή Σήμανση

III-12α

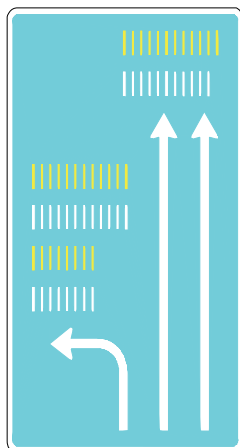

III-12γ

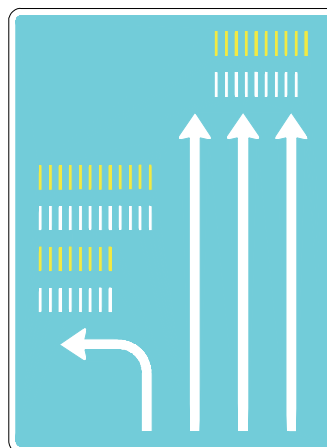

III-12β

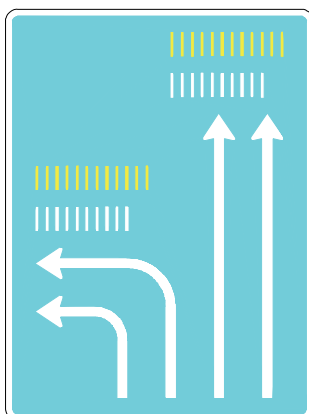

III-12δ

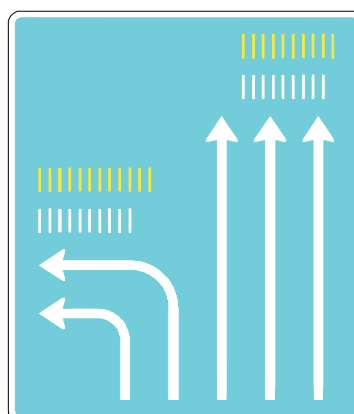

Σχήμα III-12: Πινακίδες ένδειξης λωρίδων οδού

Αναγραφή προορισμού στις διήκουσες και αποχωριζόμενες λωρίδες

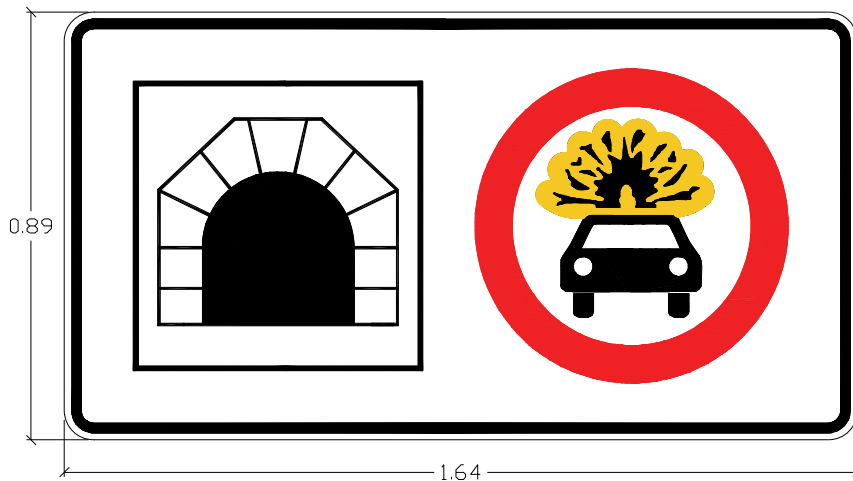

Σχήμα III-13: Απαγόρευση διέλευσης οχημάτων με εκρηκτικά από τη σήραγγα

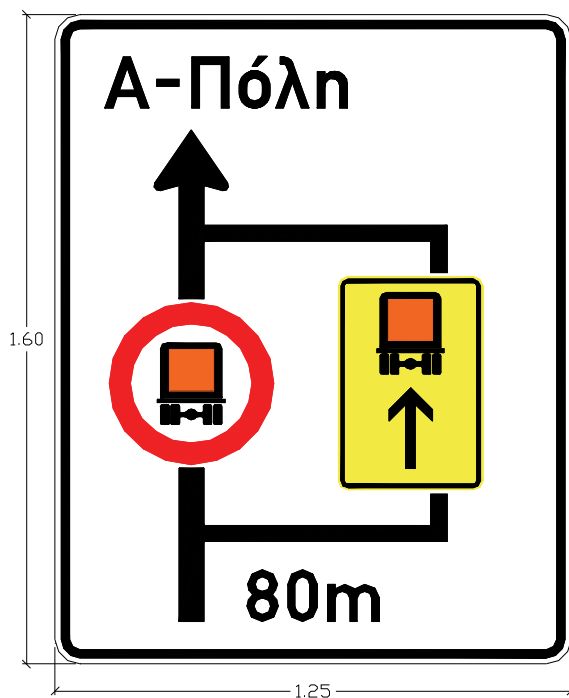

Σχήμα III-14: Υποχρεωτική εκτροπή οχημάτων με επικίνδυνα φορτία

Γενική Γραμματεία
Δημοσίων Έργων

Οδηγίες Μελετών Οδικών Έργων
Κατακόρυφη Σήμανση Αυτοκινητοδρόμων (ΟΜΟΕ - ΚΣΑ)

Μέρος 1: Πληροφοριακή Σήμανση

ΠΑΡΑΡΤΗΜΑ IV

Φωτισμός πληροφοριακών πινακίδων

Μέρος 1 : Πληροφοριακή Σήμανση**Φωτισμός πληροφοριακών πινακίδων**

Εξωτερικός φωτισμός στις πληροφοριακές πινακίδες γενικά δεν απαιτείται. Όμως αυτός συνιστάται για τη βελτίωση της ευκρίνειας των αναγραφών και της ορατότητας ανεξάρτητα από τον τυχόν υπάρχοντα οδοφωτισμό της οδού και μόνο στις εξής περιπτώσεις:

- α. Σε γεωγραφικές περιοχές με συνθήκες περιορισμένης ορατότητας λόγω συχνής εμφάνισης ομίχλης.
- β. Σε γεωγραφικές περιοχές με συνθήκες συχνής εμφάνισης υψηλής υγρασίας στην ατμόσφαιρα, με έντονες θερμοκρασιακές μεταβολές, που έχουν ως συνέπεια να μειώνεται η αντανάκλαστικότητα των πινακίδων σε βαθμό που δεν είναι αναγνώσιμες.
- γ. Όταν η αντανάκλαση έστω και μικρού τμήματος της πινακίδας σήμανσης από τη δέσμη των φώτων των οχημάτων δεν καλύπτει το οπτικό πεδίο του οδηγού, ανάλογα και με τη θέση του στις λωρίδες κυκλοφορίας. Συνθήκες τέτοιων περιπτώσεων, που επιβάλλουν το ειδικό φωτισμό πινακίδας, πρέπει να θεωρούνται οι παράπλευρες πινακίδες με ύψος =6 m πάνω από το έδαφος, ανάλογα με τον αριθμό λωρίδων του αυτοκινητοδρόμου ως εξής:

Αριθμός λωρίδων κυκλοφορίας	2 x 2Λ	2 x 3Λ
Ακτίνα οριζόντιας χάραξης	R = 1000 m	R = 1200 m

Σ' αυτές τις περιπτώσεις είναι απαραίτητος ο φωτισμός, τόσο των πινακίδων που βρίσκονται πάνω από την οδό (σε γέφυρα ή πρόβολο), όσο και των παράπλευρων πινακίδων με ύψος πάνω από το έδαφος περισσότερο από 6 m. Ως εναλλακτική λύση, στην εν λόγω δεύτερη περίπτωση, μπορεί να χρησιμοποιηθεί η επένδυση των πινακίδων με ειδική διαφανή μεμβράνη «Dew Resistant», που έχει την ιδιότητα να αποτρέπει τη συνάφεια με νερό των σταγόνων δροσιάς. Όμως, αυτή η λύση (της προσθήκης ειδικής διαφανούς μεμβράνης) έχει σημαντικό πρόσθετο κόστος και ο χρόνος ζωής της εν λόγω μεμβράνης είναι της τάξεως των 3 ετών.

Εφόσον εφαρμόζεται ο εξωτερικός φωτισμός των πληροφοριακών πινακίδων ισχύουν τα ακόλουθα:

- Ο αριθμός και η θέση των φωτιστικών σωμάτων ορίζονται στον επόμενο Πίνακα IV-1 και το Σχήμα IV-1
- Σε κάθε φωτιστικό σώμα τοποθετείται ένας λαμπτήρας ισχύος 150 W HPS (ατμών νατρίου υψηλής πίεσης)
- Το φωτιστικό σώμα πρέπει να τοποθετείται με προσανατολισμό κατάλληλο, ώστε η δέσμη φωτός να φωτίζει μόνο την επιφάνεια της πινακίδας.

Μέρος 1 : Πληροφοριακή Σήμανση

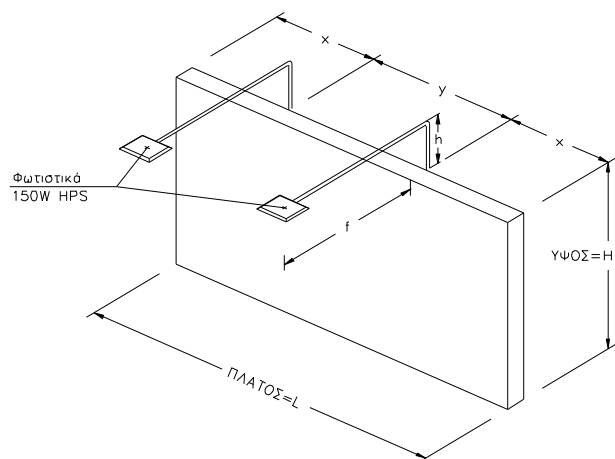

Σχήμα IV-1: Διάταξη φωτιστικών σωμάτων επί της πινακίδας

